

**PRIJEDLOG**

**PRIJEDLOG ZAKONA O POTVRĐIVANJU SPORAZUMA O FINANCIRANJU  
IZMEĐU VLADE REPUBLIKE HRVATSKE I EUROPSKE KOMISIJE KOJI SE  
ODNOSI NA "IPA PROGRAM PREKOGRANIČNE SURADNJE SLOVENIJA –  
HRVATSKA" U OKVIRU INSTRUMENTA PRETPRISTUPNE POMOĆI,  
S KONAČNIM PRIJEDLOGOM ZAKONA**

**PRIJEDLOG ZAKONA  
O POTVRĐIVANJU SPORAZUMA O FINANCIRANJU  
IZMEĐU VLADE REPUBLIKE HRVATSKE I EUROPSKE KOMISIJE KOJI SE  
ODNOSI NA „IPA PROGRAM PREKOGRANIČNE SURADNJE SLOVENIJA –  
HRVATSKA“ U OKVIRU INSTRUMENTA PRETPRISTUPNE POMOĆI**

**I. USTAVNA OSNOVA ZA DONOŠENJE ZAKONA**

Ustavna osnova za donošenje Zakona o potvrđivanju Sporazuma o financiranju između Vlade Republike Hrvatske i Europske komisije koji se odnosi na „IPA Program prekogranične suradnje Slovenija – Hrvatska“ u okviru Instrumenta pretpristupne pomoći, (u daljnjem tekstu Sporazum o financiranju) sadržana je u članku 139. stavku 1. Ustava Republike Hrvatske (Narodne novine, br. 56/90, 135/97, 8/98 – pročišćeni tekst, 113/2000, 124/2000 – pročišćeni tekst, 28/2001, 41/2001 – pročišćeni tekst, 55/2001 – ispravak, 76/2010 i 85/2010 – pročišćeni tekst).

**II. OCJENA STANJA I CILJ KOJI SE ZAKONOM ŽELI POSTIĆI**

Vlada Republike Hrvatske i Komisija Europskih zajednica su dana 27. kolovoza 2007. godine sklopile Okvirni sporazum između Vlade Republike Hrvatske i Komisije Europskih zajednica o pravilima za suradnju u svezi financijske pomoći Europske zajednice Republici Hrvatskoj u provedbi pomoću u okviru Instrumenta pretpristupne pomoći (IPA) kojeg je Hrvatski sabor potvrdio dana 3. listopada 2007. godine (Narodne novine – Međunarodni ugovori, broj 10/2007) (u daljnjem tekstu: Okvirni sporazum). Okvirni sporazum određuje opća pravila suradnje i provedbe pomoći Europske unije u okviru Instrumenta pretpristupne pomoći (IPA).

Dana 27. veljače 2008. godine Komisija Europskih zajednica je usvojila „IPA Program prekogranične suradnje Slovenija – Hrvatska“ za pomoć Zajednice u okviru Instrumenta pretpristupne pomoći za komponentu Prekogranična suradnja usvojen Odlukom Komisije C(2008)0739, izmijenjen i dopunjen Odlukom Komisije C(2010)3779 (u daljnjem tekstu: Program) kojim se podupire prekogranična suradnja između Republike Hrvatske i Republike Slovenije te je u cilju provedbe tog programa neophodno da Vlada Republike Hrvatske i Europska komisija sklope Sporazum o financiranju, kako bi se odredili uvjeti potrebni za isporuku pomoći Europske unije, pravila i postupci u vezi s isplatom vezanom uz ovu pomoć, kao i uvjeti pod kojima će se upravljati tom pomoći. Cilj Programa za razdoblje od 2007. do 2013. godine je stvaranje dinamičnog prekograničnog područja s intenzivnom interakcijom između razvojnih aktera i njihovih dionika na oba prekogranična područja.

Dodatan cilj Programa je izgraditi kapacitet lokalnih, regionalnih i nacionalnih institucija za upravljanje EU programima te ih pripremiti za upravljanje budućim prekograničnim programima u okviru cilja 3 kohezijske politike EU, Europska teritorijalna suradnja.

Tehnički, pravni i administrativni okvir u kojem će se u Republici Hrvatskoj provoditi mjere financirane iz Programa određen je Okvirnim sporazumom. Sporazum o financiranju uređuje detaljne uvjete potrebne za isporuku pomoći Europske unije, pravila i postupke u vezi s isplatom vezanom uz ovu pomoć, kao i uvjete pod kojima će se upravljati tom pomoći.

Vlada Republike Hrvatske je na sjednici održanoj 25. ožujka 2011. godine donijela Odluku o pokretanju postupka za sklapanje Sporazuma, klase: 441-03/11-01/02, urbroja: 5030112-11-1.

Sporazum o financiranju sadrži Dodatak A „IPA Program prekogranične suradnje Slovenija – Hrvatska za pomoć Zajednice u okviru Instrumenta pretprijetne pomoći za komponentu Prekogranična suradnja usvojen Odlukom Komisije C(2008)0739, izmijenjen i dopunjen Odlukom Komisije C(2010)3779“ i Dodatak B „Okvirni sporazum između Komisije Europskih zajednica i Vlade Republike Hrvatske od 27. kolovoza 2007.“ u kome je sadržan Okvirni sporazum.

Provedba Programa kroz komponentu Prekogranična suradnja programa IPA odvijat će se prema tzv. podijeljenom upravljanju, što je sustav provedbe programa EU u kojem odgovornosti za upravljanje zadržava središnjica Europske komisije (Bruxelles). Praćenje i vrednovanje Programa i projekata provode se u svrhu sustavnog nadzora nad provedbom i procjene učinka dogovorenih aktivnosti i mjera te služe kao korektivni mehanizam u slučaju neispunjavanja predviđenih rezultata ili nepoštivanja dogovorenih rokova. Praćenje projekata financiranih sredstvima Europske unije trenutno se u Hrvatskoj obavlja putem Zajedničkog nadzornog odbora.

Sporazum o financiranju je u ime Komisije 13. prosinca 2010. godine u Bruxellesu potpisao g. Dirk Ahner, glavni direktor, a u ime Vlade Republike Hrvatske 25. ožujka 2011. godine u Zagrebu g. Hrvoje Dolenc, državni tajnik Središnjeg državnog ureda za razvojnu strategiju i koordinaciju fondova Europske unije, u svojstvu Nacionalnog koordinatora programa IPA.

### **III. OSNOVNA PITANJA KOJA SE PREDLAŽU UREDITI ZAKONOM**

Ovim Zakonom potvrđuje se Sporazum o financiranju između Vlade Republike Hrvatske i Europske komisije koji se odnosi na „IPA Program prekogranične suradnje Slovenija – Hrvatska“ u okviru Instrumenta pretprijetne pomoći, kako bi njegove odredbe u skladu s člankom 140. Ustava Republike Hrvatske (Narodne novine, br. 56/90, 135/97, 8/98 – pročišćeni tekst, 113/2000, 124/2000 – pročišćeni tekst, 28/2001, 41/2001 – pročišćeni tekst, 55/2001 – ispravak, 76/2010 i 85/2010 – pročišćeni tekst), postale dio unutarnjeg pravnog poretka Republike Hrvatske.

Potvrđivanjem Sporazuma o financiranju stvara se pravna osnova za bespovratno korištenje financijskih sredstava za projekte pomoći Programa za 2010. i 2011. godinu.

Zakonom se utvrđuje način osiguranja financijskih sredstava potrebnih radi izvršavanja Sporazuma o financiranju, odnosno provedbe Zakona i određuje središnje tijelo državne uprave nadležno za provedbu Zakona. Zakonom se također utvrđuje stupanje na snagu Sporazuma o financiranju te dan stupanja na snagu Zakona.

### **IV. OCJENA SREDSTAVA POTREBNIH ZA PROVEDBU OVOGA ZAKONA**

Provedba ovog Zakona zahtijeva osiguranje dodatnih financijskih sredstava u državnom proračunu Republike Hrvatske.

Za provedbu ovog Zakona potrebno je osigurati financijski doprinos Republike Hrvatske u svrhu sufinanciranja obveza koje proizlaze iz Sporazuma o financiranju.

Ukupna vrijednost Programa za 2010. i 2011. godinu iznosi 97.382.607,00 kuna (13.222.350,00 eura).

Troškovi sufinanciranja prioriteta tehničke pomoći u visini od 15% iznose 350.000,00 kuna (47.547,88 eura) koje osigurava Ministarstvo regionalnog razvoja, šumarstva i vodnoga gospodarstva, ulaze u redovna proračunska sredstva Ministarstva u 2010. i 2011. godini na poziciji K828012.

## **V. PRIJEDLOG ZA DONOŠENJE ZAKONA PO HITNOM POSTUPKU**

Temelj za donošenje ovog Zakona po hitnom postupku nalazi se u članku 159. Poslovnika Hrvatskoga sabora (Narodne novine, br. 71/2000, 129/2000, 117/2001, 6/2002 – pročišćeni tekst, 41/2002, 91/2003, 58/2004, 69/2007, 39/2008 i 86/2008), i to u drugim, osobito opravdanim državnim razlozima.

S obzirom na prirodu postupka potvrđivanja međunarodnih ugovora, kojim država i formalno izražava spremnost da bude obvezana već potpisanim međunarodnim ugovorom, kao i na činjenicu da se u ovoj fazi postupka, u pravilu, ne mogu izvršiti izmjene ili dopune teksta međunarodnog ugovora, predlaže se ovaj Zakon raspraviti i prihvatiti objedinjavajući prvo i drugo čitanje.

**KONAČNI PRIJEDLOG ZAKONA O POTVRĐIVANJU SPORAZUMA O  
FINANCIRANJU IZMEĐU VLADE REPUBLIKE HRVATSKE I EUROPSKE  
KOMISIJE KOJI SE ODNOSI NA „IPA PROGRAM PREKOGRANIČNE  
SURADNJE SLOVENIJA – HRVATSKA“ U OKVIRU INSTRUMENTA  
PRETPRISTUPNE POMOĆI**

**Članak 1.**

Potvrđuje se Sporazum o financiranju između Vlade Republike Hrvatske i Europske komisije koji se odnosi na „IPA Program prekogranične suradnje Slovenija – Hrvatska“ u okviru Instrumenta pretpristupne pomoći, potpisan u Bruxellesu, dana 13. prosinca 2010. godine, i u Zagrebu, dana 25. ožujka 2011. godine, u izvorniku na engleskom jeziku.

**Članak 2.**

Tekst Sporazuma iz članka 1. ovoga Zakona, u izvorniku na engleskom jeziku i u prijevodu na hrvatski jezik, glasi:

SPORAZUM O FINANCIRANJU

IZMEĐU

**VLADE REPUBLIKE HRVATSKE**

I

**EUROPSKE KOMISIJE**

KOJI SE ODNOSI NA „IPA PROGRAM PREKOGRANIČNE  
SURADNJE SLOVENIJA - HRVATSKA“ U OKVIRU  
INSTRUMENTA PRETPRISTUPNE POMOĆI

Dana, godine,  
(podijeljeno upravljanje)

**SADRŽAJ****Preambula**

- 1. Program**
- 2. Provedba programa**
- 3. Strukture i nadležna tijela**
- 4. Financiranje**
- 5. Automatski i konačni povrat sredstava**
- 6. Postupanje s primicima**
- 7. Prihvatljivost izdataka**
- 8. Javna nabava**
- 9. Čuvanje dokumenata**
- 10. Tumačenje**
- 11. Djelomična ništetnost i nenamjerne praznine**
- 12. Preispitivanje i izmjena i dopuna**
- 13. Prestanak**
- 14. Rješavanje razlika**
- 15. Obavijesti**
- 16. Broj izvornika**
- 17. Dodaci**
- 18. Stupanje na snagu**

**Dodatak A** „IPA Program prekogranične suradnje Slovenija – Hrvatska“ za pomoć Zajednice u okviru Instrumenta pretprijetne pomoći za komponentu Prekogranična suradnja usvojen Odlukom Komisije C(2008)0739, izmijenjen i dopunjen Odlukom Komisije C(2010)3779

**Dodatak B** Okvirni sporazum između Komisije Europskih zajednica i Vlade Republike Hrvatske od 27. kolovoza 2007.

## SPORAZUM O FINANCIRANJU

### VLADA REPUBLIKE HRVATSKE

i

### EUROPSKA KOMISIJA

dalje u tekstu zajednički kao „strane“ ili pojedinačno kao „država korisnica“, u slučaju Vlade Republike Hrvatske, ili „Komisija“, u slučaju Europske komisije.

Budući da:

- (a) Dana 17. srpnja 2006. godine, Vijeće Europske unije usvojilo je Uredbu (EZ-a) br. 1085/2006 kojom se uspostavlja Instrument pretpristupne pomoći<sup>1</sup> (dalje u tekstu „IPA okvirna uredba“). Na snazi od 1. siječnja 2007. godine, ovaj instrument predstavlja jedinstveni pravni osnov za pružanje financijske pomoći državama kandidatkinjama i državama potencijalnim kandidatkinjama u nastojanjima na unapređenju političkih, gospodarskih i institucionalnih reformi na putu do punopravnog članstva u Europskoj uniji.
- (b) Dana 12. lipnja 2007., Komisija je usvojila Uredbu (EZ-a) br. 718/2007 kojom se provodi IPA Okvirna uredba<sup>2</sup>, koja sadrži detaljne važeće odredbe o upravljanju i kontroli (dalje u tekstu IPA Provedbena uredba).
- (c) Pomoć Europske unije u okviru Instrumenta pretpristupne pomoći treba nastaviti podupirati države korisnice u nastojanju na jačanju demokratskih institucija i vladavine prava, reformi javne uprave, provedbi gospodarskih reformi, poštivanju ljudskih i prava manjina, promicanju ravnopravnosti spolova, podršci razvoju civilnog društva i unapređenju regionalne suradnje kao i pomirenju i obnovi te doprinijeti održivom razvoju i smanjenju siromaštva.  
  
Pomoć Europske unije za države kandidatkinje treba se dodatno usredotočiti na usvajanje i provedbu pune pravne stečevine Europske unije, a posebice njihovoj pripremi za provedbu poljoprivredne i kohezijske politike Unije.
- (d) Strane su 27. kolovoza 2007. sklopile Okvirni sporazum u kojem se određuju opća pravila za suradnju i provedbu pomoći Unije u okviru Instrumenta za pretpristupnu pomoć (dalje u tekstu: „Okvirni sporazum“).
- (e) Dana 27. veljače, Komisija je usvojila IPA Program prekogranične suradnje Slovenija - Hrvatska (dalje u tekstu: „Program“) Odlukom Komisije C(2008)0739, uz izmijene i dopune Odluke C(2010)3779 (Slovenija i Hrvatska su dalje u tekstu: „države sudionice“). Program će se provoditi podijeljenim upravljanjem, u skladu s odredbama iz članka 53. (b) i Glave II. dijela drugog Uredbe Vijeća (EZ-a, Euratom) br. 1605/2002 od 25. lipnja 2002. o Financijskoj uredbi važećoj za opći proračun Europskih zajednica<sup>3</sup> (dalje u tekstu: „Financijska uredba“).

---

<sup>1</sup> SL L 210, 31. 7. 2006., str. 82.

<sup>2</sup> SL L 170, 29.6.2007., str. 1.

<sup>3</sup> SL L 248, 29.6.2007., str. 1.



- (f) Za provedbu ovog Programa neophodno je da strane sklope Sporazum o financiranju (dalje u tekstu: „Sporazum”) kako bi se odredile
- (i) odredbe kojima država korisnik prihvaća pomoć Europske unije i ugovara pravila i postupke koji se odnose na isplatu povezanu s takvom pomoći; i
  - (ii) uvjeti prema kojima se upravlja tom pomoći, uključujući relevantne metode i nadležnosti za provedbu Programa.

## **SPORAZUMJELE SU SE O SLJEDEĆEM:**

### **1 PROGRAM**

Komisija će sudjelovati, bespovratnim sredstvima, u financiranju Programa, koji je naveden u Dodatku A ovom Sporazumu:

Broj programa: CCI 2007CB16IPO002

Naziv: IPA Program prekogranične suradnje Slovenija – Hrvatska

### **2 PROVEDBA PROGRAMA**

- (1) Program se provodi podijeljenim upravljanjem, u smislu članka 53. (b) Financijske uredbe.
- (2) Program se provodi u skladu s odredbama iz odjeljka 2. poglavlja III., glave II., drugog dijela IPA Provedbene uredbe (članci 101. do 138.), odredbama Okvirnog sporazuma, koji je naveden u Dodatku B ovom Sporazumu i odredbama Odluke Komisije C(2008)739 od 27. veljače 2008., kojom se odobrava IPA Program prekogranične suradnje Slovenija – Hrvatska, uz izmjene i dopune Odluke Komisije C(2010)3779.
- (3) Države sudionice nastoje osigurati da sve aktivnosti i ciljevi koji se nastoje ostvariti s provedbom Programa budu usklađeni sa zakonodavstvom Unije i politikama koje su na snazi te da budu primjenjive na relevantni sektor i pridonese postupnom usklađivanju s pravnom stečevinom Europske unije.
- (4) Države sudionice osiguravaju odgovarajuću koordinaciju, usklađenost i komplementarnost pomoći koja se pruža u okviru Programa s drugim oblicima pomoći Unije, uključujući, ali ne ograničujući se na ostale komponente IPA-e pokrivene IPA Okvirnom uredbom, kao i financijsku pomoć Europske investicijske banke, drugih međunarodnih financijskih institucija i bilateralnih donatora.

### **3 STRUKTURE I NADLEŽNA TIJELA**

- (1) Nacionalni IPA koordinator, kako je navedeno u članku 22. IPA Provedbene uredbe te kako je imenovan u skladu s Okvirnim sporazumom nadležan je za koordinaciju sudjelovanja država korisnica u relevantnim prekograničnim programima kao i u transnacionalnim, međuregionalnim ili programima morskih slivova u okviru drugih instrumenata Unije.
- (2) Države sudionice uspostavljaju sustav kontrole kako je opisano, prema članku 108. IPA Provedbene uredbe, u Poglavlju 11 Programa.
- (3) Države sudionice uspostavljaju zajednički nadzorni odbor za Program, prema članku 110. IPA Provedbene uredbe.
- (4) Države sudionice odgovorne su za upravljanje i kontrolu Programa posebice kroz mjere iz članka 114. IPA Provedbene uredbe, uključujući i povrat nepropisno isplaćenih iznosa.

- (5) Države sudionice sklapaju pisani sporazum koji definira njihove međusobne odnose kako bi se programskim tijelima omogućilo izvršavanje njihovih dužnosti koje prema članku 118. proizlaze iz IPA Provedbene uredbe i koje se sukladno članku 115. navedene Uredbe nalaze u dodatku opisa sustava upravljanja i kontrole. U skladu s člankom 121. (2) navedene Uredbe, takav pisani sporazum pokriva i odredbe pod točkom 8. ovoga Sporazuma.

#### **4 FINANCIRANJE**

Ukupno financiranje za provedbu Programa definirano ovim Sporazumom je kako slijedi:

- (a) Doprinos Europske unije utvrđen je na najviše 28.946.970 EUR kako je detaljno opisano u Poglavlju 9. programa. No plaćanje doprinosa Unije od strane Komisije izvršava se unutar ograničenja dostupnih sredstava.
- (b) Trošak struktura i tijela uspostavljenih od strane države korisnice za provedbu Programa snosi korisnik uz izuzetak troškova iz članka 94. (1) (f) IPA Provedbene uredbe, kako je opisano u Programu.

#### **5 AUTOMATSKI I KONAČNI POVRAT SREDSTAVA**

Prema članku 137. IPA Provedbene uredbe i članku 166. (3) Financijske uredbe,

- (a) svaki dio proračunskog izdvajanja za Program automatski se vraća u slučaju da, do 31. prosinca treće godine koja slijedi nakon godine  $n$  u kojoj je izvršeno izdvajanje iz proračuna:
- (i) nije iskorišten u svrhu pred-financiranja; ili
  - (ii) nije iskorišten za među-plaćanja; ili
  - (iii) nije dostavljena izjava o izdacima u vezi s njim;
- (b) onaj dio proračunskih izdvajanja koji je još otvoren 31. prosinca 2017. za koji nije dana izjava o izdacima do 31. prosinca 2018. automatski se vraća.

#### **6 POSTUPANJE S PRIMICIMA**

- (1) Sukladno članku 35. IPA Provedbene uredbe, primici u svrhe IPA-e uključuju prihod ostvaren nekom aktivnosti, tijekom razdoblja njenog sufinanciranja, od prodaje, najmova, upisa/naknada za usluge ili drugih jednakovrijednih primitaka osim:
- (a) primitaka ostvarenih tijekom ekonomskog vijeka sufinanciranih investicija u slučaju investicija u tvrtke;
  - (b) primitaka ostvarenih unutar okvira mjere financijskog inženjeringa, uključujući poduzetnički kapital i kreditne fondove, garancijske fondove, leasing;
  - (c) gdje je primjenjivo, sudjelovanje privatnog sektora u sufinanciranju aktivnosti, što se u financijskim tablicama Programa iskazuje zajedno s javnim sudjelovanjem.
- (2) Primici kako su određeni u prethodnom stavku 1. predstavljaju dohodak koji se oduzima od iznosa prihvatljivih izdataka za odnosnu aktivnost. Najkasnije do zatvaranja Programa, takvi primici se oduzimaju od prihvatljivih izdataka relevantne aktivnosti u cijelosti ili pro rata, ovisno o tome jesu li ostvareni u cijelosti ili samo djelomično sufinanciranjem aktivnosti

#### **7 PRIHVATLJIVOST IZDATAKA**

- (1) Izdaci u okviru Programa prihvatljivi su za sudjelovanje Europske unije ukoliko su stvarno nastali nakon potpisivanja ovog Sporazuma.
- (2) Sukladno članku 34.(3) i članku 89. (2) IPA Provedbene uredbe, sljedeći izdaci nisu prihvatljivi za sufinanciranje Unije u okviru Programa:
  - (a) porezi, uključujući poreze na dodanu vrijednost;
  - (b) carinske i uvozne pristojbe, ili drugi troškovi;
  - (c) kupnja, najam ili zakup zemljišta i postojećih zgrada;
  - (d) novčane kazne, financijske kazne i troškovi sporova;
  - (e) operativni troškovi;
  - (f) rabljena oprema;
  - (g) bankovni troškovi, troškovi garancija i slični troškovi;
  - (h) troškovi konverzije, troškovi tečajnih naknada i razlika povezani s bilo kojim od sastavnih pojedinačnih euro računa, kao i drugi čisto financijski izdaci;
  - (i) nefinancijski izdaci;
  - (j) kamata na dug.
- (3) Iznimno od odredbe prethodnog stavka 2. i u skladu sa člankom 89. (3). IPA Provedbene uredbe, Komisija će odlučiti ovisno o slučaju jesu li sljedeći izdaci prihvatljivi:
  - (a) porezi na dodanu vrijednost, ako su ispunjeni sljedeći uvjeti:
    - (i) ne mogu biti vraćeni ni na koji način,
    - (ii) utvrđeno je da ih snosi krajnji korisnik, i
    - (iii) jasno su utvrđeni u projektnom prijedlogu.
  - (b) troškovi za transnacionalne financijske transakcije;
  - (c) u slučaju da provedba neke aktivnosti zahtijeva otvaranje zasebnog računa ili više njih, bankovni troškovi za otvaranje i vođenje tih računa;
  - (d) naknade za pravne savjete, javnobilježničke naknade, troškovi tehničkih ili financijskih stručnjaka i računovodstveni ili revizijski troškovi, ako su izravno povezani sa sufinanciranom aktivnosti i potrebni za njenu pripremu ili provedbu;
  - (e) trošak garancija koje daje banka ili druge financijske institucije, do one mjere do koje garancije zahtijeva nacionalno zakonodavstvo ili zakonodavstvo Unije;
  - (f) troškovi režija, pod uvjetom da su utemeljeni na stvarnim troškovima koji se mogu pripisati provedbi odnosno aktivnosti. Jedinствене stope na osnovi prosječnih troškova ne smiju prijeći 25% onih izravnih troškova neke aktivnosti koji mogu utjecati na razinu općih troškova. Obračun se uredno dokumentira i periodički pregledava;
  - (g) kupnja zemljišta za iznos veći od 10% prihvatljivih izdataka odnosno aktivnosti.
- (4) Osim tehničke pomoći za program iz članka 94. i u skladu s člankom 89. (4) IPA Provedbene uredbe, prihvatljivi su sljedeći izdaci koje plaćaju javna tijela u pripremi ili provedbi neke aktivnosti:

- (a) troškovi stručnih usluga koje pruža javno tijelo, koje nije krajnji korisnik, u pripremi ili provedbi neke aktivnosti;
- (b) troškovi pružanja usluga povezanih s pripremom i provedbom neke aktivnosti koje pruža javno tijelo koje je ujedno i krajnji korisnik i koje izvodi neku aktivnost za svoj vlastiti račun bez uključivanja drugih vanjskih pružatelja usluga ako su to dodatni troškovi i ako se odnose na stvarno i izravno plaćene izdatke za sufinanciranu aktivnost.

Odnosno javno tijelo ili fakturira troškove iz točke (a) ovog stavka krajnjem korisniku ili potvrđuje te troškove na osnovi dokumenata jednake dokazne vrijednosti koji dopuštaju utvrđivanje stvarnih troškova koje je to tijelo platilo za tu aktivnost.

Troškovi iz točke (b) ovog stavka moraju se potvrditi pomoću dokumenata koji dopuštaju utvrđivanje stvarnih troškova koje je odnosno javno tijelo platilo za tu aktivnost.

- (5) Ne dovodeći u pitanje odredbe stavaka 1. do 4., dodatna pravila o prihvatljivosti izdataka države sudionice mogu odrediti u programu.

## **8 PRAVILA JAVNE NABAVE**

Sukladno članku 121.(1) IPA Provedbene uredbe, postupci nabave na cijelom programskom području, [umentuti naziv područja države članice EU] i [umetnuti naziv područja države korisnice], slijede odredbe poglavlja 3. dijela 2., glave IV. Financijske uredbe i poglavlja 3. dijela 2., glave III. Uredbe Komisije (EZ-a, Euratom) br. 2342/2002<sup>4</sup>, kao i Odluke Komisije C(2007)2034 o „Pravilima i postupcima sklapanja ugovora za nabavu usluga, robe i radova koji se financiraju iz općeg proračuna Europskih zajednica u sklopu suradnje s trećim zemljama“, uz izuzimanje odjeljka II.8.2. Te odredbe primjenjivat će se na cijelom programskom prekograničnom području, kako na području države članice, tako i na području države korisnice.

## **9 ČUVANJE DOKUMENATA**

- (1) U skladu s člankom 134. IPA Provedbene uredbe, svi dokumenti povezani s Programom čuvaju se u razdoblju od najmanje tri godine nakon zatvaranja Programa, kako je određeno u članku 133. stavku 5 te Uredbe.

Ovo razdoblje se prekida bilo u slučaju pravnog postupka ili na opravdan zahtjev Komisije.

- (2) Dokumenti i evidencija čuva se u skladu s odredbama iz članka 134., (2). do (7) te Uredbe.

## **10 TUMAČENJE**

- (1) Ako nema izričite odredbe suprotne ovom Sporazumu, pojmovi koji se koriste u ovom Sporazumu nose isto značenje kao ono koje im je pripisano u IPA Okvirnoj uredbi i IPA Provedbenoj uredbi.
- (2) Ako nema izričite odredbe suprotne ovom Sporazumu, pod Sporazumom se smatra Sporazum, zajedno sa svim izmjenama i dopunama.

- (3) Svako pozivanje na uredbe Vijeća ili Komisije odnosi se na onu verziju tih uredbi kako je naznačeno. Ukoliko je potrebno, izmjene tih uredbi prenose se u ovaj Sporazum pomoću izmjena i dopuna.
- (4) Naslovi u ovom Sporazumu nemaju pravno značenje i ne utječu na njegovo tumačenje.

## **11 DJELOMIČNA NIŠTETNOST I NENAMJERNE PRAZNINE**

- (1) Ukoliko neka odredba ovog Sporazuma je ili postane ništava ili ako ovaj Sporazum sadrži nenamjerne praznine, to neće utjecati na valjanost ostalih odredbi ovog Sporazuma. Stranke će zamijeniti ništetnu odredbu valjanom odredbom koja će biti što je moguće bliža svrsi i namjeri ništetne odredbe.
- (2) Stranke će popuniti sve nenamjerne praznine odredbom koja najbolje odgovara svrsi i namjeri ovog Sporazuma u skladu s IPA Okvirnom uredbom i IPA Provedbenom uredbom.

## **12 PREISPITIVANJE I IZMJENA I DOPUNA**

- (1) Provedba ovog Sporazuma predmet je periodičnih preispitivanja u vrijeme koje stranke međusobno dogovaraju.
- (2) Svaka izmjena i dopuna dogovorena između stranaka bit će u pisanom obliku i bit će dio ovog Sporazuma. Takva izmjena i dopuna stupa na snagu na datum koji odrede stranke.

## **13 PRESTANAK**

- (1) Ne dovodeći u pitanje stavak 2., ovaj Sporazum prestaje tri godine nakon datuma zatvaranja Programa kako je određeno u članku 133. (5) IPA Provedbene uredbe. Prestanak ovog Sporazuma ne isključuje mogućnost za Komisiju da izvrši financijske ispravke u skladu sa člancima 49. – 54. te Uredbe.
- (2) Ovaj Sporazum može okončati bilo koja stranka uz pisanu obavijest drugoj stranci. Takav prestanak stupa na snagu šest kalendarskih mjeseci od datuma pisane obavijesti.

## **14 RJEŠAVANJE RAZLIKA**

- (1) Razlike nastale uslijed tumačenja, upravljanja i provedbe ovog Sporazuma, na bilo kojoj i svim razinama sudjelovanja, rješavat će se mirnim putem konzultacijama između stranaka.
- (2) U slučaju da se ne uspije riješiti mirnim putem, svaka stranka može pitanje podnijeti na arbitražu u skladu s Izbornim pravilima o arbitraži između međunarodnih organizacija i država pri Stalnom arbitražnom sudištu na snazi na datum potpisivanja ovog Sporazuma.
- (3) Jezik koji će se koristiti u arbitražnom postupku je engleski jezik. Tijelo za imenovanje bit će glavni tajnik Stalnog arbitražnog sudišta na pisani zahtjev koji podnosi neka od stranaka. Pravorijek arbitra je obvezujući za sve stranke i bez prava na žalbu.

## **15 OBAVIJESTI**

- (1) Svaka obavijest u vezi s ovim Sporazumom bit će u pisanom obliku i na engleskom jeziku. Svaka obavijest mora biti potpisana i dostavljena kao izvorni dokument ili putem faksa.
- (2) Svaka obavijest u vezi s ovim Sporazumom mora se slati na sljedeće adrese:

*Za Komisiju:*

Europska komisija  
Opća uprava za regionalnu politiku  
B-1049 Bruxelles  
Belgija  
Faks : +322 206 3290

*Za državu korisnicu:*

Središnji državni ured za razvojnu strategiju i koordinaciju fondova EU  
Radnička cesta 80  
10000 Zagreb  
Hrvatska  
Faks: + 385 1/ 6303 216

## **16 BROJ IZVORNIKA**

Ovaj Sporazum sastavljen je u dva izvornika na engleskom jeziku.

## **17 DODACI**

Dodaci A i B sastavni su dio ovog Sporazuma.

## **18 STUPANJE NA SNAGU**

Ovaj Sporazum stupa na snagu datumom potpisivanja. Ukoliko stranke potpišu na različite datume, ovaj Sporazum stupa na snagu datumom potpisivanja druge od dviju stranaka.

Potpisano, za i u ime Komisije,  
U Bruxellesu, 13. 12. 2010. godine

g. Dirk Ahner, glavni direktor

Potpisano, za i u ime Vlade Republike Hrvatske  
U Zagrebu, 25. 03. 2011. godine

g. Hrvoje Dolenc, državni tajnik, SDURF  
*Nacionalni IPA koordinator*

**DODATAK A**      **„IPA PROGRAM PREKOGRANIČNE SURADNJE SLOVENIJA  
– HRVATSKA“ ZA POMOĆ ZAJEDNICE U OKVIRU  
INSTRUMENTA PRETPRISTUPNE POMOĆI ZA  
KOMPONENTU PREKOGRANIČNA SURADNJA USVOJEN  
ODLUKOM KOMISIJE C(2008)0739, IZMIJENJEN I  
DOPUNJEN ODLUKOM KOMISIJE C(2010)3779**

Instrument pretpristupne pomoći  
Prekogranična suradnja

*Slovenija-Hrvatska*  
*Operativni program 2007.-2013.*

*Br.CCI : 2007 CB 16 I PO 002*

16. listopada 2009.



## SADRŽAJ

<b>SAŽETAK</b> .....	<b>19</b>
<b>1. UVOD</b> .....	<b>20</b>
<b>1.1 Pozadina</b> .....	<b>20</b>
<b>1.2 Svrha</b> .....	<b>20</b>
<b>1.3 Značajni strateški dokumenti i propisi</b> .....	<b>21</b>
<b>1.4 Postupak programiranja</b> .....	<b>22</b>
<b>2 DRUŠTVENO-GOSPODARSKA ANALIZA PROGRAMSKOG PODRUČJA</b> .....	<b>25</b>
<b>2.1 Utvrđivanje područja koja zadovoljavaju uvjete</b> .....	<b>25</b>
<b>2.2 Geografski opis prihvatljivih područja</b> .....	<b>26</b>
2.2.1 Mediteransko područje.....	26
2.2.2. Dinarsko gorje.....	27
2.2.3. Alpe i podalpska gorja .....	28
2.2.4. Panonski bazen.....	28
<b>2.3 Demografija</b> .....	<b>28</b>
2.3.1 Nacionalne i etničke manjine .....	30
<b>2.4 Gospodarstvo</b> .....	<b>32</b>
2.4.1 Poljoprivreda i ruralni razvoj .....	33
2.4.2 Industrija .....	33
2.4.3 Mala i srednja poduzeća (MSP) .....	34
2.4.4 Usluge .....	35
2.4.5 Turizam .....	35
<b>2.5 Okoliš i zaštita prirode</b> .....	<b>36</b>
2.5.1 Zaštita prirode .....	37
2.5.2 Obrada vode (vodoopskrba + plan prerade otpadnih voda) .....	38
<b>2.6 Energetika</b> .....	<b>39</b>
<b>2.7 Promet</b> .....	<b>39</b>
2.7.1 Ceste.....	39
2.7.2 Željeznice .....	40
2.7.3 Pomorske luke.....	40
2.7.4 Granični prijelazi.....	40
<b>2.8. Ljudski potencijali</b> .....	<b>41</b>
2.8.1. Tržište rada.....	41
2.8.2. Obrazovanje .....	43
<b>2.9. Istraživanje, razvoj i inovacije</b> .....	<b>43</b>
<b>2.10. Kultura</b> .....	<b>44</b>
<b>2.11. Lokalni i regionalni razvoj</b> .....	<b>44</b>

<b>2.12. Informacijska i komunikacijska tehnologija.....</b>	<b>45</b>
3. ANALIZA PREDNOSTI, NEDOSTATAKA, MOGUĆNOSTI I OGRANIČENJA (SWOT).....	46
4. PROGRAMSKA STRATEGIJA .....	51
<b>4.1. Strateške pretpostavke.....</b>	<b>51</b>
<b>4.2. Osnovna načela.....</b>	<b>51</b>
<b>4.3. Strateški cilj .....</b>	<b>52</b>
5. OBRAZLOŽENJE ODABRANIH PRIORITETA .....	53
6. OPIS PRIORITETA I MJERA .....	55
<b>6.1. Gospodarski i društveni razvoj.....</b>	<b>56</b>
6.1.1. Turizam i ruralni razvoj .....	57
6.1.2. Razvoj poduzetništva .....	58
6.1.3. Društvena integracija .....	58
<b>6.2. Održivo upravljanje prirodnim resursima .....</b>	<b>58</b>
6.2.1 Zaštita okoliša .....	59
6.2.2. Zaštita prirode i održivi razvoj.....	60
<b>6.3 Tehnička pomoć.....</b>	<b>60</b>
7. HORIZONTALNE TEME .....	62
8. KORISNICI.....	63
9. PLAN FINANCIRANJA .....	64
10. PRIHVATLJIVI IZDACI .....	65
11. STRUKTURA PROVEDBE.....	66
<b>11.1 Razina upravljanja .....</b>	<b>67</b>
11.1.1 Zajednički odbor za praćenje (ZOP) .....	67
11.1.2 Upravljačko tijelo (UT).....	68
11.1.3 Nacionalno tijelo (NT) .....	69
11.1.4 Tijelo za ovjeravanje (TzO) .....	70
11.1.5 Revizijsko tijelo (RT).....	70
<b>11.2. Operativna razina .....</b>	<b>71</b>
11.2.1 Zajedničko tehničko tajništvo (ZTT) i Informacijska točka .....	71
11.2.1.1 Zadaci Zajedničkog tehničkog tajništva.....	71
11.2.1.2 Zadaci Informacijske točke .....	72
12. PROVEDBENE ODREDBE.....	73
<b>12.1 Vodeći korisnik (načelo vodećeg partnera) .....</b>	<b>73</b>
<b>12.2 Dodjela sredstava.....</b>	<b>73</b>
12.2.1 Informacije i savjetovanje .....	73
12.2.2. Dostava projekata.....	74
12.2.3. Ocjena i odabir projekata .....	74

12.2.4. Ugovaranje .....	75
12.2.5. Provedba projekta.....	75
<b>12.3. Financijska kontrola .....</b>	<b>76</b>
<b>12.4. Plaćanja .....</b>	<b>77</b>
<b>12.5. Nepravilnosti i financijski ispravci .....</b>	<b>78</b>
<b>12.6. Praćenje i evaluacija .....</b>	<b>79</b>
12.6.1. Praćenje .....	79
12.6.2. Evaluacija .....	79
12.6.2.1. Godišnje izvješće o provedbi.....	79
12.6.2.2. Završno izvješće o provedbi.....	79
<b>12.7. Informiranje i obavještavanje javnosti .....</b>	<b>80</b>
13. SAŽETAK EX-ANTE EVALUACIJE .....	82
<b>13.1 Postupak i sadržaj ex-ante evaluacije.....</b>	<b>82</b>
<b>13.2 Sažetak zaključaka i daljnje preporuke za svaku ključnu komponentu ex ante evaluacije.....</b>	<b>83</b>
13.2.1 Procjena društveno-gospodarske analize i važnost strategije za utvrđene potrebe .....	83
13.2.2 Evaluacija logičke podloge strategije i njezina usklađenost .....	83
13.2.3 Procjene koherentnosti strategije s regionalnim i nacionalnim politikama i strateškim smjernicama Zajednice.....	83
13.2.4 Procjene očekivanih rezultata i vjerojatnih utjecaja.....	84
13.2.5 Procjena predloženih sustava provedbe .....	84
Dodatak 1: .....	87

## SAŽETAK

**Operativni program prekogranične suradnje Slovenija - Hrvatska 2007 - 2013 (OP)** program je razvoja kojega su zajednički osmislile Slovenija i Hrvatska u cilju rješavanja zajedničkih problema i iskorištavanja dijeljenih potencijala u predstojećem sedmogodišnjem razdoblju. Program će sufinancirati **Europska unija (EU)** unutar **Instrumenta prepristupne pomoći (IPA)**.

IPA je **novi pravni i financijski instrument** EU-a koji je **primjenjiv na države kandidatkinje i države potencijalne kandidatkinje, kao i na države članice** koje dijele prekogranični program s navedenim državama. Ovaj novi instrument omogućava državama sudionicama na vanjskoj granici EU-a uspostavljanje zajedničkog programa koji će biti vođen sustavom zajedničkih pravila, čime se stvaraju preduvjeti za razvoj autentičnih prekograničnih projekata.

Operativni program (OP) je dokument koji sadrži programsku strategiju i implementacijske aranžmane za **prihvatljivo područje** koje obuhvaća NUTS 3 regije duž slovensko – hrvatske granice: Pomurska, Podravska, Savinjska, Spodnjeposavska, Jugovzhodna Slovenija, Notranjsko-kraška, Obalno-kraška i Osrednjeslovenska regija u Sloveniji, te Međimurska, Varaždinska, Krapinsko-zagorska, Zagrebačka, Karlovačka, Primorsko-goranska, Istarska županija i Grad Zagreb u Hrvatskoj.

Dokument će biti koristan osobama uključenim u provedbu Programa i korisnicima projekata koji sudjeluju u prekograničnim inicijativama, a koje će doprinijeti postizanju ciljeva postavljenih u okviru **triju programskih prioriteta**: 1) Gospodarski i društveni razvoj, 2) Održivo upravljanje prirodnim resursima i 3) Tehnička pomoć. Vizija programa jest učiniti prekogranično područje između Hrvatske i Slovenije visoko konkurentnim te stvoriti održive životne uvjete i blagostanje za njegove stanovnike iskorištavanjem razvojnih mogućnosti koje pružaju zajedničke prekogranične aktivnosti.

U procesu implementacije OP će kombinirati financijska sredstva iz Europskoga Fonda za Regionalni Razvoj (ERDF) koji je dostupan Sloveniji kao državi članici EU i IPA sredstva koja su dostupna Hrvatskoj kao državi kandidatkinji za članstvo u EU udružena u **jedinstvenu IPA alokaciju financijskih sredstava**. Za prve tri godine predviđen je iznos od 15,7 milijuna eura IPA sredstava za financiranje prekograničnih projekata uz stopu EU sufinanciranja od 85%.

Programom će zajednički upravljati Slovenija i Hrvatska na način **podijeljenoga sustava upravljanja**. Odgovorne institucije za implementaciju programa će vis-a-vis Europske komisije biti Vladin ured za lokalnu upravu i samoupravu i regionalnu politiku kao Upravljačko tijelo programa (UT). Upravljačkom tijelu pomagat će Zajedničko tehničko tajništvo smješteno u Ljubljani (Slovenija) s Info točkom smještenom u Zagrebu (Hrvatska) odgovornom za pružanje informacija i pomoći projektnim prijaviteljima/korisnicima. Projekti će biti zajednički izabrani od strane Zajedničkog odbora za praćenje.

Na projektnoj razini prekogranični program bit će utemeljen na tzv. principu **vodećega partnera** koji predviđa da vodeći korisnik (vodeći partner) preuzme vođenje zajedničkog projekta uspostavljanjem partnerstva, koje uključuje najmanje jednog prekograničnog partnera, s drugim konačnim korisnicima projekta (partnerima). U novom će programu samo zajednički projekti biti odabrani za financiranje putem jedinstvenoga poziva za dostavu projektnih prijedloga ili će ih Zajednički odbor za praćenje identificirati i odobriti kao strateške projekte.

Razvojne orijentacije i implementacijske strukture Operativnog programa u skladu su s pravnom osnovom i smjericama koje pokrivaju IPA, posebice s **ciljevima Lisabonske i Gothenburgške strategije**.

# 1. UVOD

## 1.1 Pozadina

Slovensko-hrvatska prekogranična suradnja traje već nekoliko godina i ima potporu različitih europskih i nacionalnih financijskih instrumenata, počevši u 2003. Programom PHARE u Sloveniji i s programom CARDS 2003 „Lokalni razvoj pograničnih područja” u Hrvatskoj kao pretečama novog pristupa programa za susjedstvo.

Slovenija, Hrvatska i Mađarska su 2004. godine razvile trilateralni program prekogranične suradnje pod nazivom Program za susjedstvo Slovenija-Mađarska-Hrvatska za razdoblje 2004 - 2006 (eng. *Neighbourhood Programme – NP*) u cilju bolje pripreme za implikacije proširenja i jačanja dobrih odnosa između te tri susjedne države. Program za susjedstvo pruža temelj za razvoj i provedbu zajedničkog projekta razvoja u dva prioritetna područja: gospodarska i društvena kohezija i razvoj ljudskih potencijala, te održivi razvoj.

Program za susjedstvo uveo je zajednički proces prijave i odabira na obje strane granice, no ugovaranje i provedba još su se uvijek vodili zasebno u skladu s različitim pravnim osnovama ERDF-a i pristupnih fondova. U razdoblju 2004 - 2006. objavljena su samo dva poziva na dostavljanje ponuda, zasebno u prosincu 2004. i u studenome 2005. s iznosom od 9,5 milijuna eura sredstava iz ERDF-a za slovenske predlagatelje projekata i 8 milijuna eura iz programa CARDS/PHARE za hrvatske predlagatelje projekata. Ukupno je za oba poziva bilo 304 prijavljenih projekata u Sloveniji i 197 projekata hrvatskih predlagatelja. Na obje je strane došlo do porasta broja prijavljenih projekata u drugom pozivu za dostavljanje ponuda za približno 34%, što govori o golemom zanimanju za prekograničnu suradnju u prihvatljivom području koje će vjerojatno biti i veće u novom programskom razdoblju.

Program za susjedstvo postavio je temelje za novi IPA program koji zahvaljujući novoj pravnoj osnovi ima za cilj svladavanje administrativnih prepreka koje su bile smetnja dosadašnjoj prekograničnoj suradnji. **IPA kao jedinstveni instrument:**

1. tvori zajedničku pravnu osnovu primjenjivu i na države članice i države kandidatkinje/potencijalne kandidatkinje;
2. predstavlja zajednički financijski instrument zamjenjujući sve financijske instrumente za vanjska djelovanja u upotrebi u 2000 - 2006 (PHARE, ISPA, SAPARD, CARDS, Pretpristupni instrument za Tursku);
3. podrazumijeva zajednička predviđena sredstva programa, spajajući Europski fond za regionalni razvoj i sredstva IPA; sredstva IPA mogu se upotrijebiti na cijelom prihvatljivom području;
4. predviđa stvaranje zajedničkih upravljačkih tijela, što omogućava zajedničku provedbu na razini programa (Upravljačko tijelo) i projekata (glavni korisnik);
5. uvodi zajednički sustav pravila za provedbu programa i projekata.

U novoj financijskoj perspektivi 2007. - 2013. trilateralni Program za susjedstvo 2004 - 2006. preoblikovan je u tri bilateralna programa: OP Slovenija - Hrvatska 2007. - 2013. i OP Mađarska i Hrvatska 2007. - 2013. kao IPA programi na vanjskim granicama EU, te OP Slovenija - Mađarska 2007. - 2013. koji je postao program Europske teritorijalne suradnje pokrivajući unutarnju granicu EU. Osim toga, iskustva stečena u razdoblju 2004. - 2006. pokazuju da je bilateralni program prikladan izbor: vrlo niski udio trilateralnih projekata i struktura projekata pokazuju da prekogranična suradnja uvelike ovisi o blizini pograničnih područja i o sličnosti društveno-gospodarskog konteksta, kao i o postojanju snažnih povijesnih, gospodarskih, kulturalnih i društvenih veza (jezik).

## 1.2 Svrha

Zahvaljujući Lisabonskoj strategiji i Gothenburškoj agendi prekogranično područje između Hrvatske i Slovenije uvida priliku da učini ovo područje konkurentnim te stvori održive životne uvjete i

blagostanje njegovih stanovnika, koristeći mogućnosti za razvoj koje proizlaze iz zajedničkih prekograničnih aktivnosti. Iz tog su razloga Hrvatska i Slovenija razradile zajednički IPA operativni program prekogranične suradnje 2007.-2013.

Operativni program je dokument koji postavlja okvir za implementaciju programske strategije temeljem analize socioekonomske situacije u slovenskom i hrvatskom prekograničnom području u smislu analize njihovih prednosti i slabosti.

Ovaj dokument će biti koristan osobama uključenima u implementaciju programa kao i projektnim korisnicima koji sudjeluju u programu. Dokument sadrži informacije o prioritetima i specifičnim ciljevima koji su kvantificirani brojnim pokazateljima rezultata i neposrednih učinaka kako bi se mjerili napredak u odnosu na polaznu situaciju kao i učinkovitost postizanja ciljeva programa.

Jednako važan dio Operativnoga programa su implementacijske smjernice koje obuhvaćaju opis sustava za praćenje i evaluaciju, informacije o tijelu odgovornom za primanje isplata Europske komisije, te tijela odgovornih za provedbu isplate korisnicima projekata. Također, dokument sadrži i definicije procedura za mobilizaciju i kolanje financijskih tokova da bi se osigurala njihova transparentnost.

U provedbi OP kombinirat će se sredstva iz Europskog fonda za regionalni razvoj koji je raspoloživ Sloveniji kao državi članici EU s IPA sredstvima raspoloživima Hrvatskoj kao državi kandidatkinji za članstvo u EU, a koja su sredstva združena u jedinstvenu alokaciju programa.

Zahvaljujući instrumentu IPA novi će Operativni program između dviju susjednih zemalja podignuti prekograničnu suradnju na višu razinu i pridonijeti poticanju razvoja u regiji. Cilj je povezati različite sektore kroz zajedničko rješavanje problema i traženje dobrih prekograničnih projekata koji mogu donijeti vidljive i održive rezultate kroz cijelu prekograničnu regiju.

### ***1.3 Značajni strateški dokumenti i propisi***

**Instrument pretpristupne pomoći** okvirna je uredba kojom se utvrđuju ciljevi i osnovna načela za pretpristupnu pomoć, te predstavlja artikulaciju pet komponenti od kojih se sastoji Instrument pretpristupne pomoći – IPA komponente.

**Komponenta prekogranične suradnje** obuhvaća različite mehanizme suradnje (prekogranična suradnja između država korisnica i država članica i prekogranična suradnja među državama korisnicama), te stoga zahtijeva odgovarajuće propise za svaki od tih mehanizama.

Glavne primjenjive EU regulative:

- Uredba Vijeća (EZ) **br. 1085/2006** kojom se utemeljuje Instrument pretpristupne pomoći – Opća IPA uredba;
- Uredba Komisije (EZ) **br. 718/2007** od 12. lipnja 2007. o provedbi Uredbe Vijeća (EZ) br. 1085/2006 kojom se utemeljuje Instrument pretpristupne pomoći – Provedbena IPA uredba;
- Članci 98, 99, 100, 101 i 102. Uredbe Vijeća (EZ) **br. 1083/2006** o financijskim ispravcima;
- Članci 27. do 34. Uredbe Komisije (EZ) **br. 1828/2006** kojima se utvrđuju propisi za provedbu Uredbe (EZ) br. 1083/2006 i Uredbe (EZ) br. 1080/2006 Europskog parlamenta i Vijeća vezano uz nepravilnosti;
- 3. poglavlje 2. dijela, glava IV, Uredbe (EZ, Euratom) **br. 1605/2002** i 3. poglavlje 2. dijela, glava III, Uredbe (EZ, Euratom) **br. 2342/2002**, kao i **Odluka Komisije C (2006) 117** datirana 24. siječnja vezano uz nabavu.

Operativni program Slovenija - Hrvatska 2007. - 2013. mora biti u skladu i s **Višegodišnjim indikativnim programskim dokumentom (VIPD) za razdoblje 2007. - 2009.** Republike Hrvatske za prvo trogodišnje financijsko razdoblje.

U **Strateškim smjernice Europske zajednice za kohezijsku politiku** prepoznata su tri prioriteta za europsku kohezijsku politiku u razdoblju 2007. - 2013. usmjerena na strategije iz Lisabona (konkurentnost) i Gothenburga (održivost). Čak i ako se ovaj IPA program ne uklapa u okvir Europske

teritorijalne suradnje u pravnom smislu, orijentacije koje pružaju Strateške smjernice Europske zajednice uzete su u obzir u dizajniranju programske strategije.

**Nacionalni razvojni plan** (NDP) uključuje sve razvojno-investicijske programe i projekte u Sloveniji za razdoblje 2007.-2013. koje će se financirati ili sufinancirati iz državnih ili općinskih proračuna. Konkretni ciljevi NDP-a su:

- Povećati gospodarski, društveni i okolišni kapital;
- Povećati učinkovitost u smislu gospodarske konkurentnosti, kakvoće življenja i održivog korištenja prirodnih resursa.

**Nacionalni strateški referentni okvir** (NSRF) Slovenije dopunjuje Nacionalni razvojni plan. NSRF u Sloveniji uključuje programe i projekte iz NDP-a koji će se sufinancirati iz Proračuna EU, te koji će pridonijeti ciljevima nove europske kohezijske politike za razdoblje 2007. - 2013. U slovenskom Nacionalnom strateškom referentnom okviru teritorijalna suradnja i IPA programi nisu određeni kao pojedinačni prioriteti, ali su uključeni kao jedan od odlomaka 5. Prioriteta NSRF-a (Interakcija mjera za postizanje dugoročnog održivog razvoja).

S obzirom na **Okvir strateškog razvoja za razdoblje 2006.-2013. za Hrvatsku**, regionalni razvoj jedan je od njegovih glavnih dijelova. Stoga postoji poseban naglasak na prekograničnu suradnju kao jednom od instrumenata regionalnog razvoja koji ne samo da podrazumijeva ulaganje u infrastrukturu, već i zahtijeva aktivnosti usmjerene na poboljšanje klime za ulaganja, razvoj poduzetništva, obrazovanja, turizma i očuvanje prostora i zaštitu okoliša. Prekograničnu suradnju također treba poticati u cilju smanjivanja utjecaja granica na razvoj i omogućavanja građanima i poslovnom sektoru korištenje prednosti i iskorištavanje mogućnosti EU tržišta.

**Nacionalna strategija regionalnog razvoja Hrvatske** navodi prekograničnu suradnju kao pojedinačni prioritet u poglavlju 4.3.7. – Prekogranična suradnja, uključujući sljedeće prioritete:

- Razvoj urbanih, ruralnih i priobalnih prekograničnih područja;
- Unaprijeđenje poduzetništva te malih i srednjih poduzeća;
- Turizam;
- Lokalni razvoj i inicijativa pri zapošljavanju (LDEI);
- Jednake mogućnosti za žene i muškarce;
- Zaštita prirode, kulture i okoliša;
- Korištenje obnovljivih izvora energije;
- Unaprijeđenje prijevozne i telekomunikacijske infrastrukture, te opskrbe vodom i energijom.

Regija prekogranične suradnje na slovenskoj se strani poklapa s ciljnim područjem Programa ruralnog razvoja za razdoblje 2007. - 2013. koji se financira iz Europskog poljoprivrednog fonda za ruralni razvoj, a na hrvatskoj strani s 4. komponentom IPA programa za 2007. - 2013. To dokazuje da je koordinacija neophodna. Općenito, dvostruko financiranje čak i onih projekata kod kojih su ciljevi različitih programa relativno slični sprječava činjenica da su ista tijela uključena u postupke savjetovanja i odobravanja projekata koji su potencijalno prihvatljivi u okviru prekogranične suradnje i Programa ruralnog razvoja ili 4. komponente IPA programa. U provedbi programa posebna pozornost bit će posvećena aktivnostima sufinanciranima u okviru programa prekogranične suradnje između Slovenije i Hrvatske, a koje nisu podržane u bilo kojoj drugoj IPA komponenti.

#### ***1.4 Postupak programiranja***

Razvoj programa započeo je 2005. godine kad je uspostavljena bilateralna radna skupina koja se sastojala od slovenskih (Vladin ured za lokalnu samoupravu i regionalnu politiku), te od hrvatskih predstavnika (Ministarstvo vanjskih poslova i europskih integracija, a od lipnja 2006. i od predstavnika Ministarstva mora, turizma, prometa i razvitka, te od siječnja 2008. Ministarstva regionalnog razvoja, šumarstva i vodnoga gospodarstva). Čitav je postupak obavljen u partnerskom pristupu pod koordinacijom Vladinog ureda za lokalnu samoupravu i regionalnu politiku koji je predložen za Upravljačko tijelo.

Ovaj je program razvijen u skladu s Uredbom Vijeća (EZ) br. 1085/2006 kojom se uspostavlja Instrument pretpristupne pomoći, te Uredbom Komisije (EZ) br. 718/2007 od 12. lipnja 2007. za provedbu Uredbe Vijeća (EZ) br. 1085/2006 kojom se uspostavlja Instrument pretpristupne pomoći (IPA). Ovaj je program pripremljen i stupa na snagu u partnerstvu između državnih tijela Slovenije i Hrvatske.

Osim savjetovanja na državnoj razini, održani su i bilateralni sastanci radnih skupina. Uglavnom su bili usmjereni na strukture za provedbu programa, primjenu na razini projekta, financijsko izvršenje i kontrolu.

**Tablica 1: Postupak programiranja**

Aktivnost	Datum	Mjesto	Rezultat
<b>Bilateralna razina</b>			
1. Sastanak BRS	20.7.2005.	Rakičan	Razmjena podataka, rasprava o općem strateškom pristupu, utvrđivanje ključnih problema, radni akcijski plan
2. Sastanak BRS	21.10.2005.	Ljubljana	Procjena prvog poziva, područje koje zadovoljava uvjete, podjela zadataka za pripremu OP-a
3. Sastanak BRS	26.1.2006.	Ljubljana	Rezultati strateških radionica u Sloveniji i Hrvatskoj, unakrsna provjera tema, prioriteta, ciljeva, ključnih sudionika utvrđenih s obje strane, postupci odabira
4. Sastanak BRS	11.4.2006.	Zagreb	SWOT, vizija, prioriteta, posebni ciljevi suradnje, prepoznavanje tipologija projekata i postupci odabira, razgovor o strukturama provedbe
5. Sastanak BRS	6.6.2006.	Ljubljana	Analiza upitnika o idejama/inicijativama projekata
6. Sastanak BRS	20.11.2006.	Zagreb	SEA, pregled napomena ministarstava o OP-u, pregled ex-ante napomena, struktura provedbe
7. Sastanak BRS	26.04.2007.	Ljubljana	Rasprava o nacrtu OP-a i postizanje završnih dogovora o poglavljima
8. Sastanak BRS	6.11.2007.	Ljubljana	Rasprava o komentarima Europske komisije na predloženi OP SI-AT 2007. - 2013
<b>Državna i regionalna razina</b>			
1. Radionica s državnim predstavnicima za SWOT ANALIZU i STRATEŠKE TEME	14.11.2005.	Ljubljana	Sektorski podaci za pripremu strateških tema
2. Radionica s regionalnim predstavnicima za SWOT ANALIZU i STRATEŠKE TEME	21.11.2005.	Ljubljana	Regionalni podaci za pripremu strateških tema
3. Radionica s državnim i regionalnim predstavnicima (hrvatski Državni odbor za INTERREG za SWOT ANALIZU i STRATEŠKE TEME	3.04.2006.	Zagreb	Sektorski i regionalni podaci za pripremu strateških tema

Osim programskih skupina, u objema je državama u postupak izrade programa kroz savjetodavne postupke uključen i velik broj dionika iz regija, na državnim i lokalnim razinama, kako je prikazano u tablici iznad. Na radionicama je postignut dogovor o strateškom cilju, strateškim temama i SWOT analizi.



Postupak savjetovanja s različitim društveno-gospodarskim partnerima organiziran je na obje strane granice. Uvedene su sljedeće aktivnosti:

- Internetski forum
- Analiza projektnih ideja (od potencijalnih kandidata)
- Internetski komentari na nacrt Operativnog programa
- Predstavljanje Operativnog programa različitim dionicima
- Radionice (vidjeti tablicu iznad).

U proljeće 2006. stručnjaci iz Slovenije i Hrvatske pripremili su upitnik za projektne ideje, koji je zatim poslan potencijalnim korisnicima u objema državama. Primljena su 192 odgovora sa slovenske i 117 odgovora s hrvatske strane, što govori o postojanju vrlo velikog zanimanja za projekte prekogranične suradnje. Analiza upitnika bila je temelj za pripremu strateškog dijela Operativnog programa Slovenija-Hrvatska za razdoblje 2007.-2013. Rezultat analize pokazuje da se većina projektnih ideja odnosi na turizam, gospodarstvo, zaštitu prirode i održivi razvoj.

Usporedo s razradom Operativnog programa izvršena je i ex-ante evaluacija. Preporuke ex-ante procjenitelja uključene su u Operativni program. Postupak procjene bio je interaktivan i u uskoj koordinaciji s programskim timom, kako u smislu vremena, tako i u smislu sadržaja.

U skladu s Direktivom 2001/42/EZ Europskog parlamenta i Vijeća o procjeni učinaka pojedinih planova i programa na okoliš (Službeni List L 197 od 21.07.2001) izrađena je Strateška procjena utjecaja na okoliš (SEA) i dodana kao Prilog 2. ovom dokumentu.

## 2 DRUŠTVENO-GOSPODARSKA ANALIZA PROGRAMSKOG PODRUČJA

### 2.1 Utvrđivanje područja koja zadovoljavaju uvjete

Područje obuhvaćeno programom je područje zajedničke slovensko-hrvatske granice. Predmetne županije i regije su teritorijalne jedinice na razini NUTS 3.

Tablica 2: Područja razine NUTS 3 koja zadovoljavaju uvjete Slovenije i Hrvatske

SLOVENIJA (Statističke regije)	HRVATSKA (Županije)
Pomurska, Podravska, Savinjska, Spodnjeposavska, Jugovzhodna Slovenija, Notranjsko-kraška, Obalno-kraška, Osrednjeslovenska (20%)	Međimurska, Varaždinska, Krapinsko-zagorska, Zagrebačka, Karlovačka, Primorsko-goranska, Istarska, Grad Zagreb (20%)

Karta 1: Područja razine NUTS 3 koja zadovoljavaju uvjete Slovenije i Hrvatske:

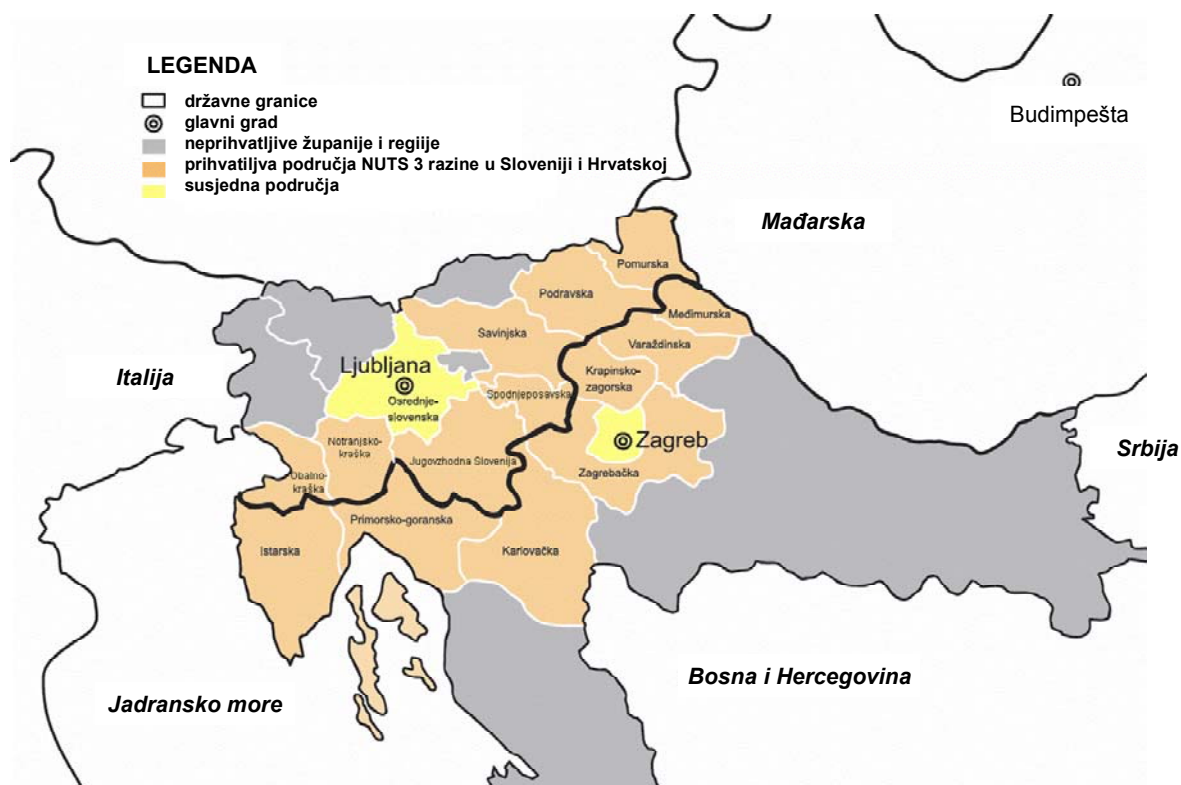

U skladu sa zakonskom odredbom, članak 88. i članak 97. Uredbe Komisije (EZ) br. 718/2007, programski su partneri dogovorili da su Grad Zagreb (hrvatska županija razine NUTS 3) i Osrednjeslovenska (slovenska statistička regija razine NUTS 3) susjedne regije u Operativnom programu Slovenija-Hrvatska za razdoblje 2007.-2013.

Grad Zagreb nalazi se na području razine NUTS 3 i susjedna je regija Zagrebačkoj i Krapinsko-zagorskoj županiji koje su prihvatljiva područja Hrvatske za IPA program prekogranične suradnje Slovenija-Hrvatska 2007.-2013. Isto tako, područje Grada Zagreba geografski, gospodarski i društveno čini sastavni dio šire regije. Naime, Grad Zagreb je samo 25 km udaljen od slovensko-hrvatske granice.

Nadalje, u pripremi Operativnog programa Slovenija-Hrvatska 2007.-2013. nakon rasprava o predloženim budućim prioritetima suradnje, važno je napomenuti da je Grad Zagreb središte

istraživanja i razvoja, te pokretač razvoja poduzetništva. Stoga bi Grad Zagreb mogao poduprijeti i potaknuti razvoj prekogranične istraživačke izobrazbe, poslovnih inicijativa, znanstvenih parkova, te promicanje sveučilišno-poslovnih veza i razvoj ljudskih potencijala, kao što je navedeno u okviru prioriteta br. 1 vezanog iz Lisabonskog programa koji potiče konkurentnost gospodarstva.

Sudjelovanje Grada Zagreba u IPA programu prekogranične suradnje Slovenije i Hrvatske za razdoblje 2007.-2013. podržao je *Nacionalni odbor za provedbu inicijative Interreg*.

U skladu s Odlukom Vlade br. 91-4/2007-5 od 18. travnja 2007. prihvatljivo područje ovog Operativnog programa na slovenskoj strani treba proširiti na Osrednjeslovensku regiju prema pravilu fleksibilnosti od 20%. Naime, Osrednjeslovenska regija ne leži izravno uz hrvatsku granicu, ali je u njezinoj neposrednoj blizini, uz 4 regije prihvatljivog područja. Neke ključne institucije (sveučilišta, istraživački zavodi, itd.) koje se u Sloveniji nalaze samo u gore spomenutoj regiji mogu u mnogome doprinijeti postizanju ciljeva prioriteta jedan. Te institucije također mogu doprinijeti stvaranju dodatne vrijednosti novog programa, posebice u području stvaranja mreža, prenošenja iskustva prekograničnim dionicima i dijeljenja znanja među njima. Proširenjem prihvatljivog područja dodana vrijednost i viša razina prekogranične suradnje ostvarit će se kroz aktivnosti koje će imati širi utjecaj na razvoj cjelokupnog prihvatljivog teritorija.

## 2.2 Geografski opis prihvatljivih područja

Programsko područje obuhvaća 31.453 km<sup>2</sup>. Dužina slovensko-hrvatske granice iznosi 667,8 km.

**Tablica 3: Površina županija i regija uključenih u programsko područje**

SLOVENIJA <sup>1</sup>		HRVATSKA <sup>2</sup>	
Regija	Područje (km <sup>2</sup> )	Županija	Područje (km <sup>2</sup> )
Pomurska	1.336	Međimurska	729
Podravska	2.170	Zagrebačka	3.060
Savinjska	2.384	Krapinsko-zagorska	1.229
Spodnjeposavska	885	Karlovačka	3.626
Jugovzhodna Slovenija	2.675	Varaždinska	1.262
Notranjsko-kraška	1.456	Primorsko-goranska	3.588
Obalno-kraška	1.044	Istarska	2.813
Osrednjeslovenska	2.555	Grad Zagreb	641
<b>Ukupno</b>	<b>14.505</b>	<b>Ukupno</b>	<b>16.948</b>

Izvori: <sup>1</sup>Podaci Statističkog ureda RS (SI-Statistički godišnjak 2005.); <sup>2</sup>Državnog zavoda za statistiku RH, Statistički godišnjak 2006., podaci Državne geodetske uprave Republike Hrvatske – površina (km<sup>2</sup>).

U programskom području četiriju glavnih geografskih jedinica mogu se uočiti vrlo različite topografske i klimatske karakteristike, kao i struktura naselja i gospodarske prilike: mediteransko područje, Dinarsko gorje, Alpe i podalpska gorja te Panonski bazen. Neke administrativne jedinice protežu se preko nekoliko geografskih jedinica.

### 2.2.1 Mediteransko područje

Obalno-kraška regija u Sloveniji te Istarska županija i dio Primorsko-goranske županije u Hrvatskoj pripadaju mediteranskoj zemljopisnoj regiji. Glavne prirodne jedinice su istarski poluotok, Primorje, te kvarnerski otoci Krk, Cres, Lošinj i Rab. Regiju općenito obilježava izmjena krša (krški plato s brojnim površinskim i podzemnim krškim reljefnim obilježjima) i fliškim (brdovita područja i riječne doline) terenom. Područje je pod utjecajem mediteranske klime. Obala je pretežito strma, osim u zapadnoj Istri i na riječnim ušćima. Rijeke su uglavnom kratke, a najvažnije su Rižana, Dragonja, Mirna, Raša i Reka. Prirodni uvjeti su povoljni za uzgoj ranog povrća, vinograda, voća i maslinika, te za solane. Nadalje, područje karakterizira stočarstvo (ovca, koze, konji u Lipici), bogata kulturna baština naselja i obrada kamena. Na tom se području nalaze dvije najsjevernije luke u Jadranu (Koper,

Rijeka) koje su najbliže mediteranske luke prema središnjoj Europi. Najveća koncentracija stanovništva je na obali (Koper, Izola, Piran, Pula, Rijeka), dok je zaleđe slabije naseljeno. Prethodno spomenuti manji gradovi također su gospodarska središta ove jedinice. Prirodna bogatstva su Jadransko more i krški fenomeni.

Pritisak na obalno područje vrlo je jako od strane kopnenoga područja prema moru. Stoga obalno kopneno i morsko područje trebaju biti upravljani zajednički s ciljanim sinergijskim efektom. Mjere zaštite mora također trebaju uzeti u obzir i kopnene dijelove. Prepoznate problemi obalnoga područja u programu čine:

- društveno-gospodarski problemi,
- urbani razvoj (litoralizacija, urbano širenje, promet),
- pritisak na vodno tijelo (komunalne otpadne vode, kruti otpad),
- turistički razvoj,
- degradacija ekosistema i staništa,
- degradacija obalnoga krajolika i kulturalne baštine,
- nautički sportovi (marine),
- promet u marinama.

Države na Mediteranu pripremile su ili pripremaju tzv. Programe upravljanja obalnim područjem (CAMP) koji je izdvojen iz Integriranog upravljanja obalnim područjem i usmjeren je na pitanja prostornog planiranja i razvoja (priprema za regionalnu koncepciju prostornog razvoja regija, uključujući obalne pojaseve), strategije održivoga razvoja turizma, regionalnog programa za zaštitu voda i upravljanje zaštićenim prirodnim područjima.



U okviru CAMP programa završen je projekt sustavne i prognostičke analize održivosti. U tom je projektu dogovoren niz pokazatelja održivosti, formulirani su i ocijenjeni prošli trendovi razvoja i budući scenariji razvoja, a definiran je i poželjni scenarij, te su predložene i najvažnije strateške aktivnosti.

### 2.2.2. Dinarsko gorje

Dinarsko gorje prodire u Notranjsko-krašku regiju i Jugovzhodnu Sloveniju, te u dijelove Primorsko-goranske (Gorski Kotar) i Karlovačke (Gorski Kotar, Kordun) županije. Glavna geografska obilježja regije su krški reljef i sustav podzemnih voda oblikovan u karbonatnim geološkim strukturama i izraženom zemljopisnom smjeru SZ-SI. Među malobrojnim površinskim rijekama najvažnije su Kupa/Kolpa, Čabranka, Krka i Korana. Regija je tipična po svojim brojnim visokim krškim platoima nad kojima se uzdižu planinski vrhovi, grebeni i hrptovi. Između tih hrptova nalaze se suhe doline i

krška polja. Ova je jedinica najsjeverozapadniji dio velikog dinarskog planinskog spleta. Najistaknutiji vijenci su Snežnik, Gorski Kotar, Velika Kapela, Kočevski Rog i Žumberačka gora/Gorjanci. Područje obilježava vlažna subkontinentalna klima s uobičajenim niskim zimskim temperaturama. Prirodni uvjeti za poljoprivredu općenito su nepovoljni. Regija obiluje vrlo kvalitetnim šumama i divljači. Vrlo raspršena naselja svojstvena su za ovu regiju; stanovništvo je koncentrirano samo u većim urbanim centrima (Postojna, Cerknica, Kočevje, Metlika, Slunj, Delnice), koji su ujedno i središta zapošljavanja. Visoki krški platoi predstavljaju prirodne prepreke, stoga se glavni prekogranični prijevozni pravci protežu uz doline između planinskih hrptova. Prirodna bogatstva su šume, krški fenomeni i divljač; s druge strane, kulturna dobra čine bogata graditeljska i povijesna baština, kao i istaknuta kulturološka raznolikost područja. Prevladavajuće gospodarske grane su šumarstvo, drvna industrija, prijevoz, turizam i lov.

### **2.2.3. Alpe i podalpska gorja**

Ova zemljopisna jedinica obuhvaća najveći dio Savinjske i Spodnjeposavske regije u Sloveniji i dijelove Krapinsko-zagorske županije u Hrvatskoj. U smislu terena prevladaju doline i hrptovi. Sjeverni dio područja pripada Alpama (Kamniško-Savinjske Alpe, Pohorje), a ostale dijelove čine podalpska gorja i planine (Posavje, Boč, Haloze, Macelj). Gustoća rijeka na ovom je području vrlo velika; najvažnije su Sava, Drava i Savinja. Područje obilježava vlažna subkontinentalna klima, a u visokim planinskim područjima niže temperature i obilnije godišnje padaline. Zapadni dijelovi regije uglavnom su prikladni za stočarstvo, dok su u istočnom dijelu razvijeni još i voćarstvo i vinogradarstvo. Istočni dio regije (Savinjska ravan, Krško-brežiška ravan) ima neke karakteristike panonskog područja. Stanovništvo je u regiji vrlo prorijeđeno, uz izuzetak većih gradova u dolinama i bazenima (Celje, Rogaška Slatina, Velenje, Krško, Brežice). Najvažniji prekogranični prijevozni pravac teče uz dolinu Save, dok pravac kroz Haloze također ima veliku važnost. Šume, vode, termalni izvori i atraktivan krajolik (Alpe) najvažnija su prirodna bogatstva područja, a glavni kulturni potencijal je bogata kulturna baština manjih gradova i ruralnih prostora.

### **2.2.4. Panonski bazen**

Panonski bazen obuhvaća veći dio Pomurja i Podravja, Varaždinsku i Međimursku županiju, te dijelove Savinjske i Spodnjeposavske regije, Krapinsko-zagorske, Zagrebačke i Karlovačke županije. Ovo zemljopisno područje obilježava panonska klima i široke ravnice isprekidane niskim brežuljcima (Goričko, Slovenske Gorice, Zagorske Gorice) i izoliranim masivima (Medvednica). Najvažnije rijeke u regiji su Mura, Drava, Sava, Kolpa/Kupa i Savinja. Ovo područje ima najpovoljnije prirodne uvjete za poljoprivredu. Gusto je nastanjeno, a prevladavajući tip naselja su velika sela uz ceste. Najvažnija urbana i poslovna središta su Maribor, Murska Sobota, Karlovac, Varaždin, Čakovec i Krapina. Ne postoje nikakve reljefne prepreke za prekogranične prijevozne pravce. Rijeke Drava i Mura su granične rijeke između Slovenije i Hrvatske. Prirodna bogatstva regije su poljoprivredno tlo, površinske i podzemne vode, termalni izvori i šume. Bazen ima vrlo bogatu kulturnu baštinu.

## **2.3 Demografija**

Općenito gledajući, smanjenje broja stanovnika i starenje populacije glavna su demografska obilježja čitavog programskog područja. Demografska su kretanja povoljnija u urbanim centrima u kojima se broj stanovnika povećava, no ipak prvenstveno zbog migracija iz perifernih područja, a ne zbog prirodnog rasta. Statistički podaci nalaze se u tablicama 4, 5 i 6.

Statistički podaci ukazuju na smanjenje broja stanovništva u većini upravnih jedinica (na razini NUTS 3), jedine iznimke su Zagrebačka i Istarska županija u Hrvatskoj u kojima broj stanovnika raste. Određena područja smještena neposredno uz granicu demografski su ugrožena zbog starenja stanovništva, migracije velikog broja mladih u druga područja zbog posla, te nedovoljna unutarnja migracija u području koja bi nadoknadila gubitak mladih ljudi. Pomurje u Sloveniji i Karlovačka županija u Hrvatskoj pokazuju najveći pad broja stanovništva u graničnim područjima. Ova negativna demografska kretanja postupno oslabljuju lokalne razvojne potencijale.

Raspodjela stanovništva unutar regija i županija vrlo je raznolika i neujednačena. Stanovništvo je koncentrirano u urbanim i obalnim područjima koja su ujedno središta zapošljavanja. U prosjeku najgušće naseljene regije i županije su: u Sloveniji Podravje, Savinjska i Obalno-krška regija, a u

Hrvatskoj Međimurska, Varaždinska, Zagrebačka i Krapinsko-zagorska županija. Najslabije naseljena područja su: u Sloveniji Notranjsko-kraška i Jugovzhodna Slovenija (jugoistočna Slovenija), a u Hrvatskoj Karlovačka županija.

Podaci o prirodnim kretanjima stanovništva pokazuju da je stopa smrtnosti veća od stope rađanja na gotovo cijelom području, osim u Jugovzhodnoj Sloveniji i Međimurskoj županiji, iako je čak i tamo prirodni prirast vrlo nizak. Zahvaljujući migracijama pretežito mlađeg stanovništva iz problematičnih područja (ruralnih i pograničnih područja) u gradove, određena su područja dosegla kritičnu točku demografske iscrpljenosti, pa su ta područja naseljena uglavnom starijim naraštajem pa je prirodna reprodukcija stanovništva gotovo nemoguća. Raspodjela stanovništva po dobi i indeksu starenja (udio osoba starijih od 65 godina u odnosu na osobe mlađe od 15 godina; u slučaju Hrvatske, prema novom popisu stanovništva indeks starenja je udio osoba starijih od 65 godina u odnosu na osobe mlađe od 19 godina) jasno ukazuje na nepovoljne indekse starenja stanovništva. Jedine slovenske regije u kojima je indeks starenja ispod državnog i europskog prosjeka su Savinjska i Jugovzhodna Slovenija. U Hrvatskoj su populacijski indeksi u Međimurskoj, Zagrebačkoj i Varaždinskoj županiji povoljniji nego u čitavoj državi.

Podaci pokazuju da prosječna starost populacije u povoljnoj slovenskoj regiji iznosi 40 godina, a u hrvatskoj 39 godina. Za stanovništvo u toj dobi koje je već definiralo svoj profesionalni put teško je započeti s nečim potpuno novim.

**Tablica 4: Promjena broja stanovnika i gustoća naseljenosti (br. stanovnika na km<sup>2</sup>)**

<b>SLOVENIJA <sup>1</sup></b>	<b>1991.</b>	<b>2005.</b>	<b>Gustoća naseljenosti (2005.)</b>
Pomurje	124.761	122.483	91,8
Podravje	319.694	319.282	147,1
Savinjska	256.834	257.525	107,8
Spodnjeposavska	69.831	69.940	79,2
Jugovzhodna Slovenija	137.954	139.434	51,9
Notranjsko-kraška	50.517	51.132	35,0
Obalno-kraška	103.702	105.313	100,6
Osrednjeslovenska	483.083	500.021	195,7
<b>HRVATSKA <sup>2</sup></b>	<b>1991.</b>	<b>2001.</b>	<b>Gustoća naseljenosti (2001.)</b>
Međimurska	119.866	118.426	164,2
Zagrebačka	282.989	309.696	101,2
Krapinsko-zagorska	148.779	142.432	115,9
Karlovačka	184.577	141.787	39,1
Varaždinska	187.853	184.769	146,5
Primorsko-goranska	323.130	305.505	85,2
Istarska	204.346	206.344	73,4
Grad Zagreb	777826	779145	1215,5

Izvor: <sup>1</sup> Podaci Ureda za statistiku RS (Slo – Stat. podaci 2005.), <sup>2</sup> Podaci Državnog zavoda za statistiku RH (2001).

**Tablica 5: Prirodno kretanje stanovništva i raspodjela stanovništva po starosti (%) u programskom području**

<b>SLOVENIJA (2005/2006) <sup>1</sup></b>	<b>Živorodeni 2006.</b>	<b>Umrli 2006.</b>	<b>Prirodni priraštaj 2006.</b>	<b>dob 0-14 2005.</b>	<b>dob 15-64 2005.</b>	<b>dob &gt;65 2005.</b>	<b>Indeks starenja stanovništva 2005.</b>
Pomurje	1.031	1.382	-351	13,8	70,8	15,4	111,9
Podravje	2.560	3.168	-608	13,5	71,0	15,5	115,2
Savinjska	2.334	2.463	-129	14,8	70,9	14,3	96,4

Spodnjeposavska	605	762	-157	14,4	69,5	16,1	111,7
Jugovzhodna Slovenija	1.295	1.271	24	15,8	69,4	14,8	93,3
Notranjsko-kraška	455	493	-38	14,1	69,5	16,4	116,1
Obalno-kraška	835	977	-142	12,2	71,1	16,7	136,6,1
Osrednjeslovenska	4.939	4.126	813	14,5	70,0	15,5	106,7
<b>Slovenija</b>	<b>18.157</b>	<b>18.825</b>	<b>-668</b>	<b>14,1</b>	<b>70,2</b>	<b>15,6</b>	<b>106,9</b>
<b>HRVATSKA (2001/2006)</b> <sup>2</sup>	<b>Živorodeni 2006.</b>	<b>Umrli 2006.</b>	<b>Prirodni priraštaj 2006.</b>	<b>dob 0-14 2001.</b>	<b>Dob 15-64 2001.</b>	<b>dob &gt;60 2001.</b>	<b>Indeks starenja stanovništva 2001.</b>
Međimurska	1178	1210	-32	18,55	67,6	18,68	72,0
Zagrebačka	3056	3466	-410	17,37	68,1	19,36	79,8
Krapinsko-zagorska	1224	1973	-749	17,06	66,24	22,37	94,7
Karlovačka	1023	2087	-1064	14,47	64,94	26,66	128,8
Varaždinska	1725	2245	-520	17,22	67,17	21,03	87,0
Primorsko-goranska	2355	3241	-886	14,02	69,24	22,44	109,4
Istarska	1692	2112	-420	15,11	68,88	21,72	99,7
Grad Zagreb	7160	7890	-730	15,78	68,92	15,30	93,7
<b>Hrvatska</b>	<b>40307</b>	<b>49758</b>	<b>-9449</b>	<b>16,4</b>	<b>67,1</b>	<b>21,7</b>	<b>90,7</b>
<b>prosjek EU 25</b> <sup>3</sup>				<b>16,4</b>	<b>67,1</b>	<b>12,5</b>	<b>132,3</b>

Izvor: <sup>1</sup> Podaci Ureda za statistiku RS (Slo – Stat. podaci 2005.; Podaci za slovenske regije 2006.); <sup>2</sup> Podaci Državnog zavoda za statistiku RH iz 2001. i 2006.; <sup>3</sup> Eurostatova baza podataka New Cronos.

### 2.3.1 Nacionalne i etničke manjine

Program je vrlo važan za područje suradnje zbog tradicionalnih povijesnih i etničkih odnosa ljudi koji žive s obje strane granice. U etničkom smislu, pogranično područje vrlo je raznoliko.

I Slovenija i Hrvatska ratificirale su Okvirnu konvenciju o zaštiti nacionalnih manjina i Europsku povelju o regionalnim i manjinskim jezicima Vijeća Europe, kao i druge značajne

zakonodavne i regulatorne okvire o nacionalnim manjinama i etničkim skupinama.

#### SLOVENIJA:

U Republici Sloveniji žive dvije tradicionalne nacionalne manjine – talijanska i mađarska – te posebna etnička zajednica Roma. Sve tri manjine su zaštićene Ustavom (članak 64. i 65. Ustava Republike Slovenije).

Obalno područje nastanjuje **talijanska nacionalna zajednica**, u kojoj je talijanski jezik, uz slovenski, službeni jezik. Etnički mješovita područja nalaze se unutar sljedećih općina:

- Općina Koper/Capodistria;
- Općina Izola/Isola;
- Općina Piran/Pirano.

Članovi talijanske nacionalne zajednice u Sloveniji uživaju jednaka prava kako svi ostali građani Republike Slovenije. Posebna prava dodijeljena njezinim članovima potječu iz ustavne zaštite, međudržavnih ugovora i međunarodnih dokumenata.

Vijeće Europe uredilo je zaštitu ove manjine u Sloveniji na doista uzorit način te se, u odnosu na Europsku uniju, pobrinulo čak i za višu razinu standarda u području prava manjina kao jednoga od najvažnijih segmenata ljudskih prava.

Članovi **mađarske nacionalne zajednice** uglavnom žive u regiji Pomurje u kojoj je mađarski jezik, uz slovenski, službeni jezik. Općine s etnički miješanim stanovništvom nalaze se u:

- Općini Hodoš/Hodos;
- Općini Moravske Toplice;
- Općini Šalovci;
- Općini Lendava;
- Općini Dobrovnik.

Ured za nacionalne pripadnosti procjenjuje da je položaj mađarske nacionalne zajednice u Sloveniji vrlo dobar. Pravna zaštita koja se pruža članovima mađarske nacionalne zajednice, te korištenje njihovih prava iznad su europskih normi.

Slovenski Ured za nacionalne manjine **procjenjuje** da u Republici Sloveniji živi **između 7.000 i 10.000 Roma**, a najveći broj živi u sljedećim regijama:

- Prekmurje;
- Dolenjska;
- Posavje;
- Bela krajina.

Predstavnici romske zajednice koji žive u Sloveniji još su uvijek izloženi diskriminaciji; Romi čine socijalno ugroženu skupinu koja je slabo obrazovana ili potpuno neobrazovana i stoga neće moći poboljšati vlastiti status bez posebnih mjera koje trebaju usvojiti svi državni organi.

## HRVATSKA

Prema Ustavnome zakonu o nacionalnim manjinama u Hrvatskoj žive 22 nacionalne manjine među kojima su u programskom području najzastupljenije talijanska, slovenska, srpska i romska manjina. Sve nacionalne manjine u Hrvatskoj imaju potpuno zaštićen status i jednaka prava kao Hrvati. U nekim slučajevima postoje posebne odredbe za zaštitu i afirmaciju prava različitih manjinskih skupina, posebno u područjima u kojima je zajednica zastupljenija ili za posebne skupine kojima su potrebni dodatni koraci i potpora za socijalnu integraciju, poput Roma.

Sve manjine, a posebno najzastupljenije, talijanska i srpska, imaju organizirane političke stranke, a Republika Hrvatska također financijski podržava inicijative civilnoga društva.

Obalno područje nastanjuje **talijanska nacionalna zajednica**, u kojoj je talijanski jezik, uz hrvatski, službeni jezik u cijeloj Istarskoj županiji.

**Srpska nacionalna manjina** uglavnom je zastupljena u:

- Karlovačkoj županiji
- Primorsko-goranskoj županiji
- Istarskoj županiji

**Romska manjina** najzastupljenija je u Međimurskoj županiji.

Slično kao i u Sloveniji, predstavnici **romske** manjine u Hrvatskoj još su uvijek izloženi diskriminaciji, bez obzira na snažan pravni okvir i usvojene strategije i propise. Na taj način predstavljaju društveno isključenu skupinu koja se, u usporedbi s drugim građanima Hrvatske, svakodnevno suočava s razlikama i preprekama u svakodnevnom životu.

**Tablica 6: Nacionalna struktura stanovnika (%) prema odabranim nacionalnostima**

SLOVENIJA <sup>1</sup> (2002.)	Slovenci	Hrvati	Druge autohtone manjine
Pomurje	86,7	1	0,8 (Romi)
Podravje	86,1	1,3	0,2 (Romi)
Savinjska	84,4	2,0	/
Spodnjeposavska	86,7	1,9	/
Jugovzhodna Slovenija	83,6	2,6	0,8 (Romi)
Notranjsko-kraška	83,3	1,8	/
Obalno-kraška	71,9	4,2	1,8 (Talijani)



Osrednjeslovenska	89,5	2,3	/
<b>HRVATSKA<sup>2</sup> (2001.)</b>	<b>Slovenci</b>	<b>Hrvati</b>	<b>Druge autohtone manjine</b>
Međimurska	0,14	95,2	2,44 (Romi)
Zagrebačka	0,19	96,18	0,88 (Srbi)
Krapinsko-zagorska	0,31	98,44	0,16 (Srbi)
Karlovačka	0,24	84,27	11,04 (Srbi)
Varaždinska	0,3	97,68	0,41 (Srbi)
Primorsko-goranska	0,94	84,59	4,91 (Srbi) 1,16 (Talijani)
Istarska	0,98	71,88	6,92 (Talijani) 3,2 (Srbi)
Grad Zagreb	0,41	91,94	2,41 (Srbi), 0,04 (Talijani)

Izvor: <sup>1</sup> Podaci Ureda za statistiku Republike Slovenije (popis stanovništva 2002.), <sup>2</sup> Podaci Državnog zavoda za statistiku RH (popis stanovništva 2001.).

Sve manjine predstavljaju bogatstvo jezične raznolikosti u pograničnome području.

Romi su etnička zajednica u Sloveniji i nacionalna manjina u Hrvatskoj. Njihov je način života još uvijek vrlo tradicionalan, iako u obje države postupno počinju igrati aktivniju ulogu u lokalnoj zajednici. Romi su često na rubu društva, iako su legalni građani i ustavni im zakon jamči jednaka prava kao i drugim građanima. Govore romski jezik koji je široko rasprostranjen u cijeloj Europi budući da u njoj živi 12 milijuna Roma.

Nužno je prepoznati jedinstvenost različitih nacionalnih i etničkih manjina u području suradnje.

## 2.4 Gospodarstvo

Programsko područje suočava se s brojnim različitostima u gospodarskom razvoju i mogućnostima zapošljavanja. S jedne strane postoje područja (gradovi) s visokorazvijenim uslužnim djelatnostima, a često i snažnim industrijskim sektorom. S druge strane, ruralna su područja nedovoljno razvijena. Ova područja osobito prevladaju u blizini granica.

U nekim dijelovima spomenutih regija ne postoji dovoljan broj poduzetnika s poslovnim duhom, moderna tehnologija, usmjerenost prema izvozu, inovativnost i partnerstvo s razvojno-istraživačkim organizacijama. Zbog toga je stopa nezaposlenosti u ruralnim područjima visoka i izražena među određenim skupinama (mlađa i starija radna snaga). Nedostatak mogućnosti zapošljavanja porastao je raseljenjem ruralnog stanovništva i odlaskom stručnjaka u glavne gradove i iz regije.

Prednosti su programskoga područja za poboljšavanje gospodarskoga razvoja zemljopisni položaj, dugotrajna gospodarska suradnja i upoznatost sa susjednim jezikom, kulturom i mentalitetom. Ovo područje ima potencijal za zajedničko privlačenje stranih ulagača i razmjenu informacija i iskustava poduzetnika o potencijalnim tržištima EU jačanjem poslovne prekogranične suradnje i razvojem novih proizvoda.

Nadalje, ono posjeduje bogatu kulturnu baštinu, raznolik krajolik i dobre prirodne uvjete za raznovrsnu poljoprivrednu proizvodnju. Razvoj integrirane kulture, turizma i poljoprivrednih proizvoda i njihovo zajedničko promicanje i oglašavanje nude dobre mogućnosti za razvoj turizma i poljoprivrede na ovom području u budućnosti.

U usporedbi sa slovenskim nacionalnim prosjekom, gospodarske su djelatnosti razvijenije samo u Obalno-kraškoj regiji, dok se sve druge regije nalaze ispod prosjeka; najslabije je razvijena regija Pomurje.

Unutar programskoga područja u Hrvatskoj postoje županije koje se smatraju najrazvijenijima u Hrvatskoj (npr. Primorsko-goranska, Istarska), kao i županije koje su pretrpjele teške ratne posljedice i ozbiljne gospodarske i novčane neprilike (poput Karlovačke županije). Gospodarski trendovi u tim županijama mijenjaju se na bolje.

### Tablica 7: Bruto domaći proizvod

<b>SLOVENIJA <sup>1</sup> (2003.)</b>	<b>Regionalni BDP po stanovniku (EUR)</b>	<b>Regionalni indeks BDP-a Država = 100</b>	<b>% domaćeg BDP-a Država = 100%</b>	<b>Regionalni indeks BDP-a EU (15) = 100</b>
Pomurje	9.072 11.108	69,0	4,2	33,1
Podravje	11.726	84,5	13,3	40,3
Savinjska	10.462	89,2	11,4	43,0
Spodnjeposavska	11.954	79,6	2,8	38,9
Jugovzhodna Slovenija		90,9	6,3	43,9
Notranjsko-kraška	10.117			
Obalno-kraška	13.573	77,0	1,9	37,1
Osrednjeslovenska	18.786	103,2	5,4	50,4
		142,9	35,5	73,1
<b>HRVATSKA <sup>2</sup> (2003.)</b>				<b>Podaci za Hrvatsku u ovome stupcu iz 2001.</b>
Međimurska	7.699	80,2	2,1	18,7
Zagrebačka	7.172	74,2	5,3	14,6
Krapinsko-zagorska	6.976	72,6	2,3	17,6
Karlovačka	7.596	77,7	2,4	18,3
Varaždinska	9.037	94,2	3,9	20,8
Primorsko-goranska	11.285	118,1	8,1	26,8
Istarska	12.863	137,5	6,5	26,6
Grad Zagreb	17.301	178,7	31,8	x

Izvor: <sup>1</sup> Podaci Ureda za statistiku Republike Slovenije (Slovenija-Statistički podaci 2005.), <sup>2</sup> Državni zavod za statistiku RH (2003.).

#### **2.4.1 Poljoprivreda i ruralni razvoj**

Intenzivna poljoprivreda svojstvena je područjima s najpovoljnijim prirodnim uvjetima. Ona je također važna u okviru BDP-a. Inače u cijelom programskom području prevladava ekstenzivna poljoprivreda. Glavne probleme vezane uz poljoprivrednu proizvodnju predstavljaju mala poljoprivredna gospodarstva i prosječna veličina čestica (u Sloveniji i Hrvatskoj), starenje vlasnika farmi, niska razina obrazovanja poljoprivrednoga stanovništva, niska proizvodnost i dodana vrijednost, visok udio povremenih poljoprivrednika, neorganizirano plasiranje poljoprivrednih proizvoda na tržište i niska razina upravljačkog znanja među poljoprivrednicima.

#### **2.4.2 Industrija**

Industrijske djelatnosti nalaze se u nekim urbanim centrima koji također predstavljaju važne centre zaposlenja. U mnogim regijama i županijama u ovom sektoru zaposlena je većina aktivnog stanovništva, te on predstavlja najvažniju gospodarsku djelatnost. Razne djelatnosti s različitim karakteristikama i problemima razvile su se u programskom području. Općenito se problemi mogu sažeti kao sljedeći: niska razina poduzetništva, niska produktivnost rada, restrukturiranje tradicionalnih gospodarskih grana, nedostatak ulagačkoga kapitala, niska razina usmjerenosti prema izvozu i – uz nekoliko iznimki – nedostatak konkurencije, niska razina inovacije i suradnje s institucijama za istraživanje i razvoj, nedostatak komunikacije među gospodarskim granama, koncentriranost industrijskoga potencijala u urbanim područjima dok periferna područja propadaju, te niska razina poslovnog i upravljačkog znanja i iskustva.

Veći industrijski centri na programskom području su: u Sloveniji, gradovi na obali s prehrambeno-prerađivačkom i metaloprerađivačkom industrijom i industrijom transportnih vozila; Postojna i Kočevje s drvoprerađivačkom industrijom; Novo Mesto s farmaceutskom industrijom, proizvodnjom transportnih vozila, drvoprerađivačkom i tekstilnom industrijom; Celje s tekstilnom, drvoprerađivačkom, prehrambeno-prerađivačkom, kemijskom i metaloprerađivačkom industrijom;

Maribor s metaloprerađivačkom, tekstilnom, elektrotehničkom i prehrambeno-prerađivačkom industrijom; Kidričevo s metaloprerađivačkom industrijom; Murska Sobota s prehrambeno-prerađivačkom, metaloprerađivačkom i tekstilnom industrijom; Lendava s industrijom goriva i kemijskom industrijom, te Rogaška Slatina sa staklo-prerađivačkom industrijom.

U Hrvatskoj se veći industrijski centri nalaze; u Istarskoj županiji: Pula i Pazin s razvijenom duhanskom, prehrambeno-prerađivačkom, metalском, cementnom, broderskom industrijom i proizvodnjom namještaja; u Primorsko-goranskoj županiji: Rijeka i Delnice s uljnom, drvnom, broderskom, metalском industrijom i elektroindustrijom; Karlovac s tekstilnom, prehrambenom, mliječnom, metalском i drvnom industrijom; Varaždin s tekstilnom, kožnom i mliječnom industrijom; Čakovec s prehrambenom, tekstilnom, kemijskom, metalском, drvnom i građevinskom industrijom; u Zagrebačkoj županiji: Zagreb, Zaprešič, Samobor s prehrambenom, drvnom, tekstilnom, kemijskom, keramičkom industrijom i elektroindustrijom.

### 2.4.3 Mala i srednja poduzeća (MSP)

Broj malih i srednjih poduzeća vrlo je važan pokazatelj prisutnosti inicijativa privatnoga poduzetništva u ovoj regiji. U neku graničnim zajednicama poduzetništvo je još uvijek nedovoljno razvijeno zbog administrativnih prepreka, te nedostatka znanja i financijskih sredstava, budući da su različiti izvori financiranja za buduće poduzetnike još uvijek preskupi ili teško dostupni. Poduzetnike također opterećuju porezni zakoni, neusklađeni imovinsko-pravni odnosi i druge prepreke pri pokušaju prelaska s trgovačke na poduzetničku razinu.

U mnogim dijelovima regije sektor malih i srednjih poduzeća nedovoljno je razvijen i zbog velikih administrativnih zahtjeva za pokretanje posla, nedostatka kapitala i nedostatka poslovnoga znanja i iskustva. U područjima u kojima je tradicionalna industrija pružala najviše poslova poduzetnička kultura i duh nisu osobito razvijeni. MSP su kamen temeljac slovenskog i europskoga gospodarstva. U Sloveniji je oko 97.000 malih i srednjih poduzeća, što predstavlja ukupno 99,7% svih Slovenskih poduzeća i 64,7% zaposlenog stanovništva. Prema standardnoj klasifikaciji djelatnosti u 2006. godini zabilježeno je 98.440 poduzeća, od toga 92,8% mikro, 5,7% malih i 1,3% srednje velikih poduzeća te 0,3% velikih poduzeća.

Mala i srednja poduzeća predstavljaju najfleksibilniju i brzorastuću gospodarsku granu s visokim potencijalom za stvaranje radnih mjesta. U Sloveniji je uspostavljen sustav vaučera za subvencioniranje poslovnog savjetovanja u cilju poticanja osnivanja novih poduzeća i malih i srednjih poduzeća s potencijalom rasta. Također se podržava osnivanje lokalnih klastera. U programskom području postoje neke djelatnosti kojima se potiče poduzetništvo žena.

U cilju poticanja poduzetničke kulture mladih započeto je uvođenje poduzetničkih krugova u osnovne škole regije Pomurje, te se dalje razvija diljem zemlje. Postupak je ocijenjen kao dobra praksa i u Sloveniji i u Europi.

**Tablica 8: Broj malih i srednjih poduzeća u regijama/županijama**

SLOVENIJA <sup>1</sup> (2004.)	Mala i srednja poduzeća	HRVATSKA <sup>2</sup> (2003.)	Mala i srednja poduzeća
Pomurje	3.875	Međimurska	1.727
Podravje	13.075	Zagrebačka	4177
Savinjska	10.377	Krapinsko-zagorska	1102
Spodnjeposavska	2.907	Karlovačka	1392
Jugovzhodna Slovenija	5.205	Varaždinska	2067
Notranjsko-kraška	2.160	Primorsko-goranska	6168
Obalno-kraška	6.298	Istarska	5302
Osrednjeslovenska	52.103	Grad Zagreb	22793

Izvor: Podaci Ureda za Statistiku Republike Slovenije (SI-Stat 2005.), <sup>2</sup> FINA 2007.

U pograničnim područjima s Hrvatskom stopa nezaposlenosti još uvijek je viša od prosječne slovenske stope, iako se u posljednjih nekoliko godina također može primijetiti veća dinamika zapošljavanja. To se posebno odnosi na područja u kojima se uslužne djelatnosti brže razvijaju. No, prosječne bruto plaće u zajednicama predstavljaju gotovo ujednačen pozitivan trend. Niska razina obrazovanja predstavlja prepreku za zapošljavanje i razvoj novih radnih mjesta. S druge strane, nedostatak radnih mjesta za neka zanimanja vidljiv je u područjima koja su izričito usmjerena ka industrijskim djelatnostima.

#### 2.4.4 Usluge

Raznovrsne usluge razvijene su uglavnom u središnjim gradovima, dok seoska rubna područja zaostaju u ovome sektoru. Administrativne, bankarske, obrazovne, društvene i zdravstvene usluge dostupne su u većim gradovima. Kada je riječ o zaposlenima, više od polovice ljudi zaposleno je u uslužnim djelatnostima u regijama Podravje i Obalno-kraškoj regiji, Primorsko-goranskoj i Istarskoj županiji.

#### 2.4.5 Turizam

Turizam je vrlo važan u nekim dijelovima programskoga područja. Najatraktivnija su obalna područja i područja bogata termalnim vodama u kojima također postoje mnoge zanimljive prirodne znamenitosti i objekti kulturne baštine. Plažni turizam intenzivno je razvijen na jadranskoj obali (Istarski poluotok, Kvarner, Primorje), a toplički turizam temeljen na termalnim izvorima razvijen je i u Sloveniji (podalpska i panonska regija). Planinska područja (Alpe i podalpska gorja, Dinarsko gorje) atraktivna su za skijanje, planinarenje, vožnju biciklom itd. U nekim gradskim centrima razvijen je kulturni turizam (kazališta, muzeji, galerije, koncertne dvorane itd.), dok je u ruralnim područjima (posebno u Sloveniji) razvijen agroturizam (turizam na poljoprivrednim gospodarstvima), a i ekoturizam postaje sve popularniji. Neke su od ovih vrsta turizma visoko sezonske (ljetni i plažni turizam, planinski turizam), što često dovodi do problema (sezonsko zapošljavanje, visoki pritisak na infrastrukturu i okoliš u glavnoj sezoni itd.). Glavni su problemi turističkoga sektora: loša turistička infrastruktura u neobalnim područjima, izražen sezonski turizam (posebno na obali) s izuzetkom toplica, manjak smještajnih kapaciteta visokog standarda, nizak stupanj promocije kulturne baštine, nedostatak razmjene informacija unutar turističke industrije, te nedostatak zajedničke promidžbe.

Pokazatelj broja turističkih noćenja po stanovniku pokazuje intenzitet turizma u regijama/županijama. Turizam je najrazvijeniji u Istarskoj (više od 78 noćenja po stanovniku) i Primorsko-goranskoj (33) županiji u Hrvatskoj, te u Obalno-kraškoj regiji u Sloveniji sa 17,6 noćenja po stanovniku. Turistički intenzitet u ostalim županijama i regijama programskoga područja puno je niži.

**Tablica 9: Broj gostiju i turističkih noćenja**

SLOVENIJA <sup>1</sup> (2005.)	Posjetitelji	Broj noćenja	Broj noćenja po stanovniku
Pomurje	181.774	754.976	5,45
Podravje	116.202	294.385	0,69
Savinjska	251.999	1.137.345	4,13
Zasavska	4.005	9.093	20,0
Spodnjeposavska	139.290	555.292	7,62
Jugovzhodna Slovenija	67.826	263.989	2,15
Notranjsko-kraška	29.347	44.553	1,10
Obalno-kraška	572.685	2.086.573	17,61
Osrednjeslovenska	356.268	647.825	1,30
<b>HRVATSKA <sup>2</sup> (2005.)</b>			
Međimurska	14.230	30.577	0,26

Zagrebačka	29.852	59.577	0,19
Krapinsko-zagorska	36.436	113.082	0,79
Karlovačka	166.208	279.551	1,97
Varaždinska	46.809	152.468	0,83
Primorsko-goranska	2,076.456	10,501.921	34,38
Istarska	2,505.017	16,649.944	80,70
Grad Zagreb	549.607	934.143	1,20

Izvor: <sup>1</sup> Podaci Ureda za statistiku Republike Slovenije (SI-Stat 2005.), <sup>2</sup> Podaci Državnog zavoda za statistiku RH (2005.)

**Tablica 10: Turistička noćenja (domaći i strani turisti) i dolasci domaćih turista**

SLOVENIJA <sup>1</sup> (2005.)	Broj noćenja domaćih turista u 2004.g.	Broj noćenja stranih turista u 2004.g.	Dolasci domaćih turista u 2004.g.
Pomurje	51,1	48,9	52,3
Podravje	46,6	53,4	34,2
Savinjska	61,5	38,5	58,6
Spodnjeposavska	68,3	31,7	63,9
Jugovzhodna Slovenija	66,3	33,7	48,1
Notranjsko-kraška	6,7	93,3	5,4
Obalno-kraška	46,0	54,0	41,9
Osrednjeslovenska	8,1	91,9	7,5
Slovenija	42,5	57,5	36,0
<b>HRVATSKA <sup>2</sup> (2005.)</b>			
Međimurska	58.93	41.07	35.35
Zagrebačka	49.37	50.63	43.82
Krapinsko-zagorska	82.15	17.85	33.26
Karlovačka	27.81	72.19	36.04
Varaždinska	82,20	17.80	25.05
Primorsko-goranska	12.10	87.90	29.10
Istarska	4.97	95.03	22.89
Ukupno	8.70	91.30	27.33
Hrvatska	11.05	88.95	28.41

Izvor: <sup>1</sup> Državni zavod za statistiku, Statistički godišnjak za 2005.; Izvor: <sup>2</sup> Podaci o slovenskim regijama, 2006., Podaci Državnog zavoda za statistiku RH (podaci za 2004.)

Od 36,1% dolazaka stranih turista u Spodnjeposavsku regiju 18,9% ih je iz Hrvatske. Na drugom je mjestu Savinjska regija s 15,9% turista iz Hrvatske. U svim slučajevima razlog posjeta bio je toplički turizam.

U Hrvatskoj 11,18% turista bilo je iz Slovenije. Većina slovenskih turista posjećuje Istarsku županiju 38,86% a na drugom je mjestu Primorsko-goranska županija sa 27,35%.

## **2.5 Okoliš i zaštita prirode**

Ekološka pitanja u programskome području uglavnom su vezana uz intenzivnu poljoprivrednu djelatnost koja šteti biološkoj raznovrsnosti i uzrokuje zagađenje vode zbog nedostatne komunalne infrastrukture. Područje je izvor važnih rijeka, no neke od njih, posebno u krškoj regiji, zagađene su već na izvoru. U području je također zagađen zrak zbog blizine važnih prometnih koridora i industrija.

Potrebno je poboljšati ekološku osviještenost stanovnika i prekograničnu suradnju među ekološkim inicijativama i inicijativama za zaštitu prirode. Također nedostaje strateški pristup korištenju prirodnih bogatstava s obje strane granice.

Okoliš u programskome području izložen je visokom pritisku koji je rezultat ljudskih aktivnosti. Mnoge djelatnosti uzrokuju zagađenje različitih elemenata krajolika. Zagađenost zraka uglavnom uzrokuju industrijske djelatnosti, promet i kućanstva. Stoga su najzagađenija područja gradske aglomeracije u kojima su koncentrirane sve navedene djelatnosti. Voda je također jako zagađena; zagađenje rijeka i vode za piće uzrokuju industrija, kanalizacija i nepravilno korištenje gnojiva i kemikalija u poljoprivredi.

Među prednosti područja spadaju visoka razina biološke raznovrsnosti te mnogi vrijedni krajolici i prirodna područja koja ispunjavaju uvjete da budu proglašena zaštićenim područjima. Područje posjeduje velike šumske površine i bogate izvore vode (termalne, površinske i podzemne).

Postoje mogućnosti zajedničke razrade aktivnosti/mjera zaštita okoliša i prirode, korištenja rijeka i njihove integracije s turističkim inicijativama, te razvoja obnovljivih izvora energije.

### 2.5.1 Zaštita prirode

Zahvaljujući raznolikim zemljopisnim uvjetima, programsko područje obiluje zanimljivim prirodnim obilježjima i bogatom biološkom raznovrsnošću. U njemu postoji velik broj zaštićenih područja: u Sloveniji 1.223,97 km<sup>2</sup> (8.4% odabranog područja), a u Hrvatskoj 5320,64km<sup>2</sup> (6,07%).

**Tablica 11: Područja zaštite prirode u programskom području**

SLOVENIJA	HRVATSKA
Regionalni parkovi: – Regionalni park Kozjansko, regionalni park Notranjska, špilja Škocjan  Pejzažni perivoji: – Beka, Boč, Donačka gora, Plešivec, Golte; Drava; Jareninski dol; Jeruzalemsko-ormoške gorice; Kamenščak-Hrastovec; Kolpa/Kupa; ribnjaci Ljutomer i Jeruzalemske gorice; jezero Maribor; Negova i jezero Negova; krš Ponikve; ribnjak Rače – Požeg; Strunjan; Štatenberg; Šturmovce; Žabljek; Lahinja; Logarska dolina; Mašun; Nanos; Planina; Rakova dolina u Rakeku; Robanov kot; Sečovljanske solane; Štanjel, šuma Trnovski, južni obronci Goričkog	Šumski rezervati: – Gorje Sekulunac; Dravska park šuma; Zumberačko-samoborsko gorje; Japetić; Tepec-Palačnik-Stražnik; Komrčar; Košljun  Nacionalni parkovi: – Risnjak, Brijuni  Parkovi prirode: – Učka, Medvednica  Ostalo: – Špilje Vindija i Mackova; Grgosova špilja (geomorfološki spomenik prirode); močvare Mure i Drave; Gaveznic-Kameni vrh; Crna mlaka (ornitološki rezervat); Hušnjakovo (paleontološki spomenik prirode); Bijele i Samarske stijene (strogi rezervat); izvor Kupe (hidrološki spomenik prirode); Lijski zaljev (posebni morski rezervat); brojni hortikulturalni parkovi oko dvoraca, gradski parkovi

Na temelju Direktive o pticama i Direktive o staništima u Sloveniji je utvrđena mreža područja Natura 2000. Većina područja označena su u Vladinim planovima ili su već zaštićena (s različitim statusom, no uglavnom kao regionalni ili pejzažni parkovi). Važna močvarna staništa u programskom području su sljedeća: Sečovljanske solane i Strunjan, špilja Škocjan, blatna polja Škocjanskog zatoka, naplavne šume (npr. Polanski log, Krakovski gozd, Šturmovci, Jovsi), te područja s povremenim krškim jezerima poput Cerknice, Planine i polja Pivke. Vezano za broj zaštićenih vrsta i udjelu nacionalnog teritorija u mreži Natura 2000, Slovenija se nalazi na samom vrhu europske liste s ukupnom pokrivenošću teritorija od 35.5%.

Hrvatska je započela pripreme za program Natura 2000 kroz projekt LIFE III „Uspostava nacionalne ekološke mreže kao dijela Sveeuropske ekološke mreže i mreže NATURA 2000 – CRONEN". Ove

aktivnosti nastaviti će se kroz projekt PHARE 2006-2008: *Uspostavljanje mreže NATURA 2000 u Republici Hrvatskoj*.

Zakonom o zaštiti prirode (Narodne Novine 70/2005.) u Hrvatskoj uz postojećih 8 kategorija zaštićenih područja (nacionalni park, park prirode, strogi rezervat, posebni rezervat, park šuma, značajni krajobraz, spomenik prirode i spomenik parkovne arhitekture) uvedena je i nova kategorija – regionalni park. Nakon uspostavljanja ekološke mreže primjenjivat će se zaštitni mehanizmi u skladu s Direktivom o staništima.

Nacionalna ekološka mreža predviđena je Zakonom o zaštiti prirode kao sustav međusobno povezanih ekološki značajnih područja. Uspostava ekološke mreže obuhvaća usvajanje i stupanje na snagu dva podzakonska akta na temelju Zakona o zaštiti prirode: Uredbe o uspostavi nacionalne ekološke mreže i Odredbe o procjeni utjecaja na okoliš.

Aktivna uključenost i podrška lokalnih regija ključne su za uspjeh programa. Sudjelovanje svih građana iz regija u interakciji čiji je cilj zajednička dobrobit najvažnije je načelo odnosa između ekoloških dionika.

### 2.5.2 Obrada vode (vodoopskrba + plan prerade otpadnih voda)

Općenito, svi veliki gradovi i sela u programskoj regiji imaju pristup javnom vodovodu. Međutim, u mnogim manjim selima i područjima s vrlo raštrkanim naseljima opskrba pitkom vodom organizirana je samo kroz lokalne ili čak pojedinačne opskrbe sustave. Unatoč činjenici da čak ni neki najveći gradovi nemaju postrojenja za obradu otpadne vode, dolje prikazani statistički podaci pokazuju da se upravljanje otpadnim vodama razvija.

**Tablica 12: Vodoopskrba i upravljanje otpadnim vodama**

SLOVENIJA <sup>1</sup> (2003.)	Omjer kućanstava koja dobivaju vodu iz javnog vodovoda i koja su povezana sa sustavom otpadnih voda (%)	Omjer kućanstava povezanih sa sustavom otpadnih voda (%)
Pomurje	95,7	/
Podravje	97,9	/
Savinjska	97,4	/
Spodnjeposavska	98,0	/
Jugovzhodna Slovenija	97,9	/
Notranjsko-kraška	98,9	/
Obalno-kraška	98,8	/
Osrednjeslovenska	98,9	/
HRVATSKA <sup>2</sup> (2001.)	Omjer stanovništva koje dobiva vodu iz javnog vodovoda (%)	Omjer stanovništva povezanog sa sustavom odvodnje (%)
Međimurska	68	12
Zagrebačka	63	31
Krapinsko-zagorska	50	11
Karlovačka	81	30
Varaždinska	71	20
Primorsko-goranska	94	52
Istarska	95	55
Grad Zagreb	96	80

Izvor: <sup>1</sup> Podaci Ureda za Statistiku Republike Slovenije (Statistički podaci za 2003.), <sup>2</sup> Podaci Hrvatskih voda, 2001.

**Tablica 13: Infrastrukturni pokazatelji**

SLOVENIJA <sup>1</sup> (2005)	Broj stanovnika/km	Gustoća cestovne mreže u	Ukupna opskrba vode po stanovniku (m <sup>3</sup> /po	Otpadne vode iz javne kanalizacije	Broj građana po jednom telefonskom

	ceste	km/km <sup>2</sup>	stanovniku)	(m <sup>3</sup> /po stanovniku)	priključku
Pomurje	38,2	2,4	/	/	/
Podravje	48,7	3,0	/	/	/
Savinjska	47,8	2,3	/	/	/
Spodnjeposavska	27,8	2,8	/	/	/
Jugovzhodna Slovenija	49,2	1,1	/	/	/
Notranjsko- kraška	40,5	0,7	/	/	/
Obalno - kraška	64,6	1,6	/	/	/
Osrednjeslovenska	77,0	2,5	/	/	/
<b>HRVATSKA <sup>2</sup> (2001)</b>					
Zagrebačka	160,4	0,6	59,5	113,3	3,9
Krapinsko-zagorska	151,2	0,8	32,9	10,7	3,1
Karlovačka	86,6	0,4	50,5	34,0	2,9
Varaždinska	166,0	0,9	59,3	54,8	3,1
Primorsko-Goranska	199,1	0,4	110,3	75,0	2,1
Istarska	110,8	0,7	121,1	52,8	2,2
Međimurska	212,9	0,7	39,9	16,0	3,3
Grad Zagreb	1039,2	1,2	105,5	112,5	2,1
<b>Ukupno za Hrvatsku</b>	<b>155,8</b>	<b>0,5</b>	<b>71,7</b>	<b>-</b>	<b>2,7</b>

Izvor: <sup>1</sup>Državni zavod za statistiku, Statistički godišnjak za 2005, <sup>2</sup>Državni zavod za statistiku RH (2005),

Zbog osjetljivosti vodnoga potencijala u području, osobito krševitom (u Sloveniji i Hrvatskoj), važno je naglasiti da intenzivna poljoprivredna djelatnost (u ravnicama) šteti biološkoj raznovrsnosti i uzrokuje zagađenje podzemnih voda.

## 2.6 Energetika

Gotovo 60% sveukupne električne energije potrebne u Sloveniji proizvodi se iz ugljena i nuklearne energije. Ostala električna energija proizvodi se iz obnovljive vodene energije u hidroelektranama. U programskom području postoji 5 velikih hidroelektrana na rijeci Dravi i 1 na rijeci Savi.

U hrvatskom dijelu programskoga područja postoji 6 termoelektrana, 9 hidroelektrana i 4 male hidroelektrane. Inicijative za korištenje obnovljivih izvora energije sve su jače u programskom području (vode, biomase, geotermalne energije itd.).

Krško je jedina nuklearna elektrana u programskome području i nalazi se u Sloveniji.

## 2.7 Promet

Suvremena prometna mreža jedan je od najvažnijih faktora koji omogućava veze na lokalnoj, regionalnoj i međunarodnoj razini, kao i prekograničnu suradnju. Regija je smještena uz važne europske prometne koridore. Mreža lokalnih i sporednih cesta u području relativno je dobro razvijena i u slovenskom i hrvatskom dijelu. Cestovna je mreža u izgradnji u obje države. Željeznička infrastruktura u regiji zastarjela je i nedostatna, kao i povezanost regije s drugim regijama u EU.

U području također postoje važne **zračne luke**: u Mariboru, Zagrebu – Pleso (međunarodna zračna luka) i Puli.

### 2.7.1 Ceste

Najvažnije ceste koje povezuju Sloveniju i Hrvatsku su paneuropski koridor X i njegov odvojak Xa. Koridor X, **Salzburg-Villach-Ljubljana-Zagreb-Beograd-Niš-Skopje-Veles-Thessaloniki**, vrlo je važna cestovna poveznica između središnje i jugoistočne Europe.



Autocesta na koridoru kroz Hrvatsku izgrađena je u potpunosti duž 306 km i koristi se zajedno s graničnim prijelazima Bregana i Bajakovo. Slovenija je dovršila većinu dijelova autoceste, a ostatak dijela ka novom graničnom prijelazu Obrežje je u izgradnji.

**Odvojak Xa, Graz-Maribor-Zagreb**, važna je poveznica između sjeverne i središnje Europe s pomorskim lukama na Jadranu.

Na hrvatskoj strani izgrađena je autocesta Zagreb – Krapina, a preostalih 19 km do graničnog prijelaza Macelj dovršeno je kasnije. Slovenija je izgradila granični prijelaz Gruškovje dok je završetak dionice Maribor – Macelj predviđen do 2013.

Među ostalim važnim poveznicama nalaze se ceste Rijeka – Rupa/Jelšani (hrvatsko-slovenska granica) – Ilirska Bistrica – Trst – Ljubljana. Na hrvatskoj strani izgrađen je dio autoceste i pušten je u promet, a Slovenija planira izgradnju autoceste do 2013. Cestovne veze Ljubljana – Rijeka i Trst – Rijeka jedne su od glavnih spojeva između zapadne, jugozapadne i srednje Europe, te Sjeverne jadranske obale, a također služe kao prometne ceste prema srednjem Jadranu za većinu turista koji dolaze iz Italije, Francuske, Slovenije, Belgije i Nizozemske.

### 2.7.2 Željeznice

Najvažnije željeznice u programskom području su:

- Međunarodni željeznički koridori:
  - München – Ljubljana – Zagreb – Istanbul
- Međuregionalne željeznice:
  - Ljubljana – Koper, Ljubljana – Pula
  - Ljubljana-Rijeka
  - Novo Mesto – Karlovac, Celje – Zagorje
  - Pragersko – Čakovec – Varaždin

### 2.7.3 Pomorske luke

Najvažnije su **pomorske luke** u programskome području Koper u Sloveniji i Rijeka u Hrvatskoj.

Podaci pokazuju da je 2004.g. bilo 8,95% više pretovara u Sloveniji nego 2003.g. Podaci o pretovaru u Hrvatskoj pokazuju da je ukupna količina pretovara 2004.g. bila 26,9% viša nego 2003.g.

Slovenija	2003.	2004.	Hrvatska	2003.	2004.
- Ukupan broj tona	11,036	12,403	- Ukupan broj tona	12,676	16,308
- Ukupan broj pretovarenih tona	20,233	21,665	- Ukupan broj pretovarenih tona	6,200	7,868

**Tablica 14: Prekomorski utovar tereta**

Izvor: Statistički godišnjak 2005. za Sloveniju; Statistički godišnjak 2005. za Hrvatsku

### 2.7.4 Granični prijelazi

Najraniji mogući datum uvođenja Schengenskog sporazuma u novim državama članicama je listopad 2007. Prije ovoga datuma moraju se ispuniti nužni kriteriji (organizacijski, kadrovski, zakonski) te je potrebno uspostaviti drugu generaciju schengenskog informacijskog sustava SIS II. Slovenija se brzo i uspješno priprema za ovaj proces. Novi granični režim predstavlja moguću prepreku prekograničnoj suradnji, no obje se države trude da strože granične kontrole ne utječu na njihove dobrosusjedске odnose.

Na graničnom području između Slovenije i Hrvatske postoji 16 međunarodnih graničnih prijelaza i 9 međudržavnih graničnih prijelaza. Osim njih, postoji sporazum o funkcioniranju 27 cestovnih graničnih prijelaza za prijevoz kao preduvjet razvoja gospodarskih, turističkih, kulturoloških i drugih veza između susjednih zemalja. Kako bi hrvatskim građanima olakšala putovanje u Sloveniju i iz nje,

Slovenija je Hrvatima omogućila putovanje u Sloveniju samo s osobnom iskaznicom. Ovakav se sustav pokazao iznimno korisnim za obje države budući da se trajanje graničnih kontrola smanjilo.

Podaci o cestovnim prekograničnim ulazima putnika prema smjeru ulaska i graničnih prijelaza pokazuju da je 2003.g. bilo 1,12% više ulazaka nego 2004.g. Malogranični promet 2004.g. bio je 205% viši nego 2003.g.

Podaci o cestovnim prekograničnim ulascima putnika prema smjeru putovanja pokazuju da je 2004.g. bilo 0,74% manje ulazaka nego 2003.g. te da je 2004.g. bilo 0,24% više izlazaka nego 2003.g. U statističkim podacima koje su pružile slovenska i hrvatska tijela postoje određena odstupanja u broju prekograničnih ulazaka.

## 2.8. Ljudski potencijali

### 2.8.1. Tržište rada

U socijalističkim vremenima težilo se punoj zaposlenosti, što je za posljedicu imalo visoki udio radne snage, a posebice među ženama. Mogućnosti za zapošljavanje smanjile su se zbog prijelaza na tržišno gospodarstvo, a nove mogućnosti za radna mjesta otvorile su se tek nedavno. Osim preustroja gospodarstva, ključni razlog nezaposlenosti niska je razina obrazovanosti stanovništva (posebno u rubnim područjima) i nepodudarnost u sastavu slobodnih radnih mjesta i stručne spreme (obrazovanja) tražitelja posla. Zbog manjka radnih mjesta za visoko obrazovane ljude u nekim rubnim područjima, ta područja gube svoje ljudske potencijale i kapacitete. Regionalna raspodjela nezaposlenosti vrlo je neravnomjerna, s najvišom stopom nezaposlenosti u rubnim gradićima i ruralnom području, gdje nezaposlenost često uzrokuje ozbiljne društvene probleme. Unutar svakog područja također mnogo ljudi putuje na posao iz sela i iz ruralnih zajednica u veće gradove. Najveći dio nezaposlenog stanovništva čine nekvalificirani radnici. Starija radna snaga često je teško zapošljiva i među njom je prisutna visoka stopa nezaposlenosti. Stopa nezaposlenosti također je prilično visoka među mladima.

Činjenica je da se radna mjesta uglavnom otvaraju u središnjim gradovima, a ne u rubnim područjima. Prekogranične migracije radnika u slovensko-hrvatskom graničnom području danas više nisu toliko važne kao što su bile prošlosti, osobito do 1991. Nakon odcjepljenja Slovenije i Hrvatske od bivše Jugoslavije migracije su se drastično smanjile zbog novih administrativnih granica i opće gospodarske recesije. Nisu raspoloživi točni podaci o broju svakodnevnih prekograničnih migranata.

Samozapošljavanje je jedan od odgovora aktivnog stanovništva na poteškoće pri zapošljavanju. U polovici zajednica prihvatljivog područja taj je udio viši od slovenskog prosjeka.

**Tablica 15: Aktivno stanovništvo i struktura zaposlenosti prema stupnju obrazovanja**

SLOVENIJA <sup>1</sup> (2002.)	Aktivno stanovništvo (%)	Bez osnovne škole	Osnovna škola	Srednja škola	Fakultet
	Σ				
Pomurje	(2004.) 53,0	2,2	24,3	65,4	13,9
Podravje	51,6	2,1	13,3	69,4	19,3
Savinjska	54,9	2,5	18,7	73,9	18,5
Zasavsko	47,0				
Spodnjeposavska	53,8	3,0	17,7	77,6	17,4
Jugovzhodna Slovenija	58,5	4,7	21,0	78,6	19,9
Notranjsko-kraška					
Obalno-kraška	59,0	2,9	20,2	80,5	21,5
Osrednjeslovenska	56,4	1,8	14,0	73,5	22,1
	60,9	/	12,5	61,8	25,7
<b>CROATIA <sup>2</sup> (2004.)</b>	<b>Aktivno stanovništvo (%)</b>	<b>Osnovna škola i bez osnovne škole</b>			

Međimurska	37,6	26,7	58,8	14,5
Zagrebačka	29,1	22,1	59,6	18,3
Krapinsko-zagorska	30,6	25,6	58,4	16,0
Karlovačka	35,4	21,0	59,5	19,5
Varaždinska	38,7	24,6	59,1	16,3
Primorsko-goranska	41,9	15,5	61,2	23,3
Istarska	41,5	20,3	59,0	20,7
Grad Zagreb	45,71	24,9	52,0	23,1

Izvor: <sup>1</sup> Podaci Ureda za statistiku RS (2002.), <sup>2</sup> Podaci Državnog zavoda za statistiku RH (2004.)

**Tablica 16: Struktura nezaposlenosti prema spolu, starosti i stupnju obrazovanja nezaposlenih**

SLOVENIJA (2005.)	Stopa nezaposlenosti (%)	Muškarci	Žene	Starosna skupina			Obrazovanje			
				15-24	25-49	+50	Osnovna škola i bez osnovne škole	Srednja škola	Fakultet	
Pomurje	17,1	53,7	46,3	24,5	54,3	21,2	43,8	53,6	2,5	
Podravje	13,5	45,4	54,6	18,8	57,8	23,4	31,7	64,5	3,4	
Savinjska	12,7	55,7	44,3	23,2	54,7	22,1	33,3	62,8	3,9	
Spodnjeposavska	11,5	44,5	55,5	19,0	56,8	24,2	36,8	58,7	4,4	
Jugovzhodna Slovenija	8,8	46,6	53,4	19,1	57,3	23,6	45,3	50,8	3,9	
Notranjsko-kraška	7,9	45,8	54,2	21,5	54,3	24,2	34,0	59,2	6,8	
Obalno-kraška										
Osrednjeslovenska	7,5	49,4	50,6	20,5	28,0	21,5	32,1	61,7	6,2	
HRVATSKA (2005.)	Stopa nezaposlenosti (%)	Muškarci	Žene	Starosna skupina			Obrazovanje			
				15-24	25-49	+50	Bez osnovne škole	Osnovna škola	Srednja škola	Fakultet
Međimurska	12,8	43,4	56,6	34,4	52,0	13,6	21,5	24,4	50,8	3,3
Zagrebačka	12,7	42,4	57,6	26,2	56,5	17,3	5,8	30,2	58,8	5,2
Krapinsko-zagorska	11,1	47,3	52,7	27,5	54,5	18,0	11,1	30,3	55,5	3,1
Karlovačka										
Varaždinska	25,6	41,3	58,7	18,7	61,2	20,1	10,7	36,4	48,8	4,1
Primorsko-goranska	14,3	48,4	51,6	29,3	56,0	14,7	9,3	29,7	56,3	4,6
Istarska	14,4	38,5	61,5	21,7	59,6	18,7	6,8	19,5	62,0	11,7
Grad Zagreb										
	9,0	37,4	62,6	17,7	61,0	21,3	4,7	30,0	56,1	9,2
	13,6	39,6	60,4	20,0	52,80	27,2	3,6	18,1	65,0	13,3

Izvor: <sup>1</sup> Podaci Ureda za statistiku RS, <sup>2</sup> Podaci Državnog zavoda za statistiku RH \* podaci uključuju stanovništvo bez završene osnovne škole (bez škole) i stanovništvo s nezavršenom osnovnom školom (tj. učenici koji su djelomično završili osnovnu školu, npr. samo neke razrede)

Na temelju statističkih podataka iz Slovenije (2005.) i Hrvatske (2005.), većina je stanovništva iz programskog područja zaposlena u uslužnim djelatnostima, odmah nakon toga dolazi industrija, dok za poljoprivredu bilježimo velike razlike usporedimo li Sloveniju i Hrvatsku. U nekima od hrvatskih

prihvatljivih regija čak je 25% stanovnika zaposleno u sektoru poljoprivrede, dok ih je u Sloveniji najviše u Pomurju i to 2,9 %.

### 2.8.2. Obrazovanje

Obrazovni sustav u pograničnom području dobro je razvijen kad se radi o osnovnim i srednjim školama (stručne škole, gimnazije). Gotovo u svim regionalnim centrima postoje srednje škole. Statistika obrazovne strukture nezaposlenih pokazuje veliku potražnju za stručnim obrazovanjem prilagođenim zahtjevima tržišta rada i trendovima suvremenog industrijskog i poslovnog razvoja. Glavni sveučilišni centri su Maribor, Ljubljana, Zagreb i Rijeka. Istraživanje i razvoj najviše su koncentrirani u glavna urbana područja i još uvijek ostaju relativno snažnima u nekim područjima bazičnog istraživanja. Mogućnosti za primijenjena istraživanja znatno su manje zbog smanjenoga ulaganja sredstava tvrtki u te svrhe. Najvažniji problemi su: niska obrazovna i stručna struktura stanovništva, odliv mozgova u velike gradove i izvan područja, male mogućnosti cjeloživotnog obrazovanja.

Stanovništvo zajednica uz slovensko-hrvatsku granicu nižeg je obrazovanja od stanovništva Slovenije. To se može objasniti visokim udjelom ljudi kojih su zaposleni u primarnim i sekundarnim gospodarskim djelatnostima u tom području. Ako usporedimo strukturu stanovništva po obrazovanju vidljivo je da je 2002.g. 51,9 posto stanovnika u području slovensko-hrvatske granice imalo srednjoškolsko obrazovanje, što je 2,2 posto manje od prosjeka Slovenije. Udio stanovnika s osnovnom školom, u usporedbi sa slovenskim prosjekom, viši je za 4,5 posto, dok je udio stanovnika s visokim obrazovanjem niži za 2,3 posto u usporedbi sa slovenskim prosjekom.

**Tablica 17: Stupanj obrazovanosti stanovništva (%)**

SLOVENIJA <sup>1</sup> (2005.)	Osnovna škola i bez osnovne škole	Srednja škola	Fakultet, magisterij, doktorat
Pomurje	41,5	53,8	4,7
Podravje	27,5	63,4	9,1
Savinjska	31,1	62,0	6,9
Spodnjeposavska	35,1	58,3	6,6
Jugovzhodna Slovenija	35,4	56,0	8,6
Notranjsko-kraška	34,1	57,0	8,9
Obalno-kraška	25,0	64,1	10,9
Osrednjeslovenska	13,9	57,9	28,2
HRVATSKA <sup>2</sup> (2001.)	*		
Međimurska	48,3	45,2	6,6
Zagrebačka	43,6	48,5	7,9
Krapinsko-zagorska	43,6	48,5	7,9
Karlovačka	47,3	44,1	8,7
Varaždinska	46,0	45,6	8,4
Primorsko-goranska	30,2	54,4	15,3
Istarska	36,9	50,5	12,6
Grad Zagreb	24,6	52,5	22,9

Izvor: <sup>1</sup> Podaci Ureda za statistiku RS, <sup>2</sup> Podaci Državnog zavoda za statistiku RH \* podaci uključuju stanovništvo bez završene osnovne škole (bez škole) i stanovništvo s nezavršenom osnovnom školom (tj. učenici koji su djelomično završili osnovnu školu, npr. samo neke razrede).

## 2.9. Istraživanje, razvoj i inovacije

Istraživanje i razvoj na relativno su niskoj razini na području suradnje. Istraživačke institucije često su povezane s hijerarhijom visokog obrazovanja, stoga se veliki znanstveno-istraživački centri u pograničnom području mogu naći samo u Rijeci i Mariboru kao dijelovi tamošnjih sveučilišta. Nema

značajnog istraživanja u privatnom sektoru zbog toga što istraživači u privatnom sektoru nemaju prikladnu opremu, niti koriste svu svoju stručnost. Tvrtke u kojima su istraživanje i razvoj na visokoj razini obično su multinacionalne kompanije koje tu funkciju zadržavaju za sebe. Stoga postoji velika potreba za istraživačko-tehnološkim centrima u programskom području. Visokotehnološke industrije nisu dobro razvijene u tom području, a problemi su i nedovoljno stvaranje klastera i umrežavanje takvih industrija. Međutim, postoje potencijali i planovi za inicijative u istraživanju i proizvodnji novih materijala i novih tehnologija na tom području, povezanih također i s potencijalima korištenja energije iz održivih obnovljivih izvora.

## **2.10. Kultura**

Regije programa bogate su raznovrsnim kulturnim potencijalom. U nekim prekograničnim područjima s obje strane granice možemo naći slične obrasce kulturnih krajolika i elemente različitih tradicija. Smještaj programskog područja u područje dodira tri jezika i kulture nudi posebno obećavajući potencijal u širokom polju kulturnih aspekata. U programskom području nalazimo značajne manjine iz odnosnih susjednih zemalja. Te manjine imaju utemeljenu institucionalnu pozadinu, kulturne organizacije i dvojezično i manjinsko obrazovanje, što je povoljno za kulturnu razmjenu.

U programskom području nalazimo i mnoge zanimljive objekte kulturne baštine. Važan pokretač u vrednovanju kulturnog potencijala je turizam, ali njegovo je uključivanje u turističku ponudu još uvijek na niskoj razini. Trebalo bi uložiti posebne napore u promicanje kulturne baštine u većim gradovima i kroz turističke centre. Mnoga kulturna djelovanja i tradicionalna događanja odvijaju se u većim gradovima, ali i u ruralnim naseljima na cjelokupnom području. Tradicija kulturne suradnje prisutna je između gradova i općina uz granice. Unutar administrativnih regija i županija djeluju brojna društvena i kulturno-umjetnička društva.

Romi su autohtoni narod u cijeloj programskoj regiji. U Sloveniji se nalaze u Pomurju, Podravju i Jugovzhodnoj Sloveniji, a u Hrvatskoj u Međimurskoj županiji. Njihov način života još uvijek je vrlo tradicionalan iako u Sloveniji njihova uloga u lokalnim zajednicama postupno postaje sve aktivnija.

## **2.11. Lokalni i regionalni razvoj**

Regionalni razvojni centri igraju ključnu ulogu u gospodarskom preustroju cijelog programskog područja kroz bolju suradnju privatnog i javnog sektora. To se postiže kroz promicanje, vođenje i povezivanje održivog poslovnog i tehnološkog razvoja te pridonosi postizanju višeg životnog standarda. Sve je ovo moguće samo bliskom suradnjom svih ključnih igrača na regionalnoj razini: općine, lokalne razvojne agencije, institucije, neovisne organizacije, kao što su obrtničke i/ili trgovačke komore, centri za poduzetništvo, poslovni inkubatori i tvrtke kao pokretačke sile gospodarskog razvoja. U prošlim je godinama ojačano partnerstvo između ovih organizacija te je potaknut njihov kapacitet za razvijanje i provođenje projekata.

Na primjer, bliska povezanost razvojnih agencija, lokalne zajednice i drugih ključnih igrača u Sloveniji najbolje je vidljiva u pripremi i provedbi strategije regionalnog razvoja; suradnji u raznim projektima na lokalnoj, regionalnoj, državnoj i prekograničnoj razini i aktivnosti u vezi s lokalnim razvojem i razvojem malih i srednjih poduzeća.

U Hrvatskoj je 6 županija, od ukupno 7 u programskom području, osnovalo razvojne agencije (sve osim Karlovačke županije) s ciljem potpore koordinaciji oblikovanja strategije i razvoja projekata u županijama i usmjeravanja na potrebe i prednosti određene županije. Ove agencije u najvećem broju slučajeva predstavlja visoko obrazovano i kvalificirano osoblje i kao takve agencije zauzimaju ključnu ulogu u regionalnom razvoju. Agencije su također vrlo aktivne na području prekogranične suradnje i već su korisnici projekata prethodnih programa prekogranične suradnje. Hrvatska je u ovom trenutku u procesu donošenja zakona o regionalnom razvoju zajedno sa Strategijom regionalnog razvoja koja je već pripremljena. Nadalje, važno je naglasiti da se ovaj Operativni program bavi značajnim pitanjem apsorpcijske sposobnosti raspoloživih sredstava prekograničnog financiranja, posebno u Hrvatskoj gdje su prošlih nekoliko godina vidljivi nedostatni upravljački kapaciteti za prekograničnu suradnju.

## ***2.12. Informacijska i komunikacijska tehnologija***

Pokrivenost telefonskom mrežom u programskom je području ispod zapadnoeuropskog standarda. U rubnim područjima uz granice pokrivenost telefonskom mrežom općenito je ispod nacionalnog prosjeka za obje države obuhvaćene ovim programom. Međutim, područje suradnje pokriveno je mobilnom mrežom. Potrebno je naglasiti javni pristup internetu (u školama, javnim centrima itd.). Uvođenje širokopoljnih veza nudi mogućnost poticanja kontakata stanovništva s obje strane granice.

U Sloveniji je u porastu pristup internetu i korištenje interneta. U prvom tromjesečju 2005.g., 48% kućanstava u cijeloj Sloveniji imalo je pristup internetu; internet je redovito koristilo 50% građana Slovenije u dobi od 10-74 godine. 61% kućanstava posjedovalo je najmanje jedno osobno računalo, a 87% kućanstava posjedovalo je najmanje jedan mobilni telefon.

Na temelju podataka iz prosinca 2004.g., 39% stanovništva (15+) u Hrvatskoj imalo je pristup internetu, a 35% njih (1,215.000 osoba) koristi internet najmanje jednom mjesečno. 47% kućanstava imalo je osobno računalo, a 6% imalo je laptop.

Postoje mnoge mogućnosti poboljšanja pristupa i povećanja korištenja suvremenih informacijskih i komunikacijskih tehnologija na programskom području.

### 3. ANALIZA PREDNOSTI, NEDOSTATAKA, MOGUĆNOSTI I OGRANIČENJA (SWOT)

Analiza prednosti, nedostataka, mogućnosti i ograničenja temelji se na analizi programskog područja, na iskustvu stečenom u provedbi prekograničnih inicijativa programa PHARE i Programa za susjedstvo, kao i na radionicama s predstavnicima na državnoj i regionalnoj/lokalnoj razini koje su se održavale u obje države tijekom postupka izrade programa.

Ovo je sažetak analize prednosti, nedostataka, mogućnosti i ograničenja koji donosi glavne zajedničke potencijale i probleme prekogranične regije. Njima će se ovaj program baviti kroz aktivnosti uklopljene u razvojnu strategiju. Ostala pitanja izvan opsega ovog programa, a koja također izravno ili neizravno utječu na prekograničnu regiju i suradnju, mogu se obuhvatiti drugim financijskim instrumentima EU i na nacionalnoj razini.

ZEMLJOPIS, INFRASTRUKTURA			
<b>Prednosti</b>	<ul style="list-style-type: none"> <li>+ Prekogranična regija ima dobar geopolitički položaj (središnji položaj između istoka i zapada: prometni koridor 5; Jadransko more: dvije pomorske luke Koper i Rijeka), prijeko potrebne za trgovinu i poslovne veze srednje Europe i svijeta morskim putem)</li> </ul>	<b>Nedostaci</b>	<ul style="list-style-type: none"> <li>- Prirodne prepreke u krškim i planinskim dijelovima područja</li> <li>- Visoka razina sezonskog korištenja infrastrukture, s najvišim pritiskom na obalna područja</li> <li>- Nedovoljan razvoj upravljanja otpadnim vodama</li> </ul>
<b>Mogućnosti</b>	<ul style="list-style-type: none"> <li>+ Članstvo u EU-u olakšat će nove mogućnosti za prekograničnu suradnju</li> <li>+ Razvoj prometne infrastrukture</li> <li>+ Razvoj alternativnih izvora energije (vjetar, voda, sunce)</li> </ul>	<b>Ograničenja</b>	<ul style="list-style-type: none"> <li>- Vanjska Shengen granica EU-a pooštrit će režim prelaska granice</li> </ul>
PRIRODA I OKOLIŠ			
<b>Prednosti</b>	<ul style="list-style-type: none"> <li>+ Bogati vodni potencijal (toplinske, površinske i podzemne vode) i velika šumska područja u dobrom stanju</li> <li>+ Visoka razina biološke raznovrsnosti u obalnim zemljama, krškim područjima, planinskim regijama i poplavnim nizinama uz rijeke</li> <li>+ Veliki broj vrijednih pejzažnih prostora i prirodnih područja podobno je za zaštitu ili je već zaštićeno</li> <li>+ Ekološki uzgojeni poljoprivredni proizvodi</li> </ul>	<b>Nedostaci</b>	<ul style="list-style-type: none"> <li>- Osjetljivost vodnih potencijala u tom području, osobito u kršu (Slovenija i Hrvatska)</li> <li>- Intenzivna poljoprivredna industrija (u poljima) šteti biološkoj raznovrsnosti i uzrokuje zagađenje podzemnih voda</li> <li>- Nedostatan upravljanje otpadnim vodama (uz rijeke) i upravljanje otpadom</li> <li>- Niska razina ekološke svijesti stanovništva</li> <li>- Proces razminiranja u područjima, koja su bila zahvaćena nedavnih ratnim događanjima, još nije gotov (Karlovačka županija)</li> </ul>
<b>Mogućnosti</b>	<ul style="list-style-type: none"> <li>+ Razvoj zajedničkih ekoloških normi i nadzornih aktivnosti</li> <li>+ Vrednovanje prirodnog i kulturnog potencijala te zajednička zaštita i (daljnji) razvoj</li> <li>+ Razvoj integrirane politike i sustava upravljanja otpadom i otpadnim vodama</li> <li>+ Poticanje ekološki i biološki valjane proizvodne tehnike</li> </ul>	<b>Ograničenja</b>	<ul style="list-style-type: none"> <li>- Negativan utjecaj na okoliš zbog pojačanog turističkog razvoja bez odgovarajućeg upravljanja posjetiteljima, intenziviranje poljoprivrede uz manjak infrastrukture za otpad i otpadne vode</li> <li>- Propadanje prirodnog okoliša zbog zagađenja i manjka strateškog pristupa upotrebi prirodnih bogatstava</li> </ul>
DEMOGRAFIJA, LJUDSKI POTENCIJALI, OBRAZOVANJE I TRŽIŠTE RADA			

<b>Prednosti</b>	<ul style="list-style-type: none"> <li>+ Suradnja između udruga civilnog društva (vatrogasne brigade, kultura, itd.)</li> <li>+ Sredstva kulturnog potencijala ručne izrade i visoke intrinzične vrijednosti</li> <li>+ Dobro razvijen (naslijeđen je sličan i relativno usporediv) sustav obrazovanja i obuke</li> </ul>	<b>Nedostaci</b>	<ul style="list-style-type: none"> <li>- Raseljavanje stanovništva iz ruralnih područja i odliv mozgova prema glavnim gradovima i iz regije</li> <li>- Nedovoljne mogućnosti za zapošljavanje i visoka stopa nezaposlenosti ljudi u ruralnim prostorima i starije radne snage</li> <li>- Mali broj visoko obrazovanih stanovnika</li> <li>- Niska obrazovna i kvalifikacijska struktura stanovništva</li> <li>- Mali broj institucija za doživotno obrazovanje</li> <li>- Migracija uglavnom mlađeg stanovništva iz ruralnih i pograničnih područja u gradove</li> </ul>
<b>Mogućnosti</b>	<ul style="list-style-type: none"> <li>+ Prekogranične mogućnosti za zapošljavanje (poljoprivreda, građevina, turizam)</li> <li>+ Zajednički razvoj programa (stručne) obuke prilagođenih potrebama tržišta rada</li> <li>+ Socijalna uključenost zapostavljenih skupina i razvoj jednakih mogućnosti posebice u ruralnim prostorima</li> <li>+ Poticanje zanimanja za obuku i zapošljavanje</li> </ul>	<b>Ograničenja</b>	<ul style="list-style-type: none"> <li>- Nepovoljna demografska kretanja (starenje stanovništva, pad broja stanovnika u rubnim područjima)</li> <li>- Daljnja emigracija obrazovanih ljudi u druge regije</li> <li>- Zatvaranje granice za razmjenu radne snage</li> </ul>
<b>KULTURA</b>			
<b>Prednosti</b>	<ul style="list-style-type: none"> <li>+ Bogati kulturni potencijali i raznolikost kulturnih običaja</li> <li>+ Visoka razina kulturne suradnje u programskoj regiji</li> <li>+ Tradicija sustavnog planiranja i povezivanja kulturne baštine i prirode</li> <li>+ Multikulturalno područje</li> </ul>	<b>Nedostaci</b>	<ul style="list-style-type: none"> <li>- Nedostatna zaštita, rasipanje i neodgovarajuće korištenje kulturnih potencijala</li> <li>- Nedovoljno uključivanje kulture i kulturnih potencijala u teritorijalni i gospodarski razvoj</li> <li>- Slabo promicanje kulturne baštine u velikim gradovima i kroz turističke centre</li> </ul>
<b>Mogućnosti</b>	<ul style="list-style-type: none"> <li>+ Čuvanje i revitalizacija zajedničkih kulturnih potencijala</li> <li>+ Uključenje kulture i kulturnih potencijala u razvoj i marketing turističke ponude</li> <li>+ Poticanje pokretljivosti umjetnika i kulturnih razmjena</li> <li>+ Mogućnost izraza kulturnog identiteta</li> <li>+ Uključivanje očuvanja kulturne baštine u identitet prekograničnog teritorija</li> <li>+ Razvoj novih kulturnih usluga (integriranje baštine s zanatom, turizmom, itd.)</li> <li>+ Prenamjena stare vojne infrastrukture u muzeje ili mjesta kulturnih događanja</li> </ul>	<b>Ograničenja</b>	<ul style="list-style-type: none"> <li>- Kulturna asimilacija etničkih manjina može smanjiti kulturološku raznolikost</li> <li>- Nedovoljan marketing širih kulturnih potencijala, ne samo iznimnih primjeraka baštine</li> <li>- Očuvanje kulturnih potencijala koji nisu uključeni u prikladne strategije upravljanja i razvoja</li> </ul>
<b>TURISTIČKI I RURALNI RAZVOJ</b>			



<b>Prednosti</b>	<ul style="list-style-type: none"> <li>+ Dobri prirodni izvori (izvori termalne vode, privlačna morska obala, gorja, zaštićena područja, itd.) i kulturna sredstva (kulturni potencijali, kulturni događaji, itd.) za turistički razvoj</li> <li>+ Definirane zajedničke turističke zone</li> <li>+ Dobro razvijene pojedinačne grane turizma (toplički turizam, riječni turizam, lov, planinarenje, konjički turizam, itd.)</li> <li>+ Postojeća zaštićena područja kojima se upravlja na održiv način</li> <li>+ Postojanje raznolikih lokalnih poljoprivrednih proizvoda svojstvenih ovom području</li> <li>+ Održavanje tradicionalnog znanja na selu</li> <li>+ Mnoštvo nacionalnih parkova i parkova prirode</li> <li>+ Seoski turizam kao jedna od dobro razvijenih zasebnih grana turizma</li> </ul>	<b>Nedostaci</b>	<ul style="list-style-type: none"> <li>- Slaba turistička infrastruktura u neobalnim i planinskim područjima</li> <li>- Manjak zajedničke turističke ponude i zajedničkog marketinga</li> <li>- Sezonska priroda turističke djelatnosti, s iznimkom toplica, kao i nedostatna radna snaga u nekim dijelovima pograničnog područja (posebno na obali)</li> <li>- Loša proizvodnja i marketing poljoprivrednih proizvoda</li> <li>- Slaba prekogranična suradnja među vlasnicima poljoprivrednih dobara u ruralnom i poljoprivrednom razvoju</li> <li>- Manjak kvalificiranih radnika u turizmu (konobari, kuhari...)</li> <li>- Proces deminiranja u područjima koja su bila zahvaćena nedavnim ratnim događanjima još nije gotov (Karlovačka županija)</li> <li>- Vlasnička struktura posjeda još nije potpuno jasna</li> <li>- Niska razina marketinga turističkih potencijala</li> <li>- Manjak visokostandardnih smještajnih kapaciteta</li> <li>- Manjak razmjene informacija unutar turističke djelatnosti i suradnje u marketingu</li> </ul>
<b>Mogućnosti</b>	<ul style="list-style-type: none"> <li>+ Održivi razvoj turizma na temelju prirodnih i kulturnih sredstava ovoga područja (posebice eko-turizma, kulturnog turizma, seoskog turizma, wellness i zdravstvenog turizma, riječnog turizma)</li> <li>+ Zajednički razvoj, upravljanje i marketing prekograničnih turističkih odredišta i integrirana turistička ponuda na temelju prirode i kulture</li> <li>+ Razvoj nužne turističke infrastrukture, posebno javne infrastrukture</li> <li>+ Stvaranje različitih turističkih ponuda i tržišta s ciljem produženja turističke sezone</li> <li>+ Združeno djelovanje u izgradnji prekograničnih regionalnih identiteta i stvaranju prekograničnih turističkih zona</li> <li>+ Razvoj različite poljoprivredne proizvodnje i stvaranje alternativnih izvora prihoda</li> <li>+ Razvoj zajedničkih poljoprivrednih programa, zajedničkih zaštitnih znakova i jedinstvenog marketinga</li> </ul>	<b>Ograničenja</b>	<ul style="list-style-type: none"> <li>- Neplaniran razvoj sektora i nevezanih usluga</li> <li>- Neodrživ turistički razvoj može oštetiti okoliš, kao i prirodna i kulturna sredstva na kojima se turizam temelji</li> <li>- Nepoželjna prilagodba poljoprivrede tržišnom gospodarstvu i zajedničkom tržištu EU-a</li> <li>- Obrasli krajolik</li> </ul>
<b>GOSPODARSTVO</b>			

Prednosti	<ul style="list-style-type: none"> <li>+ Dugogodišnja gospodarska suradnja</li> <li>+ Upoznatost s jezikom i mentalitetom čini zajedničko poslovanje lakšim</li> <li>+ Visoka razina gospodarske aktivnosti</li> <li>+ Mala i srednja poduzeća dobro predstavljena na tržištu</li> <li>+ Prisutnost europskih vodećih tvrtki u programskom području</li> <li>+ Izvozne grane, na primjer brodogradnja, proizvodnja mliječnih proizvoda i mesnih preradevina, kamenolomi, drvena industrija, pojedinačna proizvodnja kvalitetnih vina i prehrambenih proizvoda</li> </ul>	Nedostaci	<ul style="list-style-type: none"> <li>- Nedostatna poslovna infrastruktura (loša cestovna povezanost, nekvalitetna opskrba električnom energijom u udaljenim područjima, administrativne prepreke, obrazovni programi i informacije itd.)</li> <li>- Nedovoljan poduzetnički duh</li> <li>- Nedovoljno inovacija u tehnologiji, popraćeno slabom suradnjom između poslovnog sektora i razvojno-istraživačkih institucija</li> <li>- Nedovoljna komunikacija među različitim industrijskim sektorima i unutar njih, kao i niska razina izvozne usmjerenosti industrije u odnosnom području</li> <li>- Premalo struktura za razvoj međuregionalnog gospodarstva</li> <li>- Nedovoljno mogućnosti financiranja za mala i srednja poduzeća s neprikladnim programom podrške poslovanju malih i srednjih poduzeća, kao i većih poduzeća</li> <li>- Privatizacija još nije potpuno završena i struktura vlasništva još je uvijek prilično komplicirana, a tu je i preustroj tradicionalnih industrija</li> <li>- Koncentracija industrijskog potencijala u urbanim područjima</li> <li>- Niska razina upravljačkog znanja među poljoprivrednicima, s visokim udjelom poljoprivrednika kojima to nije glavna djelatnost</li> </ul>
Mogućnosti	<ul style="list-style-type: none"> <li>+ Zemljopisni položaj dobra je prilika za zajedničko privlačenje stranih ulagača</li> <li>+ Njegovanje postojeće suradnje među malim i srednjim poduzećima i turističkim organizacijama (integrirani marketing, umrežavanje, stvaranje klastera)</li> <li>+ Razvoj odgovarajućih usluga potpore malim i srednjim poduzećima i druge infrastrukture za podršku poslovanju</li> <li>+ Razmjena informacija i iskustava s poduzetnicima o potencijalnom tržištu EU-a</li> <li>+ Prepoznavanje i razvoj prekograničnih klastera i mreža malih i srednjih poduzeća</li> <li>+ Poticanje suradnje između poslovnog sektora i primijenjeno istraživanja u cilju razvoja i primjene novih tehnologija</li> <li>+ Prenamjena stare vojne infrastrukture u poslovne centre</li> </ul>	Ograničenja	<ul style="list-style-type: none"> <li>- Neodgovarajuće usklađivanje nacionalnog zakonodavstva (upravni, porezni sustav) potkopava razvoj sektora malog i srednjeg poduzetništva</li> <li>- S rastućim cijenama rada međunarodne bi se tvrtke mogle preseliti u druge svjetske regije</li> <li>- Uvjeti vanjske granice EU-a povećaju transakcijski trošak</li> <li>- Apsorpcijska sposobnost može ograničiti mogućnost potpunog iskorištavanja raspoloživih sredstava iz razvojnog financiranja</li> <li>- Nedovoljna stopa i razina fiskalne decentralizacije (Hrvatska)</li> <li>- „Pošast” sivog gospodarstva i sivog tržišta</li> </ul>
<b>SUŽIVOT NA VANJSKOJ GRANICI EU-a</b>			
Prednosti	<ul style="list-style-type: none"> <li>+ Tradicija multikulturalnih veza (jezik, obitelj, gospodarstvo)</li> <li>+ Pozitivno iskustvo s prekograničnom suradnjom unutar INTERREG-a/Programa za susjedstvo</li> <li>+ Iskustvo s usklađivanjem i provedbom europskog zakonodavstva slovenske strane</li> </ul>	Nedostaci	<ul style="list-style-type: none"> <li>- Pogranična područja smještena su na periferiji (nepovoljno za razvoj)</li> <li>- Nedostatno znanje o mehanizmima financiranja za prekograničnu suradnju i upravljački kapaciteti za te mehanizme</li> <li>- Pravni okviri često su prepreka prekograničnoj suradnji</li> </ul>

<b>Mogućnosti</b>	<ul style="list-style-type: none"> <li>+ Zajedničke inicijative za poboljšanje temeljnog pravnog okvira prekogranične suradnje</li> <li>+ Poboljšanje kapaciteta za prekograničnu suradnju i regionalni razvoj unutar mehanizama financiranja iz fondova EU-a</li> <li>+ Poboljšanje mogućnosti prekograničnog pristupa zdravstvenim, društvenim, obrazovnim i kulturnim sadržajima i uslugama</li> <li>+ Razmjena doživljaja, znanja i iskustva u regionalnom razvoju</li> </ul>	<b>Ograničenja</b>	<ul style="list-style-type: none"> <li>- Nedostatna apsorpcijska sposobnost za raspoloživa sredstva financiranja prekogranične suradnje</li> <li>- Kasni pristup Hrvatske EU-u</li> </ul>
-------------------	---	--------------------	---

## 4. PROGRAMSKA STRATEGIJA

### 4.1. *Strateške pretpostavke*

Glavni cilj Operativnog programa prekogranične suradnje Slovenija – Hrvatska 2007.-2013. stvaranje je dinamičnog prekograničnog područja s intenzivnom interakcijom između razvojnih aktera i njihovih dionika s obje strane granice prema unaprijed definiranim zajedničkim ciljevima.

Strategija operativnog plana izgrađena je na nekoliko glavnih strateških pretpostavki, onih općenite prirode (**globalne**) i onih specifičnog značaja (**regionalne**).

Opće pretpostavke programa su:

- Proces globalizacije koji predstavlja nove izazove (kao što je razvoj novih tehnologija, inovativnost, povećanje znanja);
- Globalna konkurencija koja zahtijeva stalno unapređivanje usluga i troškovnu učinkovitost;
- Globalno zagađenje okoliša i, sukladno tome, potreba poduzimanja mjera opreza za očuvanje prirodnih bogatstava;
- Namjera je EU-a postati najkonkurentnije gospodarstvo do 2010. pridržavanjem Lisabonske strategije, a istovremeno zaštititi okoliš i pridržavati se strategije iz Gothenburga;
- Politika proširenja EU i status Hrvatske kao zemlje kandidatkinje.

EU također naglašava važnost prekogranične suradnje regija koje su podijeljene državnim granicama. Gospodarski razvoj, vodno gospodarstvo i zaštitu okoliša EU navodi kao polja suradnje koja zahtijevaju *“usredotočen i integriran pristup koji nadilazi državne granice”* (Priopćenje Komisije: *Kohezijska politika kao potpora rastu i zapošljavanju: Strateške smjernice Zajednice, 2007.-2013., str. 31*).

Analiza stanja i SWOT analiza prekograničnog područja identificirale su brojna potencijalna područja intervencije koja bi bila od pomoći u olakšavanju razvoja životne i integrirane regije. Područja suradnje koja pokazuju najveći potencijal za prekograničnu suradnju su ekonomske aktivnosti (osobito turizam) i zaštita okoliša. Slijedom toga ova su dva područja odabrana za fokus programa i postavljena kao prioriteta za operacije.

Analiza pokazuje da je, iako postoji dobro razvijena turistička ponuda, prirodni i kulturni potencijali i određena razina strategije, potreban jači zajednički pristup programskom području kako bi se postigli bolji rezultati. Pun potencijal područja može se iskoristiti samo udruživanjem snaga i stvaranjem zajedničke strategije i ponude, koja će stvoriti specifično, zdravo i bogato prekogranično područje s cvatućim gospodarstvom i visokorazvijenim ekološkim normama.

### 4.2. *Osnovna načela*

Program se provodi u skladu sa sljedećim načelima:

- Doprinos dostizanju ciljeva lisabonske politike, politike iz Gothenburga i vanjske politike EU-a, kao i ciljeva vanjske politike prikladnih prekograničnom kontekstu;
- Korištenje unutarnjih potencijala prekograničnog područja i jačanje teritorijalnog identiteta programskog područja;
- Korištenje načela koncentracije: strateški interesi u pojedinačnim sektorima i geografskim područjima koji su zajednički na objema stranama granice i možda predstavljaju konkurentsku prednost prekogranične regije;
- Podupiranje projekata s naglašenom prekograničnom komponentom koji stvaraju dodatnu vrijednost;
- Povezivanje s nacionalnim strategijama razvoja bez preklapanja s drugim nacionalnim razvojnim programima;

- Promicanje projekata koji se bave pitanjima javnog i/ili općeg interesa;
- Povećanje apsorpcijske sposobnosti prekogranične regije;
- Moguće uključivanje manjih projekata u veće, integrirane projekte;
- Korištenje fonda za male projekte kao financijskog instrumenta za podršku lokalnim inicijativama;
- Povećavanje sinergije s drugim EU programima i inicijativama;
- Promicanje aspekta inovativnosti (uvođenje novih metoda, pristupa, alata, sustava, modela, mehanizama, itd.);
- Umrežavanje i na projektnoj i na institucionalnoj razini s ciljem dijeljenja i širenja informacija, znanja, kontakata, itd., ali i sklapanja novih (ne)formalnih partnerstava ili sporazuma o suradnji, te pomoć drugima u traženju partnera;
- Poboljšanje socijalne uključenosti zapostavljenih skupina s obje strane granice;
- Poboljšanje zaštite okoliša i pridonosenje smanjenju klimatskih promjena.

Horizontalne politike EU predstavljaju temeljna načela EU i stoga se moraju koristiti kao načala na kojima se temelje projekti razvijeni i provedni u okviru ovog programa. Osim toga potencijalne će se korisnike poticati da slijede ciljeve horizontalnih politika EU u područjima jednakih mogućnosti i informacijskog društva.

### **4.3. Strateški cilj**

Strateški je cilj programa pružanje podrške i promicanje održivog razvoja cijelog prekograničnog područja između Slovenije i Hrvatske.

Strategija za postizanje programskog cilja je sljedeća:

- A) Omogućiti stanovništvu i gospodarstvu prekograničnog područja iskorištavanje mogućnosti tržišta EU;
- B) Omogućiti lokalnim i regionalnim čimbenicima da prekogranične izazove rješavaju zajednički sa svojim prekograničnim kolegama;
- C) Zajedničkim prekograničnim djelovanjem prevladati nedostatke u regionalnom razvoju uzrokovane državnim granicama;
- D) Podržati razvoj i promicanje prekograničnog područja i zajedničkog identiteta;
- E) Ulagati u ljude, boriti se protiv socijalne isključenosti i stvoriti povoljne životne uvjete.

Ciljevi će se postići povećanjem konkurentnosti ključnih sektora i podupiranjem suradnje među različitim sektorima (turizam, razvoj malih i srednjih poduzeća), kao i zaštitom prirode i okoliša te kulturne baštine za trajan održivi razvoj. Programsko područje ima vrlo važan geostrateški položaj te djeluje kao most između središnje zapadne i jugoistočne Europe. Zbog te uloge programsko područje ima velike razvojne potencijale i može postati konkurentno na tržištima EU kao zajednički, orijentiran na budućnost, gospodarski i životni prostor.

**Vizija je programa učiniti prekogranično područje između Hrvatske i Slovenije visoko konkurentnim, te stvoriti održive životne uvjete i blagostanje za njegove stanovnike iskorištavanjem razvojnih mogućnosti koje pružaju zajedničke prekogranične aktivnosti**

## 5. OBRAZLOŽENJE ODABRANIH PRIORITETA

Program se temelji na prilikama i ključnim potencijalima pograničnih područja koji su prepoznati u razvoju turizma i poduzetništva, kao i očuvanju okoliša te prirodne i kulturne baštine. Uz navedeno, u planiranim operacijama ne bi trebalo zanemariti usmjeravanje određene pažnje na pitanja ekološkog utjecaja, jednakih mogućnosti i informacijskog društva (Horizontalna politika EU-a).

Prioriteti su odabrani s ciljem rješavanja problema utvrđenih temeljem društveno-gospodarske analize. Program se bavi onim problemima koji su prepoznati kao problemi EU te su izloženi u strategijama, politici i smjernicama. Stoga će provedba programa pridonijeti postizanju ciljeva određenih u strategijama i dokumentima EU.

Program će do 2010. pridonositi postizanju glavnih ciljeva EU određenih u Lisabonskoj strategiji unapređujući gospodarsku konkurentnost pograničnog područja za postizanje održivog gospodarskog rasta i većeg zapošljavanja. U svrhu ispunjavanja ovih ciljeva program će podržavati prekograničnu suradnju i umrežavanje poslovnih sektora za istraživanje i razvoj. Cilj je povećati inovativnost, prijenos znanja, stvaranje novih radnih mjesta, podržati poduzetništvo itd.

U prvom će prioritetu program posebice podržavati zajedničku promociju tvrtki na tržištima EU, razvoj prateće infrastrukture malog i srednjeg poduzetništva, suradnju tvrtki s obrazovnim i istraživačkim organizacijama, te poticati poduzetništvo i korištenje informatičke i komunikacijske tehnologije osobito među ruralnim i zapostavljenim skupinama stanovništva. Poseban naglasak stavljen je na očuvanje kulturne baštine i na poboljšanje turističkog sektora kao glavnih izvora prihoda korisničkih regija kroz integraciju i zajednički marketing turizma, kulture i poljoprivrednih proizvoda na obje strane granice.

Jačajući konkurentnost i gospodarsku i društvenu integraciju pograničnog područja program također slijedi Strateške smjernice kohezijske politike Zajednice za razdoblje 2007.-2013. (Komisija (2005)0299) u prekograničnoj suradnji. Gospodarski nesrazmjer među pograničnim područjima može se reducirati spajanjem različitih sustava kao što su prostorno planiranje i infrastruktura, te zdravstvena i socijalna skrb. Program će naglasiti socijalnu komponentu integriranja društveno ugroženih grupa.

Štoviše, program će promicati dobrosusjedske odnose između Slovenije i Hrvatske potičući stabilnost, sigurnost granica i blagostanje u obostranom interesu obje države kao što je navedeno u Uredbi Vijeća 1085/2006 kojom se uspostavlja Instrument pretprijetne pomoći (IPA). Program će težiti razvoju zajedničkih aktivnosti i učinkovitijih pristupa rješavanju problema koji se javljaju na obje strane granice.

Program će također podržavati ciljeve iz Goetheburga promicanjem održivog upravljanja okolišem kroz prekogranične inicijative koje spadaju u drugi prioritet. Posebice će se podržati održivo korištenje prirodnih resursa, podizanje ekološke svijesti u pograničnom području i razvoj zajedničkih aktivnosti za zaštitu prirode i okoliša.

Dobro očuvana priroda, velika bio-raznolikost i različitost krajolika, bogat životinjski i biljni svijet, razni tipovi staništa, različita geološka struktura, različitost reljefa, velika raznolikost kulturalnoga krajolika karakteristike su programskog područja koje nastojimo postići. Jedan od naših zadataka ali i odgovornosti jest zaštita i očuvanje biljnih i životinjskih vrsta, njihovih staništa i vrijednih prirodnih pojava. Osnovni dokument EU politike za zaštitu prirode i bioraznolikosti jest Natura 2000.

Regije na slovensko-hrvatskoj granici na različitim su stupnjevima razvoja ali se suočavaju s nekim zajedničkim izazovima vezanima posebice uz poboljšanje regionalne konkurentnosti i zapošljavanja investiranjem sredstava u poduzetništvo i znanje, infrastrukturu i kakvoću usluge, okoliš i očuvanje prirode, te stvaranje povoljnih uvjeta za poduzetništvo i zapošljavanje. Sve ove teme bit će obuhvaćene u dva prva prioriteta programa.

Posebna će se pozornost posvetiti moru obalnoga područja. Dva najistaknutija fenomena posljednjih godina kao što su naftne mrlje i cvjetanje mora pokazuju da obalne zajednice često pate od posljedica događanja koja se pojavljuju na kopnu ili moru, a koji su izvan njihove kontrole. Naselja su u obalnim zonama stvorila su jedinstvene forme ruralnog i urbanog krajolika reflektirajući kulture usredotočene na trgovinu i uvelike orijentirane prema van. Nažalost, urbanizacija i ravnomjerni poljoprivredni i industrijski razvoj značajno su smanjili biološku raznolikost i kulturnogu različitost pejzaža u mnogim dijelovima Europe.

## 6. OPIS PRIORITETA I MJERA

Programski će se ciljevi postići podupiranjem određenih aktivnosti koje pridonose postizanju ciljeva pod prioritetima 1 i 2.

„Gospodarski i društveni razvoj“ fokusira se na potporu poduzetništvu, kao i na poboljšanje turizma i ruralnog razvoja, te kulturne i društvene razmjene. „Održivo upravljanje prirodnim resursima“ fokusira se na podupiranje suradnje na području zaštite okoliša, zaštite prirodnih bogatstava i održivog razvoja, posebice zaštite okoliša i očuvanja i revitalizacije prirodnih dobara prekograničnog područja.

*Tehnička pomoć* usmjerena je na podupiranje brze i nesmetane provedbe programa.

**Grafikon 1: Prioriteti i mjere**

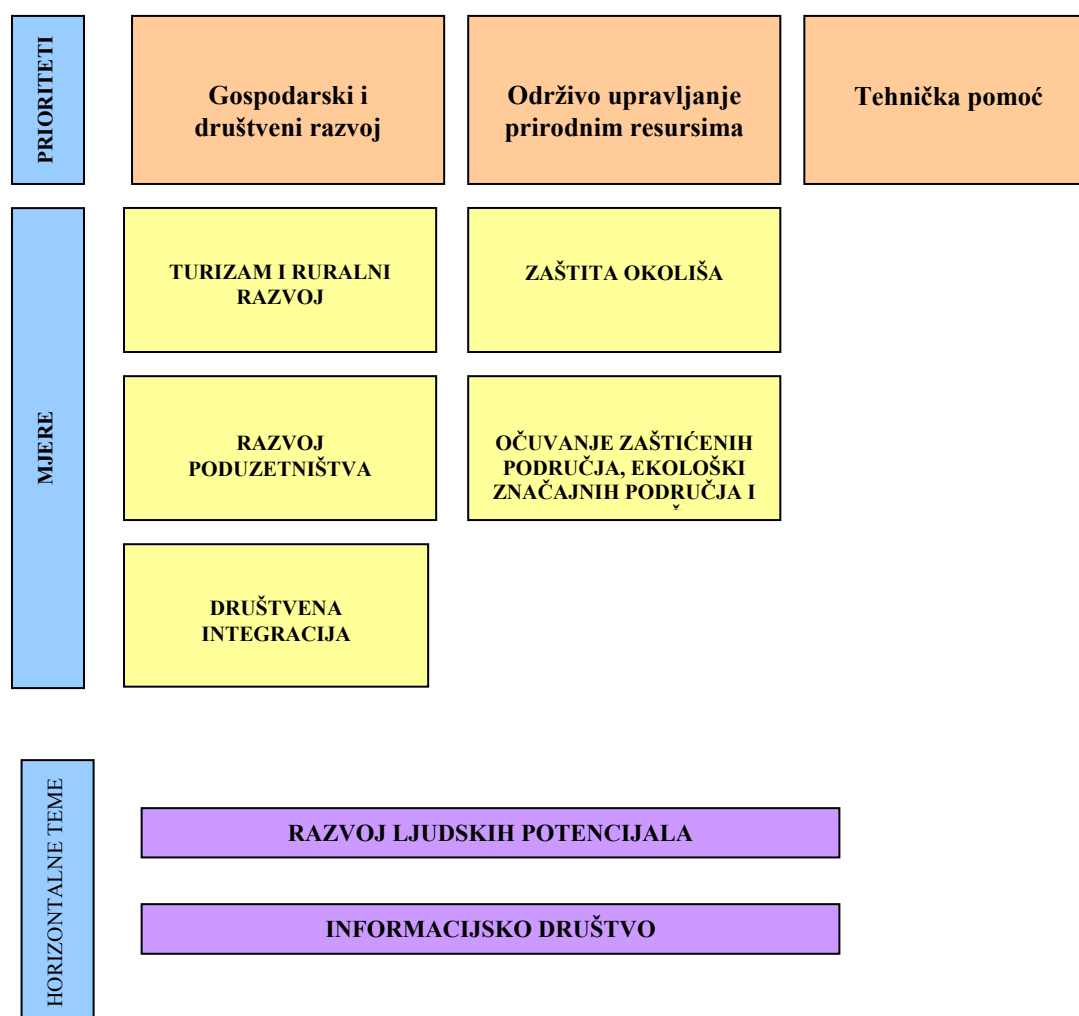

Horizontalne teme programa su *Razvoj ljudskih potencijala* i *Informacijsko društvo*. Ako bude potrebno horizontalne će se teme do razumnog stupnja integrirati u svaki tip operacija, ako je prikladno.

I *Razvoj ljudskih potencijala* i *Informacijsko društvo* moraju biti shvaćeni kao horizontalni alat koji će poduprijeti postizanje ciljeva izabranih prioriteta. Razvoj ljudskih potencijala vezan je uz formalni ili neformalni tip obrazovanja ili izobrazbu sudionika projekta (partneri, ciljne skupine).

Program potiče korištenje informacijske tehnologije ne samo u poslovanju već i u svrhu upravljanja i zaštite okoliša, očuvanja i revitalizacije prirode i kulture, te u postavljanju i korištenju koordinacijskih mehanizama.



## Programski pokazatelji

Pokazatelji predstavljeni u tablici odabrani su za mjerenje i praćenje napretka i uspjeha u provedbi programa. Sljedeća tablica prikazuje predloženi popis pokazatelja rezultata i obuhvaća rezultate na programskoj razini.

Tablica 18: Pokazatelji na programskoj razini

Razina	Naziv	Šifra	Pokazatelj	Polazna vrijednost	Cilj
		<b>Pokazatelji stupnja suradnje</b>			
		42	Broj projekata koji poštuju <b>dva</b> od sljedećih kriterija: zajednički razvoj, zajednička provedba, zajednički odabir osoblja, zajedničko financiranje	0	70
		43	Broj projekata koji poštuju <b>tri</b> od sljedećih kriterija: zajednički razvoj, zajednička provedba, zajednički odabir osoblja, zajedničko financiranje	0	55
		44	Broj projekata koji poštuju <b>četiri</b> od sljedećih kriterija: zajednički razvoj, zajednička provedba, zajednički odabir osoblja, zajedničko financiranje	0	40
		<b>Pokazatelji rezultata koji pokazuju prekograničnu suradnju</b>			
	<b>Operativni program Slovenija-Hrvatska</b>	46	Broj projekata koji razvijaju zajedničku upotrebu infrastrukture	0	5
		47	Broj projekata koji razvijaju suradnju u području javne službe	0	20
		48	Broj projekata koji smanjuju izolaciju kroz poboljšanje pristupa prijevozu, informacijskim i komunikacijskim mrežama i uslugama	0	15
		49	Broj projekata koji potiču i unapređuju zajedničku zaštitu i upravljanje okolišem	0	40
		50	Broj ljudi koji sudjeluje u zajedničkim aktivnostima obrazovanja ili obuke	0	200
			Žene	Najmanje 50 %	
			Broj projekata s dvojezičnim rezultatima	0	65
			Broj projekata koji aktivno uključuju žene i zapostavljene skupine ljudi	0	105
			Ukupan broj kreiranih radnih mjesta	0	50
			Žene	Najmanje 50 %	

### 6.1. Gospodarski i društveni razvoj

Strateški ciljevi ovog prioriteta su:

- Poboljšati gospodarski rast i konkurentnost malog i srednjeg poduzetništva;
- Podupirati razvoj turizma kroz poboljšanu ponudu, bolje korištenje prirodnih i kulturnih dobara, kao i razvoj novih usluga i proizvoda, te sukladno tome stvoriti nove izvore zarade ruralnih područja.
- Poticati i podupirati razmjenu kulturnih i društvenih sadržaja poboljšavajući kvalitetu svakodnevnog života, usluga i razmjene podataka u programskom području.

Strateški ciljevi će se postići provođenjem triju mjera. Prva mjera **Turizam i ruralni razvoj** temelji se na prirodnom i kulturnom bogatstvu programskog područja i usmjerena je ka kreiranju prekograničnih

turističkih odredišta, poticanju održivog turističkog razvoja i stvaranju alternativnih izvora zarade, posebice u ruralnim područjima. Druga mjera *Razvoj poduzetništva* usmjerena je na povećanje gospodarskog rasta i konkurentnosti malog i srednjeg poduzetništva promicanjem poslovne suradnje te, neizravno, povećanjem prekogranične trgovine. Treća mjera *Poticanje kulturne i društvene razmjene* cilja na prijenos znanja i iskustava, prilagođavanje i koordinaciju različitih kulturnih dobara, sustava i aktivnosti važnih za svakodnevni život stanovnika, kao i za razvoj programskog područja.

#### **Predviđeni prekogranični učinak:**

- Snažan gospodarski rast i društveni razvoj u prekograničnom području, s rastućim brojem malih i srednjih poduzeća koja će osigurati dodatni broj radnih mjesta i smanjiti odljev obrazovane radne snage u velike gradove.

#### **Specifični ciljevi**

- Poticati održivi razvoj turizma izgrađen na prekograničnom regionalnom identitetu i utemeljen na prirodnim i kulturnim bogatstvima s ciljem produženja turističke sezone i stvaranja dodatnih i održivih izvora zarade za lokalnom stanovništvu, posebice u ruralnim područjima;
- Promovirati poslovnu suradnju;
- Olakšati stvaranje zajedničkog kulturnog i društvenog prostora u slovensko-hrvatskom pograničnom području.

Utjecaj Prioriteta 1 očitovat će se u općem porastu kvalitete prekogranične suradnje u programskom području koja se može mjeriti brojem inovativnih i novih prekograničnih inicijativa na lokalnoj i regionalnoj razini. Utjecaj će se također pokazati kroz gospodarsku i društvenu integraciju pograničnog područja čija se uspješnost dugoročno može mjeriti stopom zaposlenosti i gospodarskim rastom u programskom području općenito.

**Tablica 19: Pokazatelji za Prioritet 1<sup>1</sup>**

Broj novih prekograničnih turističkih usluga	10
Broj novih prekograničnih turističkih odredišta	25
Broj novih prirodnih i kulturalnih potencijala integriranih u održivu turističku ponudu	25
Broj projekata u području turizma i ruralnog razvoja	40
Broj projekata koji podržavaju suradnju između malih i srednjih poduzeća i organizacija za istraživanje i razvoj	25
Broj projekata koji utječu na povećanje prekogranične trgovine	20
Broj zajedničkih kulturalnih događaja koje podržava program	25
Broj projekata koji povećavaju suradnju među udrugama civilnog društva	15
Kreirani poslovi / bruto	25
Udio žena	Najmanje 50%
Broj projekata vezanih uz ekološku učinkovitost, energetske učinkovitost, uporabu obnovljivih izvora energije	3
Broj regionalni inicijativa prekograničnih partnerstava za zajedničko upravljanje prirodnim izvorima, zelena nabava, ekološka učinkovitost, ekološko označavanje, održivi transport, prekogranični javni transport itd.	3

#### **6.1.1. Turizam i ruralni razvoj**

Kroz provedbu ove mjere program teži stabilnom gospodarskom napretku programskog područja spajanjem i integriranjem turističkih i poljoprivrednih proizvoda, koji su konkurentni na ostalim tržištima EU, i stvaranjem alternativnih izvora zarade. Promocija će odigrati važnu ulogu.

<sup>1</sup> Polazna vrijednost za pokazatelje je 0.

Turistički i ruralni razvoj jedna je od najvažnijih mjera ovog programa budući da programsko područje kao takvo ima dobre potencijale za gospodarski razvoj zbog njegovih prirodnih izvora i kulturnih dobara, već dobro razvijenih pojedinačnih turističkih grana i različitih lokalnih poljoprivrednih proizvoda tipičnih za to područje. U sklopu ove mjere, a u svrhu postizanja ciljeva prioriteta *Gospodarski i društveni razvoj*, provest će se sljedeće aktivnosti:

- Razvoj i poboljšanje integriranih proizvoda i usluga u okviru različitih turističkih ponuda (eko-turizam, kulturni turizam, agroturizam, wellness i zdravstveni turizam, riječni turizam, itd);
- Revitalizacija kulturnog naslijeđa i integracija kulturnog naslijeđa u turizam;
- Uspostavljanje i unaprijeđivanje zajedničkog marketinga i promocije turističkih i poljoprivrednih proizvoda i usluga;
- Poboljšanje rekreacijskih i infrastrukturnih projekata malih razmjera;
- Poticanje uključivanja prirodnih vrijednosti i zaštićenih područja prirode u turističku ponudu.

### 6.1.2. Razvoj poduzetništva

Razvoj poduzetništva druga je mjera predložena u okviru ovog prioriteta. Mjera je oblikovana tako da znatno pridonosi gospodarskom rastu i konkurentnosti programskog područja.

Prednost programskog područja je dugotrajna gospodarska suradnja obiju država, no osobito srednjem i malom poduzetništvu nedostaje inovativnost i usmjerenosti prema izvozu. Ova je vrsta operacija posebice usmjerena na promicanje prekogranične poslovne suradnje malog i srednjeg poduzetništva te prekogranične trgovine.

Da bi se postigao cilj prioriteta *Gospodarski i društveni razvoj* u sklopu ove mjere provest će se sljedeće aktivnosti:

- Razvoj potpornih usluga malom i srednjem poduzetništvu za poboljšanje poslovne suradnje i zajednički marketing malih i srednjih poduzeća;
- Razvoj suradnje između malog i srednjeg poduzetništva, obrazovnih institucija i organizacija za istraživanje i razvoj u cilju poboljšanja tehnologije i poslovne inovativnosti;
- Transfer znanja i razmjena informacija;
- Uspostavljanje prekogranične mreže službi za zapošljavanje kao temelja za daljnju suradnju.

### 6.1.3. Društvena integracija

Cilj treće mjere ovog prioriteta je potpomaganje zajedničkog kulturnog i društvenog prostora u slovensko-hrvatskoj pograničnoj regiji. Mjera ima za cilj podupiranje lokalnih sudionika koji obnavljaju kulturne i društvene veze pograničnog područja radi stvaranja koherentnog i aktivnog prekograničnog područja.

Postoji potreba za kontinuiranom suradnjom na području kulture i socijalnih djelatnosti između organizacija civilnog društva, općina i obrazovnih organizacija koja će trajati više od pojedinačnih događanja. Osobito postoji potreba za pružanjem snažne potpore zajedničkom kulturnom naslijeđu pograničnog područja i za združenim naporima u prepoznavanju, očuvanju, obnovi i prikazu zajedničkog kulturnog naslijeđa regije.

Da bi se postigao cilj prioriteta *Gospodarski i društveni razvoj* u sklopu ove mjere izvršit će se sljedeće aktivnosti:

- Podizanje svijesti javnosti o kulturalnim razlikama;
- Poticanje kulturne razmjene i kulturnih događanja;
- Poticanje mobilnosti umjetnika i kulturne suradnje;
- Suradnja između institucija (vatrogasne jedinice, zdravstvene djelatnosti, obrazovni i programi i izobrazba).

## 6.2. Održivo upravljanje prirodnim resursima

**Strateški ciljevi** ovog prioriteta su:

- Zaštititi okoliš i očuvati prirodna i kulturna bogatstva prekograničnog područja.

- Očuvati vrijedne biološke raznovrsnosti za buduće generacije.
- Doprinijeti poboljšanju kvalitete života kroz smanjenje ekoloških rizika, onečišćenja zraka, gospodarenja otpadom i vodom, kao i smanjenje onečišćenja tla, šuma i ostalih zagađenja.
- Uspostaviti održive prekogranične mreže kako bi se osigurala zaštita okoliša.

Strateški ciljevi će se postići provedbom dviju mjera. Prva je mjera **Zaštita okoliša** koja se temelji na bogatstvu programskog područja i usmjerena je prema jačanju i podizanju svijesti lokalnog stanovništva o zaštiti okoliša ali i prema smanjenju ekoloških rizika i onečišćenja.

Druga mjera, **Očuvanje zaštićenih područja, ekološki značajnih područja i kulturne baštine**, usmjerena je na jačanje regionalnog identiteta kroz očuvanje i revitalizaciju prirodnih bogatstava, te upravljanje i razvoj prirodnih i kulturnih bogatstava prekograničnog područja na održivi način.

#### **Predviđeni prekogranični učinci:**

- Povećana javna svijest o prirodnim i kućurnim bogatstvima u prekograničnoj regiji;
- Čišći okoliš kao posljedica novih postrojenja za obradu otpadnih voda i smanjeno onečišćenje zraka;
- Rehabilitirane zagađene lokacije;
- Poboljšano upravljanje zaštićenim područjima.

#### **Specifični ciljevi**

1. Poboljšati ekološku svijest u prekograničnom području;
2. Ublažiti ekološke rizike zajedničkim planiranjem, upravljanjem i nadziranjem prirodnih bogatstava u prekograničnom području;
3. Smanjiti zagađenje okoliša (zrak, voda, tlo, šume, itd.) na osjetljivim prekograničnim područjima;
4. Očuvati i revitalizirati prirodna bogatstva kao temelj jačanja regionalnog identiteta i raznolikosti kao i osiguravanja održivosti.

Učinak Prioriteta 2 postići će se porastom broja projekata, programa i različitih inicijativa koje podupiru zaštitu okoliša i razvijaju područje u skladu s načelom održivog razvoja te tako pridonose općenitom poboljšanju kvalitete života u programskom području.

**Tablica 20: Pokazatelji za Prioritet 2 <sup>2</sup>**

Broj organizacija uključenih u aktivnosti za podizanje svijesti	105
Broj zajedničkih planova	15
Broj zajedničkih upravljanja vodenim izvorima	10
Broj saniranih odlagališta otpada	5
Broj revitaliziranih jedinica prirodnog/kulturnog bogatstva	15
Broj projekata kojima se povećava suradnja između lokalnih i regionalnih sudionika s njihovim prekograničnim kolegama na zajedničkom prostornom planiranju	10
Broj projekata u području zaštite okoliša	50
Broj projekata kojima se održavaju i revitaliziraju prirodna bogatstva	20
Kreirani poslovi / bruto	25
Udio žena	Najmanje 50%

#### **6.2.1 Zaštita okoliša**

Cilj ove mjere je zaštita okoliša prekograničnog područja da bi se pojačala i podigla svijest lokalnog stanovništva o zaštiti okoliša, ali i da bi se smanjili ekološki rizici i zagađenje.

<sup>2</sup> Polazna vrijednost za pokazatelje je 0.

Planira se usmjeravanje određenih djelatnosti na osjetljiva područja koja imaju veću važnost zbog ekoloških uvjeta u kojima se nalaze. Primjeri takvih područja su mjesta blizu izvorišta vode ili odlagališta otpada blizu naseljenih ili zaštićenih područja, kao i područja s onečišćenim zrakom. Oni predstavljaju sva područja gdje zagađenje okoliša može biti visokorizično za zdravlje i sigurnost stanovnika.

Kao što je navedeno u uvodu drugog prioriteta, ekološka pitanja imaju veliku važnost u programskom području ne samo zbog intenzivnog razvoja u prirodno i kulturno bogatom okolišu, već i stoga da se smanje ili poprave štete koje su prisutne zbog velikog zagađenja okoliša. Postoji velika potreba za zaštitom i čistoćom okoliša u kojem živimo, posebno kad imamo područje poput ovoga, s bogatim vodenim izvorima, biološkom raznolikošću i raznovrsnim pejzažima.

Da bi se postigao cilj prioritet *Održivo upravljanje prirodnim resursima* u sklopu ove mjere izvršit će se sljedeće aktivnosti:

- Zajedničko podizanje svijesti među zagađivačima i stanovnicima o inovativnom djelovanju/mjerama zaštite okoliša i održivom korištenju prirodnih dobara;
- Priprema zajedničkih studija izvedivosti o poboljšanju i nadziranju sustava za upravljanje zrakom, vodama, otpadom i otpadnim vodama, te smanjenje zagađenja tla, šuma i drugih zagađenja;
- Zajedničko upravljanje i očuvanje vodenih izvora i poboljšanje kvalitete vode;
- Prepoznavanje i sanacija nekontroliranog odlaganja otpada i razvoj preventivnih mjera;
- Priprema tehničke dokumentacije i izgradnja postrojenja za obradu otpadnih voda i komunalnog, krutog i tekućeg otpada u prekograničnim osjetljivim područjima;
- Aktivnosti za poboljšanje energetske učinkovitosti;
- Aktivnosti za poboljšanje kvalitete zraka;
- Zajedničko prostorno planiranje.

### 6.2.2. Zaštita prirode i održivi razvoj

Zbog specifičnog profila programskog područja i potrebe za očuvanjem postojećih dobara i njihovom integracijom u nove razvojne inicijative prepoznati su kao iznimno važni. Programsko područje posjeduje bogate izvore vode, biološku i pejzažnu raznovrsnost, spojenu s kulturom i tradicijom koje su utkane u svakodnevni život lokalnog stanovništva.

Cilj je ove mjere očuvati i revitalizirati prirodna i kulturna bogatstva. Identificiranim bogatstvima programskog područja može se upravljati sukladno strateškim ciljevima za očuvanje okoliša i zaštitu prirodnih bogatstava.

Da bi se postigao cilj prioritetnog Upravljanja okolišem, u okviru ove mjere izvršit će se sljedeće aktivnosti:

- Uspostavljanje zaštićenih područja i njihovih prekograničnih mreža;
- Poticanje zajedničkog upravljanja postojećim zaštićenim područjima;
- Očuvanje biološke i pejzažne raznolikosti;
- Zajedničke studije izvedivosti o pitanjima vezanima uz zaštitu prirode;
- Priprema tehničke dokumentacije za zaštitu prirodnih bogatstava i /ili održivi razvoj;
- Podizanje svijesti o zaštiti prirodnih i kulturnih resursa;
- Očuvanje prirodne i kulturne baštine.

## 6.3 Tehnička pomoć

Da bi se osigurala uspješna priprema, vođenje i provedba Operativnog programa Slovenija – Hrvatska 2007.-2013. osigurana su određena financijska sredstva za tehničku pomoć koja pokrivaju troškove odvijanja programa. Troškovi sastanaka, razmjene informacija i iskustava te troškovi upravljanja programom bit će visoki. Zbog toga određena razina tehničke pomoći od 10% od ukupnog alociranog iznosa sukladno članku 94. Uredbe Komisije (EZ) br. 718/2007.

### Specifični ciljevi

- Učinkovito djelovanje mjerodavnih programskih struktura;

- Visoka kvaliteta projekata financiranih iz programa

### **Značajne aktivnosti prihvatljive za potporu**

Tehnička pomoć dodjeljuje se prvenstveno za:

- Pripremu programa i njegov daljnji razvoj;
- Osiguravanje učinkovite i odgovorne provedbe programa;
- Specijalističku stručna ocjenu projektnih prijava;
- Uspostavljanje i podršku sustava za praćenje, ocjenu i nadzor, uključujući prvostupanjsku kontrolu;
- Izradu izvješća i pripremu ili praćenje aktivnosti;
- Promidžbu i promotivne aktivnosti (određene poslove mogu vršiti konzultanti).

Tehnička se pomoć odobrava i za sve aktivnosti nužne za osiguravanje uspješne pripreme i provedbe programa.

**Tablica 21: Pokazatelji za prioritet 3<sup>3</sup>**

Broj odobrenih i praćenih projekata	165
Broj promotivnih događanja	25

Da bi se osigurala maksimalna korist od INTERACT programa za provedbena tijela, poticat će se korištenje INTERACT-ovih usluga i dokumentacije, kao i sudjelovanje programskog osoblja na INTERACT-ovim seminarima.

---

<sup>3</sup> Polazna vrijednost za pokazatelje je 0.

## 7. HORIZONTALNE TEME

Horizontalne teme ovog programa su:

1. Razvoj ljudskih potencijala
2. Informacijsko društvo.

Navedene horizontalne teme bi se do razumne mjere trebale integrirati u svaku vrstu operacija i stoga bar jedna od njih mora biti dotaknuta u temi svakog projekta.

Horizontalne aktivnosti fokusiraju se na specifičnu temu svake mjere izgradnjom kapaciteta među lokalnim sudionicima i stanovništvom općenito, ali i stvaranjem mreže među organizacijama i institucijama koje rade na specifičnom području. Ovaj program očekuje i podržava korištenje informacijske i komunikacijske tehnologije u svrhu postizanja ciljeva mjera.

Razvoj ljudskih potencijala vezan je uz formalni ili neformalni tip obrazovanja ili izobrazbe sudionika projekta (partneri, ciljne skupine).

Moguće horizontalne aktivnosti u različitim mjerama mogu biti: poboljšanje znanja i vještina ljudi kroz tečajeve jezika, izobrazbe iz upravljanja i marketinga, informatičke tečajeve, tečajeve iz razvoja projekata kao i kroz tečajeve specifičnih znanja i vještina.

Informacijsko društvo nastavlja biti ključnim pokretačem rasta i zapošljavanja, te ostaje u samom središtu Lisabonske strategije. Informacijsko društvo treba shvatiti kao horizontalno sredstvo potpore postizanju ciljeva prioriteta. Program potiče korištenje informacijskog društva u svrhu upravljanja i očuvanja okoliša, očuvanja i revitalizacije prirode i kulture te u postavljanju i upotrebi mehanizama koordinacije. Aktivnosti poput tečajeva iz pojedinih područja znanja (u skladu s mjerama Operativnog programa), uspostave informatičke infrastrukture i opreme, razvoja informacijskih servisa i aplikacija, te povećano korištenje ovih usluga rezultirat će povećanom radnom učinkovitošću zbog poboljšane djelotvornosti informacijske infrastrukture, opreme i servisa. Na taj će se način unaprijediti znanje krajnjih korisnika.

Pozornost će se usmjeriti na podršku pristupu uslugama informacijskog društva za zajednice i poslovne subjekte na području suradnje. Područja aktivnosti podržat će uvođenje prokušanih najuspješnijih praksi, osobito onih koje doprinose e-uključivanju i doživotnom učenju, digitalizaciji kao dijelu promidžbenih aktivnosti, sustavima praćenja, bazama podataka i pojednostavljenju razmjene podataka.

## 8. KORISNICI

Korisnici prioriteta 1 i 2: Gospodarski i društveni razvoj i Održivo upravljanje okolišem su **neprofitne** pravne osobe osnove u skladu s javnim ili privatnim pravom **u svrhu javnog i općeg interesa**, a koje pripadaju u jednu od sljedećih skupina:

- Tijela regionalne i lokalne samouprave;
- Javna tijela, te s njima izjednačena tijela<sup>4</sup> kao što su (fondovi, ustanove ili agencije) osnovane od strane države ili općine, ustanove za istraživanje i razvoj, ustanove za obrazovanje i osposobljavanje, ustanove zdravstvene zaštite, institucije za zaštitu prirodne i kulturne baštine, lokalne i regionalne agencije za razvoj itd.;
- Nevladine organizacije poput udruženja, zaklada;
- Trgovačke, poljoprivredne, obrtničke i industrijske komore, te klasteri registrirani kao neprofitne pravne osobe;
- Pravna tijela utemeljena privatnim pravom s neprofitnim statusom i svrhom djelovanja kao što su društva, lokalne i regionalne razvojne agencije registrirane kao tvrtke, lokalne turističke organizacije, organizacije za obrazovanje itd.

Korisnici prioritetne prioriteta tehničke pomoći su programski partneri.

---

<sup>4</sup> Definicija tijela izjednačenih s javnim tijelima: osnovana su zbog specifične potrebe zadovoljenja općeg interesa i nemaju industrijski ili komercijalni karakter, te imaju pravnu osobnost i:

- Ili se većinskim dijelom financiraju od strane države, regionalnih ili lokalnih vlasti, ili drugih tijela utemeljenih javnim pravom.
- Ili su predmet upravljanja od strane tih tijela.
- Ili imaju i administrativnu, upravljačku ili nadzornu upravu u kojoj je više od polovice članova imenovano od strane države, regionalnih ili lokalnih vlasti ili drugih tijela utemeljenih javnim pravom.



## 9. PLAN FINANCIRANJA

Tablica 22: Plan financiranja programa uz prikaz godišnje raspodjele IPA sredstava

	IPA sredstva (u eurima)
2007.	3.436.312
2008.	5.870.938
2009.	6.417.370
2010.	6.545.718
2011.	6.676.632
<b>Ukupno</b>	<b>28.946.970</b>

Tablica 23: Financijski plan operativnog programa uz prikaz iznosa raspodjele IPA sredstava u program, nacionalnih javnih i privatnih doprinosa i stopa naknade po prioritetima za cijelo programsko razdoblje

Prioritet po izvoru financiranja (u eurima)

IPA Operativni program prekogranične suradnje Slovenija i Hrvatske 2007. - 2013. Temelj za izračun su javni izdaci.						Za informaciju	
	Sredstva Zajednice (a)	Nacionalna javna sredstva (b)	Nacionalna privatna sredstva (c)	Ukupna sredstva (d) = (a)+ (b)+ (c)	Stopa sufinancira nja (e)= (a)/(d)	Doprinosi Europske investicijske banke	Druga sredstva
<b>1. Prioritet: Gospodarski i društveni razvoj</b>	14.473.485	2.554.145		17.027.630	85%		
<b>2. Prioritet: Održivo upravljanje okolišem</b>	11.578.788	2.043.316		13.622.104	85%		
<b>3. Prioritet: Tehnička pomoć</b>	2.894.697	510.829		3.405.526	85%		
<b>Ukupno</b>	<b>28.946.970</b>	<b>5.108.290</b>		<b>34.055.260</b>	<b>85%</b>		

## 10. PRIHVATLJIVI IZDACI

U skladu s člankom 89. IPA provedbene uredbe izdatak je prihvatljiv ako je stvarno plaćen između 1. siječnja 2007. i 31. prosinca treće godine nakon zadnje proračunske obveze za operacije ili dio operacija izvršenih unutar Slovenije, te ako je nastao nakon potpisivanja sporazuma o financiranju za operacije ili dio operacija provedenih u Hrvatskoj.

U skladu s člankom 34. (3) i 89. (2) IPA provedbene uredbe sljedeći izdaci nisu prihvatljivi:

- a) porezi, uključujući poreze na dodanu vrijednost;
- b) carinske i uvozne pristojbe ili bilo koje druge pristojbe;
- c) kupnja, najam ili leasing zemljišta i postojećih zgrada;
- d) globe, novčane kazne i troškovi parničenja;
- e) operativni troškovi;
- f) rabljena oprema;
- g) provizije za bankovne usluge, troškovi jamstava i slične pristojbe;
- h) troškovi konverzije, pristojbe i tečajni gubici povezani s bilo kojim računima u eurima specifičnima za komponentu, kao i drugi isključivo financijski izdaci;
- i) doprinosi u naturi.

Sukladno pravilima iz članka 34. (3), sljedeći izdaci nisu prihvatljivi (prikazano u članku 89.(2)):

- a) kamata na dug;
- b) kupnja zemljišta u iznosu većemu od 10% prihvatljivih izdataka odnosne operacije.

Iznimno od članka 34. (3) Ii prikazom u članku 89.(2), sljedeći izdaci su prihvatljivi:

- a) porezi na dodanu vrijednost, ako su ispunjeni sljedeći uvjeti: porezni izdatak ne može se povratiti na bilo koji način, utvrđeno je da ga snosi krajnji korisnik i jasno je identificiran u prijedlogu projekta.
- b) troškovi transnacionalnih financijskih transakcija;
- c) u slučajevima kada izvršenje operacije zahtijeva otvaranje zasebnog računa ili više njih prihvatljivi su izdatak provizije za bankovne usluge za otvaranje i vođenje računa;
- d) naknade za pravne savjete, bilježničke naknade, troškovi tehničkih ili financijskih stručnjaka, te troškovi računovodstva ili revizije, pod uvjetom da su izravno povezani sa sufinanciranom operacijom, te da su neophodni za njezinu pripremu ili izvršavanje;
- e) troškovi jamstava banke ili druge financijske institucije, u onoj mjeri u kojoj ta jamstva zahtijevaju nacionalno ili zakonodavstvo Zajednice;
- f) administrativni troškovi, pod uvjetom da se temelje na stvarnim troškovima vezanim uz izvršenje odnosne operacije. Paušalne stope temeljene na prosječnim troškovima ne smiju premašivati 25% izravnih troškova operacije koji mogu utjecati na razinu općih troškova. Izračun se mora primjereno dokumentirati i periodički preispitati.

Povrh tehničke pomoći kao zasebnog prioriteta navedenog u članku 94. sljedeći se izdaci, koje snose tijela javne vlasti (prikazano u članku 98(3)) u pripremi ili provedbi operacije smatraju prihvatljivima:

- ✓ trošak stručnih usluga koje pruža tijelo javne vlasti, osim krajnjeg korisnika, u pripremi ili provedbi operacije;
- ✓ troškovi usluga vezanih uz pripremu i izvršenje operacije koje pruža tijelo javne vlasti koje je i samo krajnji korisnik i koje provodi operaciju za vlastiti račun bez pribjegavanja drugim, vanjskim pružateljima usluga pod uvjetom da su to dodatni troškovi, te da se odnose na stvarne izdatke i izravno se plaćaju za sufinanciranu operaciju.

Dodatne upute o prihvatljivosti troškova bit će predstavljeno od strane zemalja sudionica.

## 11. STRUKTURA PROVEDBE

U skladu s člankom 33.,98. i 102. Uredbe Komisije (EZ) br. 718/2007 od 12. lipnja 2007. o uvođenju Propisa Vijeća (EZ) br. 1085/2006 kojim se uspostavlja Instrument pretpriprustne pomoći (IPA), IPA Program prekogranične suradnje Slovenija-Hrvatska **provodit će metodom podijeljenog upravljanja** Upravljačko tijelo, jedinstveno Tijelo za ovjeravanje i jedinstveno Revizijsko tijelo koja se uvode u državi članici Sloveniji kao odgovornoj instituciji odgovornoj za cjelokupni prekogranični program. Predstavnici Europske komisije sudjelovat će na sastancima Odbora za praćenje u savjetodavnom svojstvu.

**Grafikon 2: Institucionalna struktura programa:**

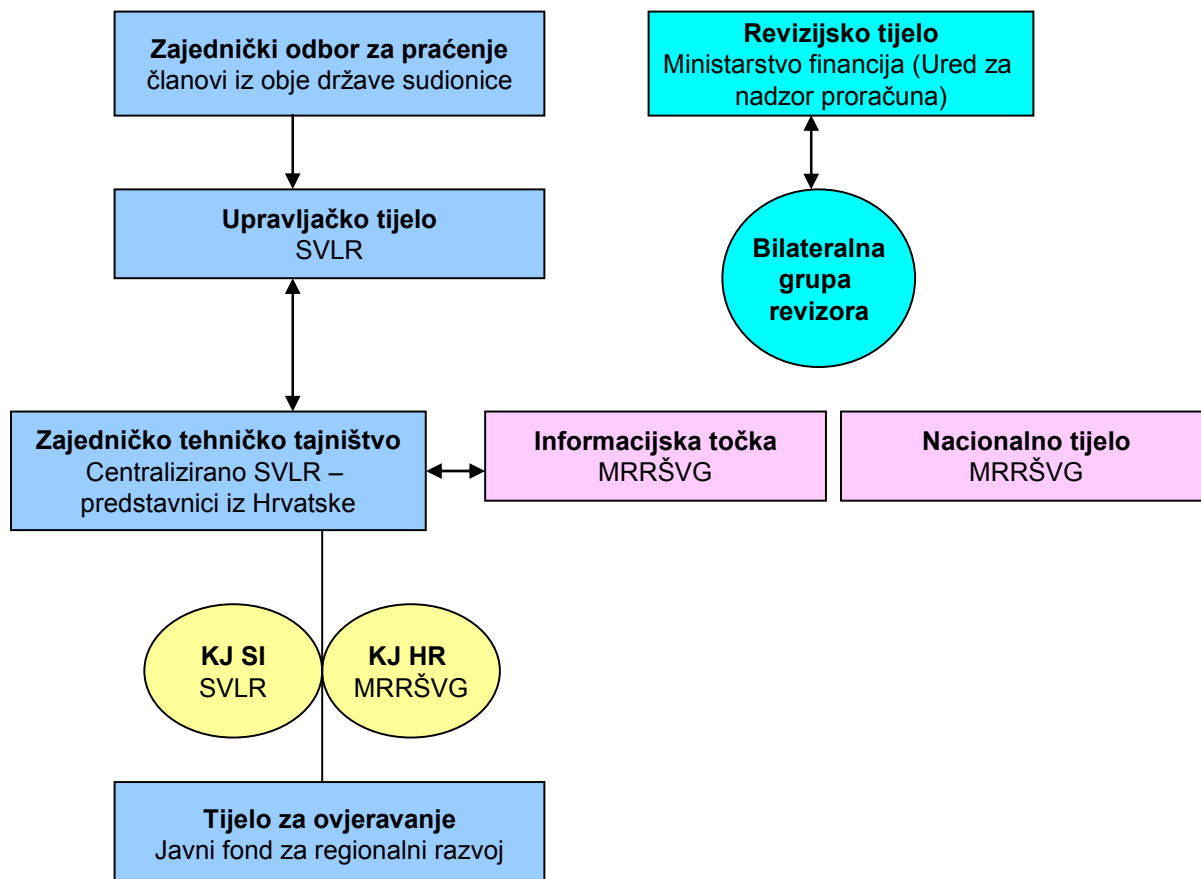

U IPA Programu prekogranične suradnje između Slovenije i Hrvatske 2007.-2013. države sudionice predstavljaju sljedeća nadležna tijela:

### SLOVENIJA:

Vladin ured za lokalnu samoupravu  
i regionalnu politiku  
Kotnikova 28  
SI – 1000 Ljubljana

Osnivaju se sljedeće strukture za upravljanje programom:

### HRVATSKA:

Ministarstvo regionalnog razvoja, šumarstva i vodnoga  
gospodarstva  
Babonićeva 121  
HR-10000 Zagreb

## Zajedničke strukture

- **Zajednički odbor za praćenje (JMC):** nadzor i praćenje provedbe programa;
- **Upravljačko tijelo (MA):** snosi cjelokupnu odgovornost za upravljanje i provedbu programa prema Europskoj komisiji;
- **Zajedničko tehničko tajništvo (JTS):** pomoć Upravljačkom tijelu, Odboru za praćenje, te ako je potrebno, Tijelu za ovjeravanje, Revizijskom tijelu i Nacionalnom tijelu u provedbi njihovih dužnosti;
- **Informacijska točka (IP):** kao produžetak JTS-a ima odgovornost za učinkovit razvoj projekata pružanjem izravne pomoći potencijalnim predlagateljima projekata u državi kandidatkinji Hrvatskoj;
- **Tijelo za ovjeravanje (CA):** potvrđuje deklaracije o izdacima i zahtjeve za plaćanjem prije slanja Komisiji, prima uplate Komisije, te plaćanje vodećem korisniku;
- **Revizijsko tijelo (AA):** funkcionalno neovisno tijelo Upravljačkog tijela i Tijela za ovjeravanje odgovorno za potvrđivanje učinkovitog funkcioniranja upravljačkog i nadzornog sustava;

## Strukture provedbe na državnoj razini:

- **Nacionalno tijelo (NA):** odgovorno za koordinaciju programskih operacija na hrvatskoj strani prekograničnog područja, uspostavljanje nadzornog sustava u cilju potvrđivanja izdataka na državnoj razini.

Upravljačka struktura za provedbu programa uspostaviti će prikladan okvir za provedbu zajedničkih projekata fokusirajući se na zajedničke ciljeve u pograničnom području. Upravljačko tijelo u Sloveniji i Nacionalno tijelo u Hrvatskoj poduzet će sve mjere potrebne za osiguravanje pravilne provedbe zajedničkog programa.

Države sudionice uređuju svoje odnose i odvijanje programa pisanim sporazumom (Memorandum o razumijevanju) koji se sklapa između Upravljačkog tijela u Sloveniji i Nacionalnog tijela u Hrvatskoj. U skladu s člankom 118. Uredbe Komisije (EZ) br. 718/2007 pisani sporazum uključuje sve pojedinosti provedbe koje omogućavaju Upravljačkom tijelu, Tijelu za ovjeravanje i Revizijskom tijelu vršenje njihovih dužnosti, te osigurava da se države sudionice pridržavaju svojih obveza vezano uz poravnanje nedospjelih plaćanja.

Prikladni načini upravljanja na svim razinama provedbe programa osiguravaju da se - iznad zakonski zahtijevanih minimalnih standarda – mogući učinci koji su neodrživi ili nepovoljni za okoliš, osobito kad je riječ o utjecajima na klimatske promjene, održavanje biološke raznolikosti i ekosustava, te iskorištavanje prirodnih resursa, izbjegnu ili svedu na najnižu moguću razinu, tako da ekološka opterećenja programa u cijelosti na kraju budu neutralna za klimu i resurse. Pozitivni učinci programa i potencijali za sinergiju u smislu optimiziranja njegovog doprinosa ekološki održivom razvoju će biti iskorišten u najvećoj mjeri i, kad je god to moguće, pojačani.

## **11.1 Razina upravljanja**

### **11.1.1 Zajednički odbor za praćenje (ZOP)**

Slovenija i Hrvatska suglasne su da ZOP bude odgovoran za nadzor i praćenje provedbe programa prema članku 110. Uredbe Komisije (EZ) br. 718/2007. Zajednički odbor za praćenje uspostavlja se najviše tri mjeseca od datuma obavijesti državama sudionicama o odluci kojom se odobrava prekogranični program.

Zajednički odbor za praćenje uvjerit će se u učinkovitost i kakvoću provedbe operativnog programa u skladu sa sljedećim odredbama:

- a) razmatra i odobrava kriterije za odabir operacija financiranih prekograničnim programom, te odobrava svaku vrstu revizije tih kriterija u skladu s programskim obvezama;

- b) povremeno ocjenjuje napredak prema ostvarivanju specifičnih ciljeva prekograničnog programa na temelju dokumenata koje je predalo upravljačko tijelo;
- c) razmatra rezultate provedbe, posebice ostvarenje ciljeva postavljenih za svaku prioritetnu os i procjene navedene u članku 57. (4) i članku 109.;
- d) razmatra i odobrava godišnja i završna izvješća o provedbi navedena u članku 112.;
- e) prima obavijesti o godišnjem kontrolnom izvješću navedenom u članku 105. (1)(c);
- f) odgovoran je za odabir operacija ali može opunomoćiti upravni odbor za obavljanje te funkcije;
- g) može predložiti bilo kakvu reviziju ili provjeru prekograničnog programa kojima će se omogućiti postignuće ciljeva navedenih u članku 86. (2) ili poboljšati njegovo upravljanje, uključujući upravljanje financiranjem;
- h) razmatra i odobrava sve vrste prijedloga za izmjenu i dopunu sadržaja prekograničnog programa.

Kao opće pravilo, ZOP bi se trebao sastajati najmanje dva puta godišnje. Zajednički odbor za praćenje jedino je tijelo koje donosi odluku o odabiru projekta. Odluke se donose konsenzusom pri čemu svaka država ima jedan glas.

Sastanci se održavaju u obje države sudionice. Zajednički odbor za praćenje sastavlja vlastiti Pravilnik postupanja.

Svakoj je državi partneru zajamčeno potpuno sudjelovanje i punopravno članstvo u Zajedničkom odboru za praćenje. Zajednički odbor za praćenje sastoji se od predstavnika nacionalnih, regionalnih i lokalnih vlasti obje država. Stručnjaci specijalizirani u različitim poljima predstavljat će institucije koje pokrivaju područja aktivnosti programa (na primjer institucije iz područja zaštite okoliša, turizma, kulture itd.) Europska komisija sudjeluje u Zajedničkom odboru za praćenje u savjetodavnom svojstvu. Članstvo u Zajedničkom upravljačkom odboru definirano je u njegovim Pravilima postupka.

Ustroj Zajedničkog odbora za praćenje bit će opisan u Pravilniku postupanja. Institucije za zaštitu okoliša također će sudjelovati u procesu odabira projekata kao ocjenjivači. Ekološki partneri koji će biti članovi Zajedničkog odbora za praćenje bit će definirani u Pravilniku o postupanju Zajedničkog odbora za praćenje. Institucije koje će biti članovi Zajedničkog odbora za praćenje nisu definirane u vrijeme kad se operativni program podnosi.

### 11.1.2 Upravljačko tijelo (UT)

Slovenija i Hrvatska pristaju da Upravljačko tijelo (MA) s potpunom odgovornošću za upravljanje i uvođenje operativnog programa bude **Vladin ured za lokalnu samoupravu i regionalnu politiku** u Sloveniji u smislu članka 102. Uredbe Komisije (EZ) br. 718/2007. Provedba programa vrši se u bliskoj suradnji s odgovornim Nacionalnim tijelom u Hrvatskoj.

Upravljačko tijelo odgovorno je za upravljanje i provedbu prekograničnog programa u skladu s načelom razumnoga financijskog upravljanja, a osobito za:

- a) osiguravanje da se operacije biraju za financiranje u skladu s kriterijima primjenjivima na prekogranični program i da su u skladu s primjenjivim propisima Zajednice i nacionalnim propisima za cijelo razdoblje njihove provedbe;
- b) osiguravanje postojanja sustava za bilježenje i pohranjivanje u računalnom obliku računovodstvene evidencije svaku operaciju u okviru prekograničnog programa, te osiguravanje prikupljanja podataka o provedbi koje su nužne za financijsko upravljanje, praćenje, verifikacije, revizije i evaluaciju;
- c) verificiranje redovitosti izdataka. Iz tog razloga, provjerava jesu li izdaci svakog krajnjeg korisnika sudionika aktivnosti potvrđeni kod nadzornika navedenog u članku 108;
- d) osiguravanje da se operacije provode u skladu s odredbama o javnoj nabavi navedenima u članku 121.;
- e) osiguravanje da krajnji korisnici i druga tijela uključena u provedbu operacija održavaju ili zaseban računovodstveni sustav ili odgovarajući računovodstveni kod za sve transakcije vezane uz operaciju ne dovodeći u pitanje državne računovodstvene propise;
- f) osiguravanje da se evaluacija prekograničnih programa provode u skladu s člankom 109;

- g) uspostavljanje postupaka kojima se osigurava da se svi dokumenti vezani uz izdatke i revizije potrebni za osiguranje revizijskog traga čuvaju u skladu sa zahtjevima članka 134.;
- h) osiguravanje da Tijelo za ovjeravanje prima sve nužne podatke o postupcima i verifikacijama izvršenima vezano uz izdatke za potrebe potvrđivanja;
- i) vođenje rada Zajedničkog odbora za praćenje i njegovo opskrbljivanje dokumentima potrebnima za omogućavanje praćenja kakvoće provedbe prekograničnog programa u svjetlu njegovih specifičnih ciljeva;
- j) sastavljanje i, nakon odobrenja Zajedničkog odbora za praćenje, podnošenje Komisiji godišnjih i završnih izvješća o provedbi navedenih u članku 112.;
- k) osiguravanje usklađenosti sa zahtjevima informiranja i obavještanja javnosti navedenima u članku 62.

Osim odgovornosti navedenih u Uredbi Komisije br. 718/2007 Upravljačko tijelo odgovorno je za:

- Pripremanje svih dokumenata nužnih za odobrenje programa i njegovu provedbu u suradnji s programskim partnerima;
- Vođenje računa o glatkoj provedbi programa;
- Pripremanje i provođenje strateških odluka Zajedničkog odbora za praćenje;
- Sklapanje ugovora za IPA sredstva s glavnim korisnikom;
- Priprema izmjena i dopuna programa te reprogramiranje financijskih planova;
- Suradnja s Tijelom za ovjeravanje u pripremi plana isplata;
- Obavještanje Tijela za ovjeravanje o nepravilnostima i povratima sredstava.

U skladu s člancima 103. i 108. Uredbe Komisije br. 718/2007 Upravljačko tijelo provjerava jesu li izdatke svakog korisnika koji sudjeluje u operaciji potvrdili kontrolori.

Ako su regije programskog područja uključene u inicijativu Regije za ekonomsku promjenu, Upravljačko tijelo se obvezuje da:

- (a) Izradi programe koji će podržavati inovativne operacije s prekograničnim utjecajem povezane s rezultatima mreža;
- (b) Najmanje jednom godišnje predvidjeti kao točku dnevnog reda Odbora za praćenje raspravu o relevantnim sugestijama za program i pozvati predstavnike mreža (kao promatrače) da izvijeste o napretku aktivnosti mreža;
- (c) Opisati u Godišnjem izvještaju aktivnosti uključene u inicijativu Regije za ekonomsku promjenu.

### 11.1.3 Nacionalno tijelo (NT)

Slovenija i Hrvatska prihvaćaju da Nacionalno tijelo (NA) bude **Ministarstvo regionalnog razvoja, šumarstva i vodnoga gospodarstva** u Hrvatskoj.

Iako Uredba Komisije br. 718/2007 službeno ne zahtijeva utemeljenje Nacionalnog tijela, nekoliko se odredbi u Provedbenoj uredbi odnosi na dužnosti i odgovornosti država sudionica. U ovom smislu državu sudionicu Hrvatsku, koja neće biti zemlja-domaćin Upravljačkom tijelu, predstavlja Ministarstvo regionalnog razvoja, šumarstva i vodnoga gospodarstva u Hrvatskoj kao nacionalni pandan Vladinom uredu za lokalnu samoupravu i regionalnu politiku koji predstavlja državu sudionicu Sloveniju.

Nacionalno tijelo poglavito vrši sljedeće dužnosti:

- Uspostavlja sustav kontrole i određuje kontrolore odgovorne za verifikaciju zakonitosti i pravilnosti izdataka koje su iskazali krajnji korisnici smješteni na hrvatskom teritoriju i programski partneri za troškove tehničke pomoći;
- Razvija smjernice za kontrolu temeljenu na smjericama na razini programa dopunjenima pojedinostima vezanima uz državno zakonodavstvo;
- Imenuje i sklapa ugovor s Informacijskom točkom u Hrvatskoj;
- Osigurava i ugovara javno sufinanciranje na državnoj razini ako je potrebno;
- Spriječava, otkriva i ispravlja nepravilnosti;

- Snosi krajnju financijsku odgovornost za iznose koji su nepropisno isplaćeni krajnjim korisnicima na njegovom teritoriju;
- Suraduje u ocjenjivanju i organizaciji konačne ocjene, te u pripremi završne izjave.

#### 11.1.4 Tijelo za ovjeravanje (TzO)

Slovenija i Hrvatska pristaju da Tijelo za ovjeravanje (TzO) bude **Javni fond za regionalni razvoj** u Sloveniji.

Tijelo za ovjeravanje, u skladu s Uredbom Komisije (EZ) br. 718/2007, odgovorno je za:

- a) pripremu i podnošenje Komisiji potvrđenih izjava o izdacima i zahtjeva za plaćanjem;
- b) potvrđivanje:
  - (i) da je izjava o izdacima točna, da proizlazi iz pouzdanih računovodstvenih sustava i da se temelji na dokazivim pratećim dokumentima;
  - (ii) da su iskazani izdaci u skladu s primjenjivim propisima Zajednice i nacionalnim propisima i da su nastali u vezi s operacijama izabranim za financiranje u skladu s kriterijima primjenjivima na program i u skladu s propisima Zajednice i nacionalnim propisima;
- c) osiguravanje, u svrhu izdavanja certifikata, primitka odgovarajućih informacija od upravljačkog tijela o postupcima i verifikacijama koje su izvršene vezano uz izdatke uključene u izjave o izdacima;
- d) uzimanje u obzir, za potrebe izdavanja certifikata, rezultata svih revizija izvršenih od strane ili pod odgovornošću Revizijskog tijela;
- e) održavanje računovodstvenih računalnih evidencija o izdacima iskazanima Komisiji. Upravljačka i revizorska tijela imaju pravo na pristup ovim informacijama. Na pisani zahtjev Komisije Tijelo za ovjeravanje pruža Komisiji te informacije u svrhu vršenja pregleda dokumentacije i nasumičnih provjera u roku od deset radnih dana nakon primitka zahtjeva ili u bilo kojem drugom dogovorenom razdoblju;
- f) vođenje evidencije o iznosima za povrat i iznosima koji su povučeni nakon potpunog ili djelomičnog otkazivanja financijskog doprinosa operaciji. Iznosi za povrat uplaćuju se u opći proračun Europske unije prije zatvaranja prekograničnog programa tako da se oduzmu od sljedeće izjave o izdacima;
- g) slanje izjave Komisiji, do 28. veljače svake godine, u kojoj se za svaku prioritetnu os u okviru prekograničnog programa utvrđuje sljedeće:
  - (i) iznosi povučeni iz izjava o izdacima podnesenih tijekom godine koje prethodi potpunom ili djelomičnom otkazivanju javnog financijskog doprinosa operaciji;
  - (ii) iznosi za povrat koji su oduzeti od tih izjava o izdacima;
  - (iii) izjava o iznosima koje je potrebno vratiti prema stanju na dan 31. prosinca prethodne godine, a koji su klasificirani prema godini u kojoj su izdani nalozi za povrat.

#### 11.1.5 Revizijsko tijelo (RT)

Slovenija i Hrvatska pristaju da Revizijsko tijelo (AA) bude **Ured za nadzor proračuna slovenskog Ministarstva financija** koji je odgovoran za provjeru učinkovitosti funkcioniranja sustava upravljanja i nadzora.

Revizijsko tijelo, u skladu s člankom 105. Uredbe Komisije (EZ) br. 718/2007, osobito je odgovorno za:

- (a) osiguravanje provedbe revizija radi provjere učinkovitosti funkcioniranja sustava upravljanja i kontrole u okviru prekograničnog programa;

- (b) osiguravanje provedbe revizije operacija na temelju odgovarajućeg uzorka radi provjere potvrđenih izdataka;
- (c) do 31. prosinca svake godine, i to od godine usvajanja prekograničnog programa do četvrte godine nakon posljednje proračunske obveze:
  - (i) podnošenje Komisiji godišnjeg kontrolnog izvješća u kojem su navedeni nalazi revizija izvršenih tijekom razdoblja od proteklih 12 mjeseci koje završava 30. lipnja predmetne godine i koje navodi sve nedostatke pronađene u sustavima za upravljanje i kontrolu u okviru programa. Prvo izvješće, koje je potrebno predati do 31. prosinca godine nakon usvajanja programa, obuhvaća razdoblje od 1. siječnja u godini usvajanja do 30. lipnja u godini nakon usvajanja programa. Podaci o revizijama izvršenima nakon 1. srpnja četvrte godine nakon posljednje proračunske obveze uključuju se u završno kontrolno izvješće koje dopunjuje završnu deklaraciju navedenu pod točkom (d) ovoga odlomka. To se izvješće temelji na revizijama sustava i revizijama aktivnosti izvršenima prema točkama (a) i (b) ovoga odlomka;
  - (ii) Izdavanje mišljenja, na temelju kontrola i revizija izvršenih pod njegovom odgovornošću, vezanih uz provjeru učinkovitosti funkcioniranja sustava upravljanja i nadzora, da bi se pružilo razumno jamstvo da su izjave o izdacima predane Komisiji točne te samim time predstavljaju razumno jamstvo da su glavne transakcije zakonite i redovite.
- (d) Podnošenje Komisiji, najkasnije do 31. prosinca pete godine nakon posljednje proračunske obveze, završne deklaracije kojom se ocjenjuje vrijednost zahtjeva za plaćanjem završne bilance te zakonitost i redovitosti osnovnih transakcija obuhvaćenih završnom izjavom o izdacima, koja je podržana završnim kontrolnim izvješćem. Ova se završna deklaracija temelji na svim revizijama izvršenima od strane ili pod odgovornošću Revizijskog tijela.

Revizijsko tijelo dobiva pomoć za program od Grupe revizora koju čine predstavnici obiju država koji vrše dužnosti predviđene člankom 105. Grupa revizora uspostavlja se najkasnije tri mjeseca nakon odluke o odobravanju programa. Grupa uspostavlja vlastita pravila postupka. Njome predsjedava Revizijsko tijelo za program.

## ***11.2. Operativna razina***

Cjelokupne odgovornosti operativne uprave programa ostaju u okviru Upravljačkog tijela. Međutim, Upravljačko tijelo prenosi određene zadatke na Zajedničko tehničko tajništvo locirano pokraj Upravljačkog tijela i na Informacijsku točku lociranu u Hrvatskoj koja djeluje kao produžetak Zajedničkog tehničkog tajništva u državi sudionici.

### **11.2.1 Zajedničko tehničko tajništvo (ZTT) i Informacijska točka**

Zajedničko tehničko tajništvo i Informacijska točka vrše svoje aktivnosti pod odgovornošću Upravljačkog tijela. Zajedničko se tehničko tajništvo nalazi pri Vladinom uredu za lokalnu samoupravu i regionalnu politiku u Ljubljani, a Informacijska se točka u Hrvatskoj nalazi pri Ministarstvu regionalnog razvoja, šumarstva, vodnoga gospodarstva.

#### *11.2.1.1 Zadaci Zajedničkog tehničkog tajništva*

Zajedničko tehničko tajništvo organizirano je u okviru Upravljačkog tijela (GOSP) i podržava Upravljačko tijelo u svakodnevnom upravljanju i provođenju programa te u pripremanju svih nužnih dokumenata. Zajedničko tehničko tajništvo pomaže Upravljačkom tijelu i Zajedničkom upravljačkom odboru u provedbi njihovih odnosnih zadataka:

- Uspostava, održavanje i ažuriranje sustava praćenja;
- Vršenje dužnosti tajništva za Upravljačko tijelo i Zajednički upravljački odbor, uključujući pripremu i slanje poštom dokumentacije za sastanke i zapisnika;
- Sastavljanje izvješća o provedbi programa (na dogovorenim jezicima);



- Priprema i stavljanje na raspolaganje svih dokumenata nužnih za provedbu;
- Vršenje uloge prve točke kontakta za potencijalne predlagatelje projekata i partnere;
- Prikupljanje i ocjenjivanje (formalna provjera) prijedloga projekata;
- Provjera dostupnosti svih informacija za donošenje odluka o prijedlozima projekata;
- Organiziranje procjene kakvoće prijedloga projekata;
- Organiziranje bilateralnih događanja;
- Savjetovanje potencijalnih korisnika projekata;
- Priprema prijedloga za odluke ZOP-a o projektima, operacijama za financiranje;
- Pripremanje ugovora;
- Kontrola zajedničkih izvješća;
- Vršenje zajedničkih poslova vezanih uz odnose s javnošću u dogovoru s Upravljačkim tijelom, Nacionalnim tijelom i Informacijskom točkom;
- Administrativno upravljanje (vanjskim) zadacima i uslugama, npr. uslugama tumačenja i prevođenja, po potrebi.

Zajedničko tehničko tajništvo također može pomoći Certifikacijskom tijelu i Revizijskom tijelu u provođenju njihovih zadataka.

Članove ZTT-a trebaju zaposliti programski partneri, a ono sačinjavati ga trebaju predstavnici obiju država suradnica u programu. Informacijska točka uspostavlja se u Hrvatskoj, a uključuje jednu osobu.

Troškovi obavljanja zadataka Zajedničkog tehničkog tajništva i Informacijske točke sufinanciraju se iz proračuna za tehničku pomoć programa pod uvjetom da su u skladu s popisom zadataka prihvatljivih za sufinanciranje iz mjerodavnih Regulatora Europske unije kojima je uređen program IPA.

#### *11.2.1.2 Zadaci Informacijske točke*

Osoblje Informacije točke blisko surađuje sa Zajedničkim tehničkim tajništvom u provedbi sljedećih zadataka:

- Djeluje kao prva „točka kontakta” za potencijalne korisnike u cilju pružanja informacija i savjeta projektnim partnerima na hrvatskom teritoriju;
- Podržava Upravljačko tijelo u provedbi komunikacijskih aktivnosti (uključujući promotivna događanja, info dane, plan komunikacije) na hrvatskom teritoriju;
- Pomaže potencijalnim korisnicima u razvoju i provedbi projekata;
- Pomaže Zajedničkom tehničkom tajništvu u odabiru projekata i u procesu ocjenjivanja u skladu s procedurama programa;
- Pomaže Zajedničkom tehničkom tajništvu u pripremanju ugovora s vodećim korisnikom.

## 12. PROVEDBENE ODREDBE

Organizacija upravljanja programom u skladu je i s Uredbom Komisije br. 718/2007 za razdoblje 2007.-2013. i s dosadašnjim iskustvom u prekograničnoj suradnji na ovom specifičnom području.

Za razdoblje 2007.-2013. provedbene su odredbe, kako su opisane u sljedećem poglavlju, dogovorene u partnerstvu između sudjelujućih nadležnih tijela u Sloveniji i u Hrvatskoj.

Struktura i odnos programskih tijela temelje se na sljedećim općim načelima:

- Poštovanje načela partnerstva;
- Djelotvorne i učinkovite strukture;
- Jasna definicija zadataka i odgovornosti.

Administrativni poslovi uključeni u postupke za dodjelu pomoći pojedinačnim projektima u okviru Operativnog programa Slovenija-Hrvatska 2007.-2013. vodit će se u skladu sa sljedećim propisima koji mogu biti dodatno specificirani na temelju sporazuma između programskih partnera.

### 12.1 Vodeći korisnik (načelo vodećeg partnera)

Na razini projekta program prekogranične suradnje temelji se na načelu vodećeg partnera, koje predviđa da vodeći korisnik (vodeći partner) preuzme upravljanje zajedničkim projektom tako da uspostavi partnerstvo koje uključuje najmanje jednog prekograničnog partnera s drugim krajnjim korisnicima (partnerima). To je preduvjet kojim se stvaraju uvjeti za razvijanje istinskih zajedničkih prekograničnih projekata.

Krajnji korisnici aktivnosti između sebe imenuju vodećeg korisnika (vodećeg partnera) prije podnošenja prijedloga za operaciju. Vodeći korisnik preuzima sljedeće odgovornosti:

- (a) uređuje odnose s krajnjim korisnicima koji sudjeluju u operaciji u ugovoru koji obuhvaća, između ostalog, odredbe koje jamče razumno financijsko upravljanje sredstvima dodijeljenima za operaciju, uključujući postupke za povrat nepravilno plaćenih iznosa;
- (b) odgovoran je osiguranje provedbe cjelokupne operacije;
- (c) odgovoran je za potpisivanje ugovora o sufinanciranju iz sredstava Zajednice i za prijenos doprinosa Zajednice krajnjim korisnicima koji sudjeluju u operaciji;
- (d) osigurava da troškovi koje su prikazali krajnji korisnici koji sudjeluju u operaciji budu plaćeni u svrhu provedbe operacije aktivnosti i da odgovaraju aktivnostima dogovorenima između krajnjih korisnika koji sudjeluju u operaciji;
- (e) potvrđuje da su troškove koje su prikazali krajnji korisnici koji sudjeluju u operaciji ovjerali kontrolori navedeni u članku 108.;
- (f) prikuplja podatke od partnera u projektu, provodi unakrsnu provjeru aktivnosti i financijskih izvješća i predaje izvješće o napretku/završno izvješće Zajedničkom tehničkom tajništvu;
- (g) usklađuje izmjene projekta s Upravljačkim tijelom/Zajedničkim tehničkim tajništvom i krajnjim korisnicima projekta.

Krajnji korisnik (partner) odgovoran je za sljedeće:

- (a) preuzima odgovornost u slučaju bilo kakvih nepravilnosti u vezi prijavljenih troškova;
- (b) šalje izjavu o izdacima i izvješće o sadržaju određenom kontroloru;
- (c) dostavlja ovjeru troškova vodećem korisniku.

### 12.2 Dodjela sredstava

#### 12.2.1 Informacije i savjetovanje

Upravljačko tijelo i Zajedničko tehničko tajništvo/Informacijska točka primjereno će obavijestiti potencijalne predlagatelje projekta o ciljevima programa, preduvjetima za dobivanje sredstava i

pojedinačnim postupcima kojih se treba pridržavati. Aktivni odnosi s javnošću odvijat će se u dogovoru između partnera u programu. UT/ZTT načinit će nacrt komunikacijskog i informacijskog plana koji će odobriti ZOP.

Informacije i pomoć svim zainteresiranim potencijalnim korisnicima u razdoblju nakon otvaranja poziva za dostavljanje prijedloga projekata osigurat će UT i ZTT/Info točka.

### **12.2.2. Dostava projekata**

Projekti će biti odabrani putem pojedinačnih poziva za dostavljanje prijedloga projekata koji obuhvaćaju cijelo prihvatljivo područje. Sve pojedinosti o pripremi, prijavi i odabiru projekata bit će navedene u aplikacijskom paketu koji čini sastavni dio poziva za dostavljanje prijedloga projekata. ZOP će odobriti kriterije odabira i projekte koji će biti sufinancirani u okviru programa.

Države sudionice također mogu identificirati zajedničke projekte izvan poziva na dostavu prijedloga projekata u bilo kojem trenutku nakon što ZOP donese odluku o prihvaćanju programa.

Prijedlozi projekata podnose se na dvojezičnom obrascu za prijavu ZTT-u koji će registrirati sve predane prijave.

Veći projekti nisu predviđeni.

### **12.2.3. Ocjena i odabir projekata**

U skladu s člankom 110. Uredbe Komisije (EZ) 718/2007, kriterije za ocjenu i odluku o odabiru odobrava ZOP.

Kriterije odabira pripremaju ZTT i UT, a pritom će se uzeti u obzir Operativni program i Strateška procjena utjecaja na okoliš koje potvrđuje ZOP sastavljen također i od predstavnika predstavnika institucija za zaštitu okoliša.

ZTT odgovoran je za organizaciju procesa ocjenjivanja u skladu s dogovorenim zajedničkim kriterijima. ZTT i Informacijska točka vrše službenu provjeru prijedloga projekata (provjeravaju je li projekt u skladu s OP-om, EU propisima i nacionalnim propisima). Projekti koji prođu formalnu provjeru dalje se ocjenjuju s obzirom na kakvoću.

Zahtjevi koji proizlaze iz mreže Natura 2000 i Integriranog upravljanja obalnim područjem bit će uzeti u obzir tijekom ocjene projekata.

ZTT/UT podnosi rezultate ocjenjivanja ZOP-u koji donosi službenu odluku o dodjeli sredstava Zajednice odobrenim projektima. ZOP je jedino tijelo koje može odobriti projekte koji će biti sufinancirani u okviru programa.

ZOP odobrava (uvjetno ili bezuvjetno) svaki projekt koji će biti financiran.

Nakon službene odluke UT službenim dopisom obavještava vodećeg korisnika o odobravanju/odbijanju prijavljenog projekta.

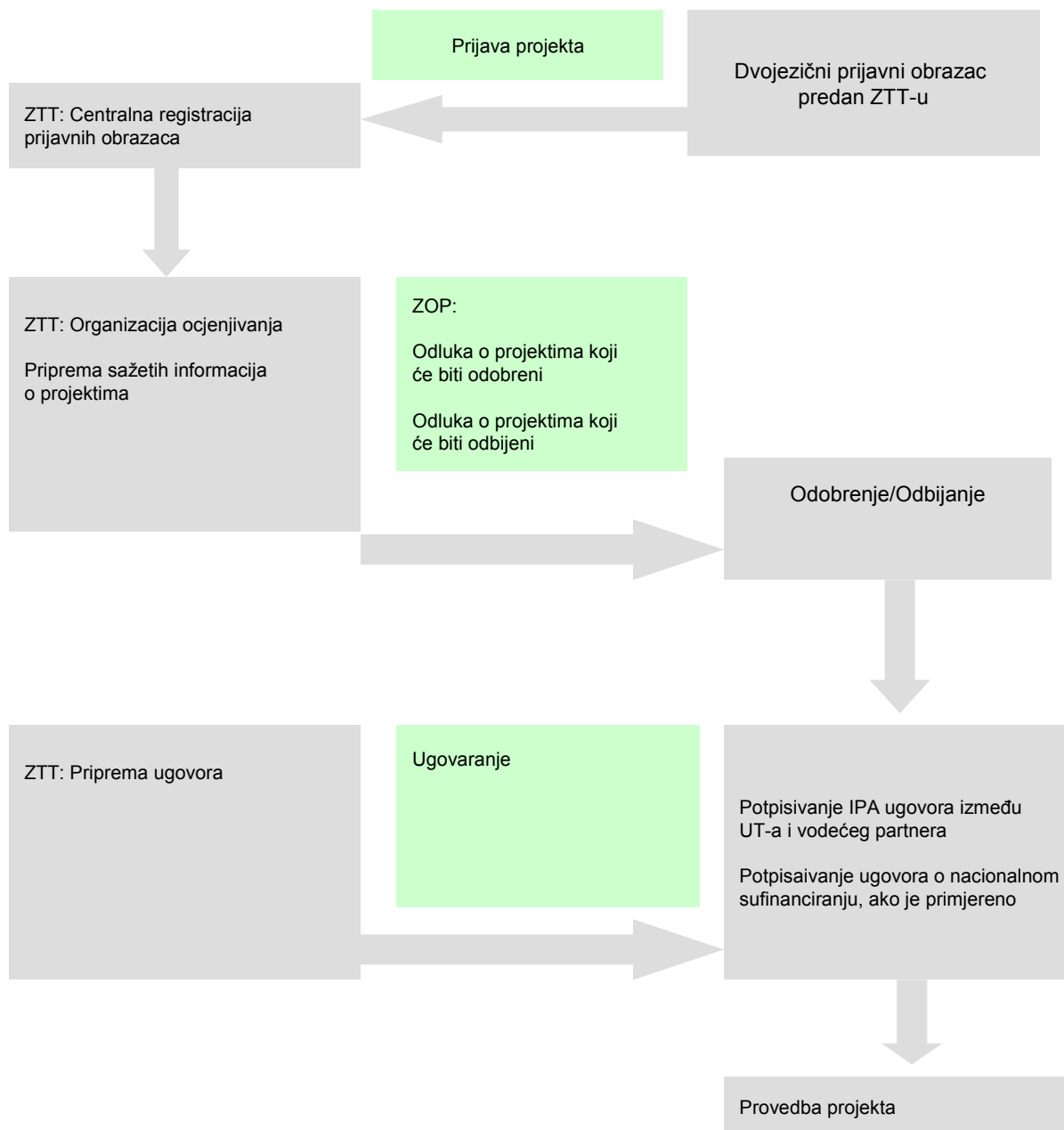
**Grafikon 3: Odluka o financiranju projekata i ugovaranje**

#### 12.2.4. Ugovaranje

Odobreni prijedlog projekta temelj je na kojemu UT uz potporu JTS-a priprema IPA ugovor s vodećim korisnikom. Upravljačko tijelo potpisuje IPA ugovor s vodećim korisnikom.

ZTT/Info točka pripremit će i unijeti ugovore o IPA sredstvima u sustav praćenja.

Državna/regionalna tijela za financiranje izdaju ugovore o državnom/regionalnom sufinanciranju vodećem i krajnjim korisnicima na temelju IPA ugovora, ako je to potrebno. Korisnici će se poticati da osiguraju vlastito sufinanciranje.

#### 12.2.5. Provedba projekta

UT uz podršku ZTT-a/Info točke osigurat će da projekti sufinancirani u okviru programa prekogranične suradnje budu u skladu s Operativnim programom i svim europskim propisima kojima se uređuju IPA programi, te relevantnim nacionalnim propisima.

Što se tiče javne nabave, dodjela ugovora za pružanje usluga, nabavu robe i izvođenje radova slijedi pravila i postupke koji se primjenjuju na ugovore o pružanju usluga, nabavi robe i izvođenje radova koji se financiraju iz općeg proračuna Europskih zajednica u svrhu suradnje s trećim zemljama.

Svi relevantni propisi o državnim potporama moraju se poštovati. Svaka potpora dodijeljena u okviru ovoga programa mora biti u skladu s odredbama utvrđenima u uredbama Komisije i nacionalnim zakonodavstvom, ako je primjenjivo.

U kontekstu pregleda projektnih prijava i računa za namiru, nadležno Nacionalno tijelo za Sloveniju i Hrvatsku) osigurava pridržavanje važećih propisa o državnim potporama ili potporama male vrijednosti („de minimis“), te da se poštuju odgovarajuće gornje granice za potporu prema važećim propisima, čak i u slučaju prikupljanja pomoći iz nekoliko shema.

ZOP utvrđuje pravila za odobravanje izmjena projekta. ZOP može prenijeti odgovornost za odobrenje izmjena projekta UT-u. UT/ZTT dostavlja korisnicima smjernice o postupanju u slučaju izmjena projekta.

Izvršajna razdoblja ovise o trajanju projekta i određuju se u pozivima na dostavu prijedloga projekata i/ili ugovorima o sufinanciranju.

### ***12.3. Financijska kontrola***

Sukladno članku 108. Uredbe Komisije (EZ) br. 718/2007, svaka država sudionica dužna je uspostaviti nadzorni sustav kojim se omogućuje provjera provedbe sufinanciranih proizvoda i usluga. Svaka država imenuje kontrolore odgovorne za provjeru zakonitosti i točnosti izdataka koje je iskazao svaki korisnik u operaciji. U daljnjem tekstu kontrolori se nazivaju Kontrolnom jedinicom.

Odgovorni su:

Slovenija:

**Vladin ured za lokalnu samoupravu i regionalnu politiku**

**Služba za financijsku kontrolu**

**Kotnikova 28, 1000 Ljubljana**

Hrvatska:

**Ministarstvo regionalnog razvoja, šumarstva i vodnoga gospodarstva**

**Uprava za proračun, financije i računovodstvo**

**Radnička cesta 22, 10000 Zagreb**

Partneri na projektu predaju Kontrolnoj jedinici izjavu o izdacima i izvješće o sadržaju aktivnosti na nacionalnom jeziku, u skladu s IPA ugovorom. Osigurat će se detaljne smjernice za izdavanje računa i vodič za jednostavno razumijevanje prihvatljivih troškova. Nacrt će izraditi ZTT (Info točka) na temelju nacionalnih propisa i EU propisa. Osim navedenog mogu se predvidjeti i oštriji propisi na nacionalnoj razini.

Kontrolna jedinica provjerava i potvrđuje troškove vodećih i krajnjih korisnika.

Svaki krajnji korisnik mora svojem vodećem korisniku podnijeti izvješće koje je potvrdila određena KJ (kako je utvrđeno ugovorom). Vodeći korisnik uključuje izvješća svojih partnera u vlastito izvješće, te razrađuje zajedničko izvješće koje zatim predaje ZTT-u na završnu provjeru. Ovo izvješće također uključuje napredak u provedbi projekta, te mora biti u skladu s iskazanim troškovima. Zajedničko dvojezično izvješće o napretku stoga uključuje podatke o stvarnoj suradnji, aktivnostima, rezultatima, učincima i konačnim izmjenama plana projekta.

ZTT mora provesti unakrsnu provjeru izvješća u smislu potvrđenih troškova i napretka projekta.

Grafikon 4: Tijek izvješća o napretku i zahtjeva za plaćanje

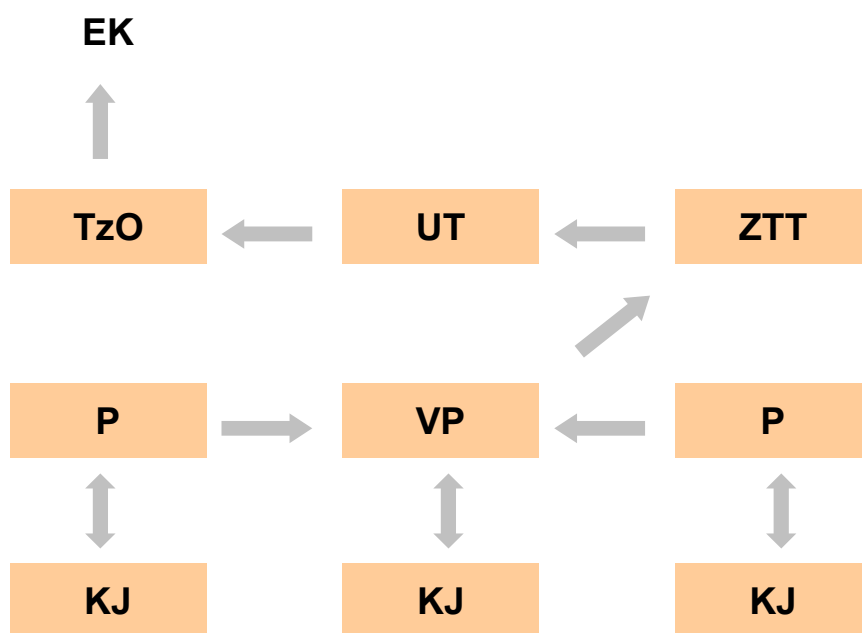

### 12.4 Plaćanja

UT koje podržava ZTT mora se uvjeriti da je izvješće o napretku/završno izvješće potvrdio određeni kontrolor; a zatim izdaje izjavu o potvrđenim izdacima, te je podnosi TzO. Tijelo za ovjeravanje vrši potrebnu kontrolu, te šalje zahtjev za plaćanje Europskoj komisiji. Po primitku zahtjeva za plaćanje koje je poslalo Tijelo za ovjeravanje, Europska komisija provjerava zahtjev za plaćanje i dodjeljuje sredstva TzO.

U ime TzO jedinica za plaćanje prenosi IPA sredstva vodećem korisniku. Vodeći korisnik odgovoran je za prijenos odgovarajućeg IPA udjela krajnjim korisnicima u skladu s odredbama ugovora i potvrđenim troškovima.

Nacionalna tijela za financiranje odobrit će nacionalno sufinanciranje korisnicima, ako bude potrebno. Prijenos IPA novca mora biti povezan s prijenosom regionalnog/nacionalnog sufinanciranja; detaljni postupci moraju biti utvrđeni i u ugovorima o IPA sredstvima i ugovorima o nacionalnom javnom sufinanciranju.



## **12.5 Nepravilnosti i financijski ispravci**

Države sudionice odgovorne su za upravljanje programom i kontrolu programa kroz prevenciju, otkrivanje i ispravljanje nepravilnosti, te nadoknadu nepravilno plaćenih iznosa zajedno s kamatama na zakašnjela plaćanja, ako je potrebno. One su o tomu dužne izvijestiti Komisiju, ako i obavještavati Komisiju o napretku administrativnih i pravnih postupaka.

Prema članku 101. sustavom za upravljanje i kontrolu programa, koje su uspostavile države sudionice, osigurat će se postupci za izvješćivanje i kontrolu nepravilnosti te za nadoknadu nepravilno plaćenih iznosa.

## **12.6. Praćenje i evaluacija**

### **12.6.1. Praćenje**

Upravljačko tijelo odgovorna je za razvoj i primjenu središnjeg nadzornog sustava programa. Podaci se prikupljaju centralno putem Zajedničkog tehničkog tajništva/Informacijske točke.

U tu svrhu Upravljačko tijelo odgovorno je za uvođenje i primjenu računalnog sustava za snimanje i pohranjivanje knjigovodstvenih podataka svake operacije kako bi se osiguralo fizičko, financijsko i proceduralno praćenje programa. Potrebno je posvetiti posebnu pozornost izboru pokazatelja neposrednih učinaka i rezultata za mjerenje napretka i učinkovitosti provođenja prioriteta.

Podaci središnjeg nadzornog sustava koji su specifični za program dostupni su Zajedničkom odboru za praćenje, Europskoj komisiji, Upravljačkom tijelu, Tijelu za ovjeravanje, Informacijskoj točki i Zajedničkom tehničkom tajništvu kako bi im pomogli u njihovom praćenju programa.

Unos podataka za IPA-u temelji se na središnjem nadzornom sustavu. UT, ZTT, Info točka i ZOP vrše praćenje putem fizičkih i financijskih pokazatelja naznačenih u Operativnom programu.

Razmjena podataka između Europske komisije i UT odvija se elektronički, u skladu s člankom 111. IPA provedbene uredbe „Postupci za praćenje“, gdje je to moguće.

### **12.6.2 Evaluacija**

Glavna je svrha evaluacije poboljšati kakvoću, učinkovitost i usklađenost pomoći iz sredstava Zajednice, te strategiju i primjenu Operativnog programa Slovenija-Hrvatska 2007-2013. uzimajući u obzir cilj održivog razvoja, mjerodavne zakone Zajednice o utjecaju na okoliš i stratešku procjenu utjecaja na okoliš.

Operativni program Slovenija-Hrvatska 2007.-2013. stoga tijekom svoje pripreme podliježe ex-ante evaluaciji i bit će podvrgnut tematskim evaluacijama tijekom svoje provedbe, kao i ex-post evaluacijama nakon njegova završetka. Dok završnu ex-post evaluaciju Operativnog programa Slovenija-Hrvatska osigurava Europska komisija u suradnji s Upravljačkim tijelom, za provedbu ex-ante evaluacije odgovorno je Upravljačko tijelo.

Sukladno s drugim potrebama (velika odstupanja) moguće je provesti druge tematske evaluacije (na primjer: horizontalna pitanja, provedbene strukture, mjere informiranja i obavještavanja javnosti itd.). Evaluacije će pridonijeti učinkovitijoj primjeni programa.

Evaluaciju će izvršiti neovisne vanjske institucije a financirat će se iz Tehničke pomoći.

#### *12.6.2.1. Godišnje izvješće o provedbi*

Temeljem članka 112. Uredbe Komisije (EZ) br. 718/2007, Upravljačko tijelo svake godine, najkasnije do 30. lipnja, podnosi Komisiji godišnje izvješće o provedbi koje prethodno mora odobriti Zajednički odbor za praćenje. Prvo godišnje izvješće podnosi se drugu godinu nakon prihvaćanja programa.

#### *12.6.2.2. Završno izvješće o provedbi*

Temeljem članka 112. Uredbe Komisije (EZ) br. 718/2007, završno izvješće o provedbi podnosi se Komisiji najkasnije do 31. prosinca četvrte godine nakon posljednje proračunske obveze. Upravljačko



tijelo podnosi Komisiji završno izvješće o provedbi koje prethodno mora pregledati i odobriti Zajednički odbor za praćenje.

### **12.7. Informiranje i obavještavanje javnosti**

Mjere informiranja i obavještavanje javnosti za intervencije u okviru IPA odredbi usmjerene su na promicanje uloge Zajednice i na osiguravanje transparentnosti i vidljivosti pomoći iz sredstava IPA (vidjeti članak 62. i 63. Uredbe Komisije (EZ) br. 718/2007.).

Temeljem članka 62. o informiranju i obavještavanju javnosti, države sudionice i Upravljačko tijelo, kako je navedeno u članku 103., pružaju informacije i obavještavaju javnost o programima i sufinanciranim projektima. Informacije će biti upućene građanima i korisnicima naglašavajući ulogu Zajednice i osiguravajući transparentnost.

Mjere informiranja i obavještavanja javnosti predstavljene su u obliku komunikacijskog plana. Mjere informiranja i obavještavanja javnosti u okviru Programa prekogranične suradnje Slovenija-Hrvatska **usmjerene su:**

- ciljnim potencijalnim i krajnjim korisnicima, kao i regionalnim i lokalnim vlastima i drugim javnim tijelima, profesionalnim udruženjima i poslovnim zajednicama, gospodarskim i socijalnim partnerima, nevladinim organizacijama, posebice tijelima koja promiču jednakost među spolovima, tijelima koja se zalažu za zaštitu i poboljšanje okoliša, voditelje i promotore projekata;
- da služe u svrhu informiranja o mogućnostima koje nude Europska unija, kao i Slovenija i Hrvatska (ako postoji sufinanciranje na nacionalnoj razini) jamčeći transparentnost zajedničkih djelovanja;
- da obavijeste širu javnost o zajedničkoj ulozi koju Europske unije igra zajedno sa Slovenijom i Hrvatskom u odgovarajućim projektima i njihovim rezultatima;
- da jamče transparentnost vezanu uz potencijalne i krajnje korisnike kroz opće informacije o Prekograničnom programu Slovenija-Hrvatska 2007.-2013. Nadalje, da pruže pregled kompetencija, postupke organizacije i postupke odabira projekata, kao i standardizirane informacije o prijavi projekata (tijelo nadležno za prijave, kontakti na nacionalnoj, regionalnoj i lokalnoj razini). Kriteriji odabira i mehanizmi vrednovanja za natječaje i prijave projekata također će biti objavljeni. Sve informacije bit će dostupne za skidanje na internetskim stranicama programa.
- da obavijeste javnost o najavama početka programa u medijima, pružajući odgovarajući prikaz sudjelovanja Europske unije. Tekuća komunikacija o fazama provedbe projekta tijekom cjelokupnog razdoblja planiranja programa i predstavljanje konačnih rezultata Prekograničnog programa Slovenija-Hrvatska 2007.-2013.

Opći je strateški cilj mjera informiranja i obavještavanja javnosti u okviru Prekograničnog programa Slovenija-Hrvatska 2007.-2013. stvoriti jedinstvenu javnu sliku koja s vremenom mora postići status marke ili korporativnog identiteta. U tu svrhu koristi se zajednički logotip na tiskanom materijalu i publikacijama, kako u tiskanim tako i u elektroničkim medijima. Za stratešku provedbu gore navedenog sadržaja, koristit će se sljedeći **alati:**

- internetska stranica programa koja pruža široj javnosti i potencijalnim i krajnjim korisnicima tekuće informacije, kao i strukturirane mreže na internetu koje izrađuje Zajedničko tehničko tajništvo u bliskoj suradnji s informacijskom točkom;
- Informativni materijal u obliku letaka, informativnih svezaka i brošura;
- Ad hoc izjave za tisak, konferencije za novinstvo za izvještavanje nacionalnih, regionalnih i lokalnih medija (npr. o početku programa, dobrim praksama, završetku projekta, sastancima Odbora za praćenje, godišnjim izvještajima o provedbi);

- Regionalna i lokalna informativna događanja i umrežavanje voditelja projekata, institucija za financiranje i financijskih tijela (uvodno događanje na početku programa na regionalnoj razini, kao i informativna događanja na regionalnoj razini).

Primjena gore spomenutih mjera informiranja i obavještanja javnosti raspoređena je unutar razdoblja planiranja programa (od 2007. do 2013.) u **tri faze** od kojih svaka ima različite zahtjeve:

- Informacije o početku i najava Prekograničnog programa Slovenija-Hrvatska 2007.-2013.: cilj ove faze je što više raširiti informacije o programu (potencijalnim i krajnjim korisnicima, kao i široj javnosti) i pružiti opće informacije o programu, partnerima, informacijskim točkama, postupcima i strukturama za donošenje odluka, itd.

Sredstva komunikacije: uvodno događanje u objema državama, leci, konferencije za novinstvo, izjave za tisak na početku programa (što je brže moguće nakon što je EK odobrila program).

- Tekuće informacije, komunikacija i prezentacija: u ovoj se fazi javnost redovito informira o trenutnom statusu provedbe programa i o završetku uspješnih projekata. Nadalje, jasne (homogene) informacije o administrativnim procedurama i o kriterijima odabira, te postupcima ocjenjivanja i odabira dostupne su na regionalnoj i lokalnoj razini.

Sredstva komunikacije: brošure, informativna događanja, organizacija događanja s ciljem razmjene iskustava među projekatima, izjave za tisak o statusu provedbe.

- Predstavljanje i prikaz rezultata: na kraju razdoblja planiranja programa organizira se predstavljanje završenih projekata i prikaz stvorenih projekata suradnje.

Sredstva komunikacije: brošure, završna događanja, itd.

## 13. SAŽETAK EX-ANTE EVALUACIJE

### 13.1 Postupak i sadržaj ex-ante evaluacije

Ured Vlade za lokalnu samoupravu i regionalnu politiku (SVLR) u lipnju 2006. imenovao je tvrtku PITIJA, svetovanje d.o.o.<sup>5</sup> za ugovornog provoditelja *ex-ante* evaluacije operativnih programa iz programa prekogranične suradnje s Mađarskom i Hrvatskom u programskom razdoblju 2007.-2013.

Komponente *ex-ante* evaluacije odgovaraju onima sadržanim u relevantnom nacrtu Radnog dokumenta o *ex-ante* evaluaciji za 2007.-2013. koji je objavila Opća uprava za regionalnu politiku u listopadu 2005:

- Procjena društveno-gospodarske analize i relevantnosti strategije za utvrđene potrebe
- Evaluacija logičke podloge strategije i njezine koherentnosti
- Procjena koherentnosti strategije s regionalnim i nacionalnim politikama i strateškim smjericama Zajednice
- Evaluacija očekivanih rezultata i mogućih učinaka (na temelju interesa iz prijavljenih projekata)
- Procjena predloženih sustava provedbe.

Ex ante evaluacija pripremljena je na temelju analize dokumenata, razgovora s programskim tijelima i programskim timom, kao i na temelju nalaza i zaključaka ograničene srednjoročne evaluacije učinkovitosti i djelotvornosti provedbe prethodnog Programa za susjedstvo Slovenija-Mađarska-Hrvatska 2004.-2006. koju je vršio tim za ex ante evaluaciju sredinom lipnja 2006. Za procjenu učinaka korišten je pristup "Procesnog praćenja učinaka" (eng. "*Process Monitoring of Impacts*").

Ex ante evaluacija provodila se usporedno s razvojem Operativnog programa, tj. procjene su pripremane kao ponavljajući proces na temelju međurezultata procesa programiranja i u bliskoj suradnji s Vladinim uredom za lokalnu samoupravu i regionalnu politiku i programskim timom. Ovaj proces može se podijeliti u šest faza ili stupnjeva procjene:

Ocjena prve tri komponente izvršena je na temelju nacrtu Operativnog programa Slovenija-Hrvatska 2007.-2013. od 14. lipnja 2006. Rad je dokumentiran u referatu koji sadrži detaljne napomene o kojima se raspravljalo s programskim timom. Predstavljani su također glavni nalazi i o njima se raspravljalo s programskom grupom na sastanku 4. srpnja 2006.

1. Sredinom travnja 2007. *ex-ante* evaluatori podnijeli su SVLR-u i programskom timu dodatne napomene o nacrtu operativnog programa od 6. travnja 2007., te proveli početnu procjenu mogućih postignuća planiranih rezultata/učinaka. Dijagrami učinka pripremljeni su na temelju strategije Operativnog programa.
2. Evaluacija prikladnosti strukture i hijerarhije ciljeva i utvrđenih pokazatelja i njihova predložena kvantifikacija izvršene su na temelju verzije nacrtu operativnog programa od 4. srpnja 2007.
3. Na sastanku sa SVLR-om 7. kolovoza 2007. raspravljalo se o dijagramima učinka i sustavu provedbe (posebice u vezi utvrđivanja odgovornosti među upravama dviju država i uloge EK u provedbi). Nakon sastanka SVLR je donio određene ispravke Operativnog programa.
4. Dijagrami učinka pregledani su na temelju nacrtu završne verzije Operativnog programa od 27. kolovoza 2007. Na temelju ovoga nacrtu završne verzije procjenjivana je provedba strategije, evaluacija očekivanih rezultata i prikladnost sustava praćenja. O ovim pitanjima dalje se raspravljalo sa SVLR-om 31. kolovoza 2007.
5. Nacrt završne verzije *ex-ante* evaluacije podnesen je SVLR-u 31. kolovoza 2007.

<sup>5</sup> Ovo izvješće pripremili su Tatjana Božinac Mohorčič, Marija Kržan, Alja Dražumerič, Tamara Smokvina i Martin White.

## ***13.2 Sažetak zaključaka i daljnje preporuke za svaku ključnu komponentu ex ante evaluacije***

### **13.2.1 Procjena društveno-gospodarske analize i važnost strategije za utvrđene potrebe**

Društveno-gospodarska analiza sadrži važne i aktualne informacije o gospodarskoj i socijalnoj situaciji u slovenskim i hrvatskim regijama korisnicama. Nakon početnog rješavanja nekih nedosljednosti između SWOT analize i opisnih područja Operativni program pružio je dobar pregled glavnih različitosti, nedostataka i razvojnih potencijala. Rezultati gospodarske analize sada se na odgovarajući način odražavaju u SWOT analizi, a strategija je usmjerena na rješavanje ovih problema tamo gdje u regijama korisnicama postoji potencijal i interes za njihovo rješavanje.

Odabrani ciljevi i prioriteti programa odnose se na utvrđene potrebe. Odabrani prioriteti temeljili su se na regionalnom doprinosu i širokom regionalnom sporazumu, što znači da regije mogu preuzeti vlasništvo nad programom. Regije znaju da je turizam najvažniji gospodarski pokretač, a iz iskustva s prethodnim Programom za susjedstvo Slovenija-Mađarska-Hrvatska 2004.-2006. vidljivo je da je većina prihvatljivih prijavljenih projekata bila iz područja turizma, a zatim slijede područja održivog korištenja prirodnih resursa, zaštite okoliša i zajedničkog razvoja ljudskih potencijala. To podržava i zadovoljavajući odaziv na najnoviji poziv na predaju projektnih ideja u kojemu je 40% projekata bilo usmjereno na turistički sektor, te po 15% na sektor poduzetništva i zaštite okoliša. No, postoji i nekoliko slabosti koje je potrebno prevladati, poput potražnje koja ovisi o sezoni - a time i prihoda, slabog dugoročnog planiranja i nedovoljnog naglaska na zaštitu okoliša i prirode.

Analitički i strateški dijelovi OP Slovenija-Hrvatska 2007.-2013. konzistentni su.

### **13.2.2 Evaluacija logičke podloge strategije i njezina usklađenost**

Nacrt operativnog programa od 14. lipnja 2006. bio je kvalitetan i dobro strukturiran. Provedena su neka poboljšanja kao odgovor na napomene evaluatora. Razlozi za dva vertikalna prioriteta primjereno odražavaju SWOT analizu, ciljevi su u skladu sa strateškim pretpostavkama i načelima, odabrana područja intervencije odgovarajuće rješavaju ciljeve, a utvrđene mjere podržavaju ostvarenje konkretnih ciljeva.

Postignuta je odgovarajuća ravnoteža između aktivnosti koje pridonose gospodarskom rastu, poboljšane su kvaliteta življenja i dugoročna održivost. Program također podržava aktivnosti vezane uz socijalnu koheziju i smanjenje nejednakosti uzrokovanih granicom, iako u manjoj mjeri podržava aktivnosti vezane uz gospodarski rast i dugoročnu održivost.

Dva vertikalna prioriteta međusobno se dopunjavaju, s razvojem turizma, poduzetništva i socijalne integracije uz zaštitu okoliša i čuvanje zaštićenih područja. Regije predlagatelja projekata žive od turizma, te je prikladno u središte staviti bavljenje sezonskom potražnjom i slabo strateško planiranje, kao i korist od zajedničkog marketinga. Istovremeno, regije su svjesne važnosti prirodne i kulturne baštine, a program na odgovarajući način podržava strateško i dugoročno planiranje nužno za očuvanje prirodnih bogatstava.

Horizontalni prioriteti usmjereni su na razvoj informacijskog društva i rastuće obrazovanje ljudi zaposlenih u djelatnostima vezanim uz turizam, kulturu, zaštitu okoliša i prirode. To će rezultirati bolje kvalificiranim i obrazovanim zaposlenicima i, slijedom toga, boljom ponudom usluga. Horizontalni prioriteti dobro dopunjavaju vertikalne prioritete. Dok su vertikalni prioriteti usmjereni na proizvode i usluge u različitim podsektorima, horizontalni prioriteti otvaraju mogućnost jačanja informacijskog društva i razvoja ljudskih kapaciteta u istim područjima, što za posljedicu ima sveobuhvatno jačanje podsektora i pozitivniji širi utjecaj.

### **13.2.3 Procjene koherentnosti strategije s regionalnim i nacionalnim politikama i strateškim smjernicama Zajednice**

Procjena koherentnosti strategije Operativnog Programa (OP) Slovenija-Hrvatska 2007. - 2013. izvršena je uglavnom s raspoloživim radnim verzijama strateških nacionalnih ili regionalnih dokumenata.

Na nacionalnoj razini provjerena je koherentnost sa Smjernicom iz Kohezijske politike u potpori razvoju i zapošljavanju: Strateške smjernice Zajednice 2007. – 2013. slovenskim Nacionalnim razvojnim planom, slovenskim Nacionalnim strateškim referentnim okvirom, Operativnim programom za ERDF za 2007. – 2013., Okvirom za usklađenost strategija Republike Hrvatske i Strateškim okvirom za razvoj 2006. - 2013. i Državnom strategijom regionalnog razvoja Republike Hrvatske. OP Slovenija-Hrvatska 2007. - 2013. u skladu je sa svim ovim dokumentima.

Na regionalnoj razini programiranje je izvršeno gotovo paralelno s nacionalnom razinom za ciljeve 1 i 3, a neki regionalni dokumenti nisu bili dostupni za ovu ex-ante evaluaciju. Međutim, koherentnost između OP-a i regionalnih planova razvoja osigurana je jer su regionalni i lokalni sudionici bili aktivno uključeni u određivanje prikladnih i prihvatljivih prioriteta u OP-u i jer je kasnija izrada regionalnih planova razvoja uzela u obzir tekst radnog nacrtu OP-a.

#### **13.2.4 Procjene očekivanih rezultata i vjerojatnih utjecaja**

Pokazatelji uspjeha predstavljeni u radnoj verziji Operativnog programa Slovenija – Hrvatska 2007. – 2013. od 6. travnja 2007. slijede upute EK u nacrtu Radnog dokumenta – Pokazatelji za praćenje i procjenu: Praktični vodič od 23. siječnja 2006., Osnovni pokazatelji za ERDF i kohezijski fond s obzirom na ciljeve suradnje.

Pokazatelji neposrednih učinaka na razini programa i prioriteta odgovarajući su. Procijenjeni broj projekata za dva prioritetna područja realističan je uzimajući u obzir golemi broj prijavljenih projekata unutar financijskog razdoblja 2004. - 2006. Može se očekivati da će unutar financijskog razdoblja 2007. - 2013. količina prijavljenih projekata biti slična ili veća.

Pokazatelji u vezi s ostvarenjem ciljeva također su odgovarajući.

Prihvaćena je činjenica da je utvrđivanje pokazatelja za ostvarenje rezultata, a posebno utjecaja, složen proces, te da niti Hrvatska niti Slovenija nemaju mnogo prijašnjeg iskustva na kojemu bi utemeljile referentne točke. Zbog toga se predlaže da provedbena tijela preispitaju potencijalne pokazatelje ostvarenja ciljeva u vrijeme odabira projekata i ocijene jesu li ostvarljivi i mjerljivi te, ako jesu, da im dodijele kvantificirani cilj i cilj vezan uz vremenski rok.

U svrhu pomoći provedbenim tijelima u razmatranju pokazatelja za postizanje rezultata i utjecaja evaluatori su pripremili dijagrame utjecaja na razini prioriteta i potvrdili ih u suradnji s Programskom grupom. Ovi dijagrami omogućavaju prepoznavanje glavnih mehanizama utjecaja tj. očekivanih doprinosa područja aktivnosti i tipova projekata postizanju rezultata i utjecaja. Ako su oni obuhvaćani u prijavljenim projektima i izvještajima, po mogućnosti zajedno s pokazateljima za ostvarenje rezultata i utjecaja, omogućit će dionicima praćenje o tome postizu li se planirani ciljevi ili ne.

Očekuje se da će doprinos OP-a za postizanje ciljeva Lisabonske strategije biti ograničen. Mjere kao što su razvoj poduzetništva i učinkovito korištenje energije slijede Lisabonske ciljeve, ali se značajni utjecaj u ovim područjima ne očekuje zbog ograničenja u ukupnom proračunu i u okolišu za razvoj poslovanja. Iako je promicanje suradnje između sektora malih i srednjih poduzeća i istraživanja i razvoja rado prihvaćeno, to zahtijeva uključenost državne uprave i lokalne samouprave. Aktivnosti vezane uz informacijsko društvo i ljudske kapacitete nisu obuhvaćene vertikalno već horizontalno, te će rezultate i utjecaje biti teško izmjeriti kao i pripisati ih intervencijama.

Iako program nije ambiciozan s obzirom na Lisabonske ciljeve očekuje se njegov pozitivan utjecaj na održivi razvoj područja, na povećanje konkurentnosti i gospodarski rast, veću kvalitetu življenja i poboljšanu kvalitetu prekogranične suradnje na lokalnoj i regionalnoj razini. Uzimajući u obzir ciljno područje suradnje program je usmjeren na odgovarajuće generatore razvoja regija na obje strane granice.

#### **13.2.5 Procjena predloženih sustava provedbe**

U provedbenoj su strukturi određene institucije i tijela nadležna za upravljanje OP-om. Postoje određeni rizici provedbe kojima treba upravljati. Kao prvo, postoji manjak raspoloživih ljudskih kapaciteta unutar Upravljačkog tijela, Tijela nadležnog za plaćanje, Zajedničkog tehničkog tajništva i hrvatske uprave. Kao drugo, jedino Nacionalno tijelo u Hrvatskoj bit će Ministarstvo regionalnog razvoja, šumarstva i vodnoga gospodarstva koje bi moglo doći u iskušenje da daje prednost projektima

unutar vlastitog područja stručnosti na štetu drugih područja, na primjer poljoprivrede, poduzetništva, gospodarenja otpadom i vodama itd. koja spadaju u nadležnost drugih ministarstava.

Za sada osobe (UT, ZTT i posrednička tijela) odgovorne za provedbu Programa za susjedstvo Slovenija-Mađarska-Hrvatska 2004. - 2006. također sudjeluju i u pripremi dokumenata potrebnih za sljedeće programsko razdoblje. Većina osoblja koje već radi na Programu za susjedstvo Slovenija-Mađarska-Hrvatska 2004 - 2006. nastavit će raditi na novom programu. Uz to, prije objavljivanja prvog Poziva na dostavu prijedloga projekata UT će pripremiti postupke za zapošljavanje novih kadrova koje će sufinancirati tehnička pomoć programa 2007. - 2013. Novo će se osoblje zaposliti unutar 2. polovice 2008. Osoblje zaposleno u JTS-u, TzO-u i kontrolori koji rade za ovaj program bit će plaćani iz proračuna za TA. Jedna osoba unutar ZTT-a bit će zaposlena u Hrvatskoj kao Informacijska točka, ali će djelovati kao dio ZTT-a. Posebna pozornost bit će posvećena kontrolorima u Hrvatskoj; UT će pripremiti vodič za provjeravanje prihvatljivosti izdataka i organizirati sastanke sa slovenskim kontrolorima u cilju usklađivanja postupaka i pomoći hrvatskim kontrolorima.

Predviđeno je da se IPA financijskim sredstvima upravlja putem javnog fonda za regionalni razvoj. Nacionalno sufinanciranje za slovenske projektne partnere osigurat će Upravljačko tijelo, dok za hrvatske projektne partnere nije predviđeno nacionalno sufinanciranje. To će stvoriti administrativno opterećenje te će biti potrebno zapošljavanje dodatnih ljudskih kapaciteta.

Pristup koji uključuje vodećeg partnera omogućit će partnerima zajedničkog projekta da istovremeno započnu provedbu projektnih aktivnosti, te im osigurati ravnopravnost (u smislu upravljanja, provedbe i financiranja). Međutim, budući da hrvatsko nacionalno sufinanciranje nije osigurano na državnoj razini, partneri s dviju strana granice nisu u jednakom položaju.

U Sloveniji će nacionalno sufinanciranje na državnoj razini biti centralizirano, a osigurava ga, u načelu SVLR. U tu svrhu na raspolaganju će biti jedan službenik na puno radno vrijeme i jedan na pola radnog vremena nadležan za dodjelu nacionalnih sredstava na državnoj razini. Ti službenici već rade za SVLR kao posrednička tijela u Programu za susjedstvo Slovenija-Mađarska-Hrvatska 2004.-2006. Prema izmjenama i dopunama unutarnje organizacijske strukture koje stupaju na snagu najkasnije do prosinca 2007. ti službenici dobit će i zadatke Nacionalnog tijela za novi operativni program SI-HR 2007.-2013. Budući da većina projekata odobrenih unutar Programa za susjedstvo SI-HU-HR 2004.-2006. treba biti dovršena dijelom do prosinca 2007., a dijelom do veljače 2008. i nekoliko njih do travnja 2008., bit će moguće rasporediti te ljudske kapacitete s već stečenim iskustvom na operativni program SI-HR 2007.-2013. za koji se odobrenje prvih projekata očekuje u drugoj polovici 2008. godine.

Na hrvatskoj strani Nacionalno tijelo osiguralo je nacionalno sufinanciranje jedino za tehničku pomoć, pa će više napora trebati uložiti u informiranje potencijalnih predlagatelja projekata potičući ih da se vlastitim sufinanciranjem uključe u projekt i razviju visokokvalitetne projekte. Mjere informiranja i promidžbe u objema državama provodi ZTT u suradnji s upravljačkim tijelom.

U Sloveniji postoji nacionalni sustav praćenja – Informacijski sustav Nacionalne agencije za regionalni razvoj (ISNARD) – koji je bio korišten za praćenje provedbe Nacionalnog razvojnog programa i korištenja strukturnih fondova. No potrebno ga je unaprijediti kako bi podržavao engleski jezik, dopuštao pristup s udaljenih lokacija, automatizirao razmjenu podataka s drugim povezanim informacijskim sustavima, pojednostavio unos podataka, pojednostavio sustav pokazatelja, podržavao financijske tokove u novoj financijskoj perspektivi i podržavao pristup koji uključuje vodećeg partnera. Upravljačko tijelo započelo je proces nadogradnje, no postoji rizik da sustav neće početi s radom na vrijeme.

Upravljačko tijelo osigurava središnji sustav praćenja koji zadovoljava sve uvjete Europske teritorijalne suradnje i IPA programa. Upravljačko tijelo koristi ISNARD kao središnji sustav praćenja za Program za susjedstvo Slovenija-Mađarska-Hrvatska 2004.-2006. od 2005. godine. Potrebne su neke prilagodbe kako bi se sustav modernizirao u skladu s načelom vodećeg partnera. Upravljačko tijelo namjerava osigurati nadogradnju središnjeg sustava praćenja do kraja 2008. kad se očekuje odobrenje prvih projekata.

Upravljačko tijelo i dalje treba razvijati sustav evaluacije za potrebe obavljanja srednjoročnih evaluacija (procedure, priručnici, smjernice i osoblje). Kako bi se osigurala učinkovita primjena evaluacija potrebno je u svim područjima razviti kulturu evaluacije, što podrazumijeva da svi sudionici shvaćaju srednjoročnu evaluaciju kao pozitivan upravljački alat koji im pomaže da na vrijeme otkriju probleme i pokrenu korektivne postupke. Konačni ishod srednjoročne evaluacije uspješno je dovršenje projekata i ostvarenje vrijednih i dugotrajnih rezultata.

Evaluacije će vršiti nezavisni i iskusni vanjski evaluatori. Na unutarnjoj razini mogu se vršiti samo procjene malih promjena u manjim tehničkim pitanjima, što će obavljati ZTT.

Unutar SVLR-a osnovan je novi odsjek zadužen za organizaciju evaluacija svih programa kohezijske politike i IPA programa koji se provode u Sloveniji. Taj odsjek zadužen je za sastavljanje priručnika, naputaka, plana evaluacije i obrazaca za evaluacije. Prema našoj procjeni, sustav evaluacije bit će operativan u roku od 6 do 8 mjeseci.

**Dodatak 1:****POPIS KRATICA:**

AA	Audit Authority	Revizijsko tijelo (RT)
BWG	Bilateral Working Group	Bilateralna radna skupina
CA	Certifying Authority	Tijelo za ovjeravanje (TzO)
CAMP	Coastal Area Management Programmes	Programi upravljanja obalnim područjima
CB	Cross Border	Prekogranični
CBC	Cross Border Cooperation	Prekogranična suradnja
CU	Control Unit	Kontrolna jedinica (KJ)
EAFRD	European Agricultural Fund for Rural Development	Europski poljoprivredni fond za ruralni razvoj
EC	European Commission	Europska komisija (EK)
EIB	European Investment Bank	Europska investicijska banka
ERDF	European Regional Development Fund	Europski fond za regionalni razvoj
EU	European Union	Europska unija (EU)
GDP	Gross Domestic Product	Bruto domaći proizvod (BDP)
GOSP	Government Office for Local Self – Government and Regional Policy	Vladin ured za lokalnu samoupravu i regionalnu politiku (SVLR)
HR	Croatia	Hrvatska
ICT	Information and Communication Tecnology	Informacijska i komunikacijska tehnologija
ILO	International Labour Organisation	Međunarodna organizacija rada
IP	Info Point	Informacijska točka
IPA	Instrument for pre-accession assistance	Instrument pretpristupne pomoći
JMC	Joint Monitoring Committee	Zajednički odbor za praćenje (ZOP)
JTS	Joint Technical Secretariat	Zajedničko tehničko tajništvo (ZTT)
LDEI	Local Development and Employment Initiative	Lokalni razvoj i inicijativa pri zapošljavanju
LP	Lead Partner	Vodeći partner (VP)
MA	Managing Authority	Upravljačko tijelo (UT)
MEUR	Million Euros	Milijun eura
MRDFWM	Ministry of Regional Development, Forestry and Water Management	Ministarstvo regionalnog razvoja, šumarstva i vodnoga gospodarstva (MRRŠVG)
NA	National Authority	Nacionalno tijelo (NT)
NDP	National Development Programme	Nacionalni razvojni program
NP	Neighbourhood Programme	Program za susjedstvo
NSRF	National Strategic Reference Framework	Nacionalni strateški referentni okvir



NUTS	Nomenclature of Territorial Units for Statistics	Nomenklatura teritorijalnih statističkih jedinica
OP	Operational Programme	Operativni program
P	Partner	Partner
R&D	Research and Development	Istraživanje i razvoj
RDA	Regional Development Agency	Agencija za regionalni razvoj (ARR)
SEA	Strategic Environmental Assessment	Strateška procjena utjecaja na okoliš
SI	Slovenia	Slovenija
SME	Small and medium – sized enterprises	Mala i srednja poduzeća
SWOT analysis	Analysis of Strengths, Weaknesses, Opportunities and Threats	Analiza prednosti, nedostataka, mogućnosti i ograničenja
WWTP	Waste Water Treatment Plant	Postrojenje za obradu otpadnih voda

**DODATAK B**

**OKVIRNI SPORAZUM IZMEĐU KOMISIJE EUROPSKIH  
ZAJEDNICA I VLADE REPUBLIKE HRVATSKE OD 27.  
KOLOVOZA 2007.**

# **OKVIRNI SPORAZUM**

**IZMEĐU**

**VLADE REPUBLIKE HRVATSKE**

**I**

**KOMISIJE EUROPSKIH ZAJEDNICA**

**O**

**PRAVILIMA ZA SURADNJU U SVEZI FINANCIJSKE POMOĆI  
EUROPSKIH ZAJEDNICA REPUBLICI HRVATSKOJ U PROVEDBI  
POMOĆI U OKVIRU INSTRUMENTA PRETPRISTUPNE POMOĆI  
(IPA)**

27. KOLOVOZA 2007.

**Dodaci:**

- DODATAK A: Funkcije i zajedničke odgovornosti struktura, direkcija i tijela u skladu sa člankom 8. Okvirnog sporazuma između Komisije i Vlade Republike Hrvatske od 27. kolovoza 2007. godine
- DODATAK B: Obrazac Izjave o jamstvu Nacionalnog dužnosnika za ovjeravanje u skladu sa člankom 17. Okvirnog sporazuma između Komisije i Vlade Republike Hrvatske od 27. kolovoza 2007. godine
- DODATAK C: Obrazac Godišnjeg izvješća o obavljenim revizijama Tijela Republike Hrvatske nadležnog za reviziju u skladu sa člankom 29. stavkom 2.(b) Provedbene uredbe o programu IPA
- DODATAK D: Obrazac Godišnjeg revizijskog mišljenja Tijela Republike Hrvatske nadležnog za reviziju u skladu sa člankom 29. stavkom 2.(b) Provedbene uredbe o programu IPA
- DODATAK E: Obrazac Revizijskog mišljenja Tijela Republike Hrvatske nadležnom za reviziju o završnoj izvavi o izdacima za zatvaranje programa ili dijelova programa u skladu sa člankom 29. stavkom 2.(b) Provedbene uredbe o programu IPA

Komisija Europskih zajednica, u daljnjem tekstu „**Komisija**“, djelujući za i u ime Europske zajednice, u daljnjem tekstu „Zajednica”

s jedne strane,

i

Vlada Republike Hrvatske, djelujući za i u ime Republike Hrvatske, u daljnjem tekstu „**Korisnik**“

sa druge strane,

zajednički nazvane „ugovorne stranke“

Uzimajući u obzir da

- (1) Dana 1. kolovoza 2006. godine, Vijeće Europske unije usvojilo je Uredbu (EZ) br. 1085/2006 od 17. srpnja 2006.<sup>(1)</sup> (kojom se uspostavlja Instrument pretpristupne pomoći (dalje u tekstu „Okvirna uredba o programu IPA”). Na snazi od 1. siječnja 2007. godine, ovaj novi instrument predstavlja jedinstvenu pravnu osnovu za pružanje financijske pomoći državama kandidatkinjama i potencijalnim kandidatkinjama u nastojanjima na unapređenju političkih, gospodarskih i institucionalnih reformi na putu do punopravnog članstva u Europskoj uniji.
- (2) Dana 12. lipnja 2007., Komisija je usvojila uredbu kojom se provodi Okvirna uredba o programu IPA, koja sadrži detaljne važeće odredbe o upravljanju i kontroli;
- (3) Ovaj novi instrument pretpristupne pomoći (IPA) zamjenjuje pet prethodnih instrumenata u pretpristupnom razdoblju: Uredba (EEZ) br. 3906/1989 o ekonomskoj pomoći određenim zemljama u srednjoj i istočnoj Europi, Uredba (EZ) br. 1267/1999 kojom se uspostavlja instrument strukturnih politika za pretpristupno razdoblje, Uredba (EZ) br. 1268/1999 o potpori Zajednice za pretpristupne mjere za poljoprivredu i ruralni razvoj; Uredba (EZ) br. 2666/2000 o pomoći Albaniji, Bosni i Hercegovini, Hrvatskoj, Saveznoj Republici Jugoslaviji i Bivšoj Jugoslavenskoj Republici Makedoniji kojom se ukida Uredba (EZ-a) br. 1628/96 i mijenjaju i dopunjuju Uredbe (EEZ-a) br. 3906/98 i (EEZ-a) br. 1360/90 i Odluke 97/256/EZ i 1999/311/EZ, Uredba (EZ) 2500/201 o financijskoj pomoći Turskoj;
- (4) Korisnik ispunjava uvjete u okviru programa IPA kako je određeno u Okvirnoj uredbi o programu IPA i u Uredbi Komisije br. 718/2007 od 12. lipnja 2007.<sup>(2)</sup> kojom se provodi Okvirna uredba o programu IPA (dalje u tekstu „Provedbena uredba o programu IPA”);
- (5) Korisnik je naveden u Dodatku I. Okvirne uredbi o programu IPA te bi mu stoga trebalo biti otvoreno pet komponenti uspostavljenih u okviru programa IPA, odnosno,

---

<sup>1</sup> SL L 210, 31. srpnja 2006., str. 82.

<sup>2</sup> SL L 170, 29. lipnja 2007., str 1

Pomoć u tranziciji i jačanje institucija, Prekogranična suradnja, Regionalni razvoj, Razvoj ljudskih potencijala i Ruralni razvoj;

- (6) Stoga je nužno utvrditi pravila za suradnju u svezi financijske pomoći EZ s Korisnikom u okviru instrumenta IPA;

SPORAZUMJELE SU SE KAKO SLIJEDI:

## **ODJELJAK I. OPĆE ODREDBE**

### **Članak 1. Tumačenje**

- (1) Ako u ovom Okvirnom sporazumu nema izričite suprotne odredbe, pojmovi koji se koriste u ovom Sporazumu nose isto značenje kao ono koje im je pripisano u Okvirnoj uredbi o programu IPA i Provedbenoj uredbi o programu IPA.
- (2) Ako u ovom Okvirnom sporazumu nema izričite suprotne odredbe, pozivanje na ovaj Sporazum predstavlja pozivanje na ovaj sporazum kako je povremeno izmijenjen, dopunjen ili zamijenjen.
- (3) Svako pozivanje na uredbe Vijeća ili Komisije odnosi se na onu verziju tih uredbi kako je naznačeno. Ukoliko je potrebno, izmjene tih uredbi prenijet će se u ovaj Okvirni sporazum pomoću izmjena i dopuna.
- (4) Naslovi u ovom Sporazumu nemaju pravno značenje i ne utječu na njegovo tumačenje.

### **Članak 2. Djelomična ništavost i nenamjerne praznine**

Ukoliko neka odredba ovog Sporazuma jest ili postane ništava, ili ako ovaj Sporazum sadrži nenamjerne praznine, to neće utjecati na valjanost ostalih odredbi ovog Sporazuma. Ugovorne stranke će zamijeniti ništavu odredbu valjanom odredbom koja će biti što je moguće bliža svrsi namjere ništave odredbe. Ugovorne stranke će popuniti sve nenamjerne praznine odredbom koja najbolje odgovara svrsi i namjeri ovog Sporazuma u skladu s Okvirnom uredbom o programu IPA i Provedbenom uredbom o programu IPA.

### **Članak 3. Cilj**

- (1) U cilju promicanja suradnje između ugovornih stranaka i pomoći Korisniku u postupnom usklađivanju sa standardima i politikama Europske unije, uključujući, gdje je to primjereno, *pravnu stečevinu Europske unije*, u pogledu članstva, ugovorne stranke ugovaraju provedbu aktivnosti u raznim područjima kako je navedeno u dvije prethodno spomenute uredbe i kako je primjenjivo na Korisnika.
- (2) Aktivnosti pomoći financiraju se i provode u okviru pravnog, administrativnog i tehničkog okvira iz ovog Sporazuma te kako je detaljnije navedeno u Sektorskim sporazumima i/ili Sporazumima o financiranju, ako ih bude.
- (3) Korisnik poduzima sve potrebne korake kako bi osigurao odgovarajuće izvršavanje svih aktivnosti pomoći i omogućio provedbu povezanih programa.

### **Članak 4. Opća pravila o financijskoj pomoći**

- (1) Sljedeća načela primjenjuju se na financijsku pomoć Zajednice u okviru programa IPA:

- a) Pomoć poštuje načela koherentnosti, komplementarnosti ili dopunjavanja, koordinacije, partnerstva i koncentracije;
  - b) Pomoć je usklađena s politikama EU i podržava usuglašavanje s pravnomstečevinom;
  - c) Pomoć poštuje proračunska načela iz Uredbe Vijeća (EZ, Euratom) br. 1605/2002 od 25. lipnja 2002.<sup>(3)</sup> o Financijskoj uredbi koja se primjenjuje na opći proračun Europskih Zajednica (dalje u tekstu „Financijska uredba“) i njezinim provedbenim Uredbama<sup>4</sup>;
  - d) Pomoć je usklađena s potrebama utvrđenim u procesu proširenja i apsorpcijskim kapacitetima Korisnika. U obzir uzima i naučeno iz prethodnih iskustava;
  - e) Snažno se potiče preuzimanje odgovornosti Korisnika nad programiranjem i provedbom a osigurava se i odgovarajuća uočljivost intervencije EU;
  - f) Operacije se uredno pripremaju, s jasnim i provjerljivim ciljevima, koje treba ostvariti u zadanom roku; postignute rezultate potrebno je ocijeniti pomoću jasno mjerljivih i odgovarajućih pokazatelja;
  - g) Svaka diskriminacija po osnovi spolne, rasne ili nacionalne pripadnosti, vjeroispovijesti ili uvjerenja, invalidnosti, dobi ili spolnoj orijentaciji sprječava se tijekom raznih faza provedbe pomoći;
  - h) Ciljevi pomoći u pretpristupnom razdoblju provode se u okviru održivog razvoja i promidžbe općeg cilja Zajednice na zaštiti i poboljšanju okoliša.
- (2) Pomoć za Korisnika temelji se na prioritetima utvrđenim u postojećim dokumentima, odnosno u Europskom partnerstvu, Pristupnom partnerstvu, nacionalnom programu za usvajanje pravne stečevine, izvješćima i strateškom dokumentu sadržanom u godišnjem paketu dokumenata Europske komisije za proširenje EU, Sporazumu o stabilizaciji i pridruživanju i pregovaračkom okviru.
  - (3) Sve operacije koje primaju pomoć u okviru programa IPA u načelu zahtijevaju sufinanciranje od strane Korisnika i Zajednice, osim ako nije drukčije dogovoreno u Sektorskom sporazumu ili Sporazumu o financiranju.
  - (4) Tamo gdje izvršenje aktivnosti ovisi o financijskim obvezama iz Korisnikovih vlastitih sredstava ili drugih izvora financiranja, financiranje Zajednice postaje dostupno u onom trenutku kada financijske obveze Korisnika i/ili drugi izvori financiranja i sami postanu dostupni.
  - (5) Osiguranje financiranja od strane Zajednice u okviru programa IPA podliježe ispunjenju obveza Korisnika prema ovom Okvirnom sporazumu i prema Sektorskim sporazumima i Sporazumima o financiranju, ako ih bude.

## **Članak 5. Načini provedbe**

- (1) Za provedbu pomoći u okviru programa IPA u Republici Hrvatskoj, utvrđeno je decentralizirano upravljanje, čime Komisija prenosi upravljanje određenim mjerama na Korisnika, dok zadržava ukupnu krajnju odgovornost za izvršenje općeg proračuna sukladno članku 53c Financijske uredbe i povezanih odredbi iz Ugovora o osnivanju

<sup>3</sup> SL L 248, 16. rujna 2002., str.1., prema izmjenama Uredbom br. 1995/2006 od 13. prosinca 2006. (SL L 390, 30. prosinca 2006., str.1.)

<sup>4</sup> Uredba Komisije (EZ, Euroatom) 2342/2002 od 23. prosinca 2002. kojom se uređuju detaljna pravila provedbe Uredbe Vijeća (EZ, Euroatom) 1605/2002 (SL L 357, 31. 12. 2002, str.1) izmijenjena Uredbom Komisije 478/2007 od 23. travnja 2007 (SL : 111, 28.4.2007.)

EZ, primjenjuje se kao pravilo. Decentralizirano upravljanje mora pokriti najmanje provođenje natječaja, ugovaranje i isplate od strane državne uprave Korisnika. Operacije se provode u skladu s odredbama iz članka 53c Financijske uredbe i onim navedenim u ovom članku.

- (2) No ugovorne stranke mogu se sporazumjeti da će koristiti
- a) centralizirano upravljanje kako je određeno u članku 53a Financijske uredbe u okviru komponente Pomoći u tranziciji i jačanju institucija, posebno za regionalne i horizontalne programe, i u okviru komponente Prekogranične suradnje. Ono također može biti korišteno za tehničku pomoć unutar bilo koje komponente programa IPA Operacije se provode u skladu s odredbama iz članaka 53. točka (a), 53.a i 54. do 57. Financijske uredbe.
  - b) zajedničko upravljanje kako je utvrđeno u članku 53.d Financijske uredbe za komponentu Pomoći u tranziciji i jačanje institucija, posebno za regionalne i horizontalne programe, i za programe koji uključuju međunarodne organizacije. Operacije se provode u skladu s odredbama iz članaka 53. točka (c) i 53.d Financijske uredbe.
  - c) podijeljeno upravljanje kako je utvrđeno u članku 53b Financijske uredbe u okviru komponente Prekogranične suradnje, za prekogranične programe koji uključuju države članice Europske unije. Operacije se provode u skladu s odredbama iz članaka 53. točka (b), 53.b i Glave II. Drugog dijela Financijske uredbe. Sljedeća posebna odredba uzima se u obzir pri provedbi prekograničnih programa s državama članicama.
- U slučaju kada jedna ili više država članica Europske unije i Korisnik sudjeluju u prekograničnom programu a nisu još spremne za provedbu cijelog programa pod podijeljenim upravljanjem, onaj dio programa koji se odnosi na državu(e) članicu(e) provodi se u skladu s Glavom II. (Komponenta prekogranične suradnje), Poglavljem III., Odjeljkom 2. Provedbene uredbe o programu IPA (članci 101. i 138.), a onaj dio programa koji se odnosi na Korisnika provodi se u skladu s Glavom II., Poglavljem III., Odjeljkom 3. Provedbene uredbe o programu IPA. (članci 139. do 146. Provedbene uredbe o programu IPA, osim članka 142., Primjenjuju se odredbe iz članka 110. koje se odnose na zajednički nadzorni odbor).
- (3) Ukoliko to zahtijeva odnosna Odluka o financiranju, Komisija i Korisnik sklapaju Sporazum o financiranju u skladu sa člankom 8. Provedbene uredbe o programu IPA o višegodišnjim ili godišnjim programima. Sporazumi o financiranju mogu se sklapati između Komisije i nekoliko država korisnica u okviru programa IPA uključujući Korisnika za pomoć za programe koji se odnose na više država i horizontalne inicijative.
  - (4) Ovaj Okvirni sporazum primjenjuje se na sve Sporazume o financiranju sklopljene između ugovornih stranaka radi financijske pomoći u okviru programa IPA. Tamo gdje postoje, Sektorski sporazumi u vezi s odnosnom komponentom primjenjuju se na sve Sporazume o financiranju sklopljene u okviru te komponente. Ukoliko Sporazum o financiranju ne postoji, pravila sadržana u ovom Okvirnom sporazumu primjenjuju se zajedno sa Sektorskim sporazumima, ako ih bude.

## **ODJELJAK II. UPRAVNE STRUKTURE I TIJELA**



**Članak 6. Uspostavljanje i imenovanje struktura i tijela za decentralizirano upravljanje**

- (1) Korisnik mora imenovati sljedeće strukture i tijela u slučaju decentraliziranog upravljanja:
  - a) Dužnosnika nadležnog za akreditaciju (DNA);
  - b) Nacionalnog koordinatora programa IPA (NIPAK);
  - c) Strateškog koordinatora za komponentu Regionalnog razvoja i komponentu Razvoja ljudskih potencijala;
  - d) Nacionalnog dužnosnika za ovjeravanje (NDO);
  - e) Nacionalni fond (NF);
  - f) Operativne strukture za svaku komponentu ili program, zadužene za upravljanje i provedbu pomoći u okviru Uredbe o programu IPA;
  - g) Tijelo nadležno za reviziju.
- (2) Posebne direkcije mogu se uspostaviti unutar općeg okvira koji utvrđuju prethodno opisane direkcije i tijela unutar ili izvan operativnih struktura koje su na početku imenovane. Korisnik osigurava da krajnja odgovornost za funkcije operativnih struktura ostane na operativnoj strukturi koja je na početku imenovana. Takvo restrukturiranje postaje formalno u pisanim sporazumima ili aktima Vlade te podliježe akreditaciji od strane nacionalnog dužnosnika za ovjeravanje i prijenosu upravljanja od strane Komisije.
- (3) Korisnik mora osigurati da se odgovarajuća podjela dužnosti primjenjuje na direkcije i tijela iz prethodnog stavka 1. i 2. u skladu s člankom 56.(2) Financijske uredbe. Dužnosti se dijele kada se različiti zadaci u vezi s nekom transakcijom dodjeljuju različitom osoblju, što pomaže osiguranju da svaki zasebni zadatak bude pravilno obavljen.

**Članak 7. Uspostavljanje i imenovanje struktura i tijela za centralizirano ili zajedničko upravljanje**

- (1) U slučaju centraliziranog ili zajedničkog upravljanja, nacionalni koordinator programa IPA djeluje kao predstavnik Korisnika prema Komisiji. Brine se za održavanje bliske veze između Komisije i Korisnika i u pogledu općeg procesa pristupanja i u pogledu pomoći EU u pretpristupnom razdoblju u okviru programa IPA.
- (2) Nacionalni koordinator programa IPA odgovoran je i za koordinaciju sudjelovanja Korisnika u odnosnim prekograničnim programima, kako s državama članicama tako i s drugim državama korisnicama, kao i u transnacionalnim, međuregionalnim ili programima morskih slivova u okviru drugih instrumenata Zajednice. Nacionalni koordinator programa IPA može delegirati zadatke u vezi s ovom potonjom odgovornošću na koordinatora prekogranične suradnje.
- (3) U slučaju komponente Prekogranične suradnje, operativne strukture imenuje i uspostavlja Korisnik, u skladu sa člankom 139. Provedbene uredbe o programu IPA.

**Članak 8. Funkcije i zajedničke odgovornosti struktura, direkcija i tijela**

- (1) Direkcijama i tijelima navedenim u prethodnom članku 6. dodjeljuju se funkcije i zajedničke odgovornosti kako je navedeno u **DODATKU A** ovom Okvirnom sporazumu.
- (2) Posebne dodjele funkcija i odgovornosti u vezi s pojedinom komponentom mogu se odrediti u Sektorskim sporazumima ili Sporazumima o financiranju. Ne smiju biti u suprotnosti s osnovnim pristupom odabranim za dodjelu funkcija i zajedničkih odgovornosti kako je prikazano u **DODATKU A**.
- (3) Ukoliko je u okviru decentraliziranog upravljanja određenim osobama dodijeljena odgovornost za neku aktivnost u vezi s upravljanjem, provedbom i kontrolom programa, Korisnik je dužan takvim osobama omogućiti izvršavanje dužnosti povezanih s tom odgovornosti uključujući i u slučajevima u kojima nema hijerarhijske veze između njih i direkcija koje sudjeluju u toj aktivnosti. Korisnik je posebno dužan tim osobama dati ovlast za uspostavljanje, kroz formalne sporazume o ulogama i odgovornostima između njih i odnosnih tijela:
  - a) odgovarajućeg sustava za razmjenu informacija, uključujući ovlast za traženje informacija i pravo pristupa dokumentaciji i osoblju na lokaciji, ako je potrebno;
  - b) standarda koje treba ispuniti;
  - c) postupaka koje treba slijediti.

### **ODJELJAK III. AKREDITACIJA I PRIJENOS OVLAŠTI UPRAVLJANJA U OKVIRU DECENTRALIZIRANOG UPRAVLJANJA**

#### **Članak 9. Zajednički zahtjevi**

Upravljanje u vezi s nekom komponentom, programom ili mjerom može se prenijeti na Republiku Hrvatsku, samo ako i kada se ispune sljedeći zahtjevi:

- a) Korisnik ispunjava uvjete iz članka 56.(2) Financijske uredbe, posebno u pogledu sustava upravljanja i kontrole. Sustavi upravljanja i kontrole uspostavljeni u Republici Hrvatskoj osiguravaju djelotvornu i učinkovitu kontrolu najmanje u područjima navedenim u Dodatku Provedbene uredbe o programu IPA te kako je navedeno pod Brojem 1 c) u **DODATKU A** ovom Okvirnom sporazumu. Ugovorne stranke mogu dogovoriti dodatne uvjete u Sektorskim sporazumima ili Sporazumima o financiranju.
- b) Dužnosnik nadležan za akreditaciju dao je akreditaciju nacionalnom dužnosniku za ovjeravanje ujedno
  - i kao čelniku nacionalnog fonda koji nosi ukupnu odgovornost za financijsko upravljanje fondovima EU u Republici Hrvatskoj i odgovara za pravovaljanost i ispravnost odnosnih transakcija;
  - i u pogledu sposobnosti nacionalnog dužnosnika za ovjeravanje da ispuni odgovornosti radi učinkovitog funkcioniranja sustava upravljanja i kontrole u okviru programa IPA.

Akreditacija nacionalnog dužnosnika za ovjeravanje pokriva i nacionalni fond, kako je opisano u Dodatku A, 5.

- c) Nacionalni dužnosnik za ovjeravanje akreditirao je relevantne operativne strukture.

#### **Članak 10. Postupak za akreditaciju nacionalnog dužnosnika za ovjeravanje i nacionalnog fonda od strane dužnosnika nadležnog za akreditaciju**

- (1) Akreditacija nacionalnog dužnosnika za ovjeravanje u skladu sa člankom 11. Provedbene uredbe o programu IPA podliježe njegovom ispunjavanju važećih zahtjeva iz članka 11. spomenute uredbe te kako je detaljnije određeno u Dodatku A, 4. Ovu akreditaciju prati revizijsko mišljenje koje sastavlja vanjski revizor funkcionalno neovisan od svih sudionika u sustavu upravljanja i kontrole. Revizijsko mišljenje zasnivat će se na ispitivanjima provedenim u skladu s međunarodno prihvaćenim revizijskim standardima.
- (2) Dužnosnik nadležan za akreditaciju dužan je izvijestiti Komisiju o akreditaciji nacionalnog dužnosnika za ovjeravanje, najkasnije do izvijesti o akreditaciji prve operativne strukture. Dužnosnik nadležan za akreditaciju dužan je osigurati sve relevantne popratne podatke na zahtjev Komisije.
- (3) Dužnosnik nadležan za akreditaciju dužan je smjesta izvijestiti Komisiju o svim promjenama glede nacionalnog dužnosnika za ovjeravanje ili nacionalnog fonda. U slučaju da promjena utječe na nacionalnog dužnosnika za ovjeravanje ili nacionalni fond u vezi s važećim zahtjevima iz članka 11. Provedbene uredbe o programu IPA, dužnosnik nadležan za akreditaciju Komisiji šalje procjenu o posljedicama takve promjene na valjanost akreditacije. Ukoliko je takva promjena značajna, dužnosnik nadležan za akreditaciju dužan je također izvijestiti Komisiju o svojoj odluci glede akreditacije. Gdje je takva promjena značajna, dužnosnik nadležan za akreditaciju će također izvijestiti Komisiju o svojoj odluci vezanoj uz akreditaciju.

#### **Članak 11. Postupak za akreditaciju operativnih struktura od strane nacionalnog dužnosnika za ovjeravanje**

- (1) Akreditacija operativne strukture podliježe ispunjavanju zahtjeva iz članka 11. Provedbene uredbe o programu IPA. To jamstvo popraćeno je revizijskim mišljenjem koje izrađuje vanjski revizor, funkcionalno neovisan od svih sudionika u sustavu upravljanja i kontrole. Revizijsko mišljenje se temelji na ispitivanjima provedenim u skladu s međunarodno prihvaćenim revizijskim standardima.
- (2) Nacionalni dužnosnik za ovjeravanje dužan je izvijestiti Komisiju o akreditaciji operativnih struktura i osigurati sve relevantne popratne podatke na zahtjev Komisije, uključujući opis sustava upravljanja i kontrole.

#### **Članak 12. Postupak za prijenos ovlasti upravljanja od strane Komisije**

- (1) Komisija prenosi ovlasti za upravljanje na Korisnika nakon imenovanja i uspostavljanja tijela i direkcija iz prethodnog članka 6. i nakon što se ispune uvjeti iz ovoga članka.
- (2) Prije prijenosa ovlasti upravljanja, Komisija pregledava akreditacije nacionalnog dužnosnika za ovjeravanje i operativnih struktura kako je navedeno u prethodnim člancima 10. i 11. i provjerava postupke i strukture bilo kojeg od odnosnih tijela ili direkcija u Republici Hrvatskoj. Ovo može uključiti provjere na lokaciji od strane službi Komisije ili pod-ugovaranje nekoj revizorskoj kući.
- (3) Komisija može, pri svojoj odluci o prijenosu ovlasti upravljanja, odrediti dodatne uvjete, u pogledu osiguranja ispunjavanja zahtjeva iz članka 11. Provedbene uredbe o programu IPA. Ti dodatni uvjeti moraju se ispuniti unutar utvrđenog roka koji određuje Komisija kako bi prijenos ovlasti upravljanja ostao na snazi.

- (4) Odluka Komisije o prijenosu ovlasti upravljanja navodi popis ex ante kontrola, ako ih bude, koje će Komisija provesti o nadmetanju za ugovore, objavljivanju poziva na dostavu prijedloga i dodjeli ugovora i bespovratnih sredstava. Ovaj popis može se razlikovati ovisno o komponenti ili programu. Ex ante kontrole se primjenjuju, ovisno o komponenti ili programu, sve dok Komisija ne dopusti decentralizirano upravljanje bez ex ante kontrola kako je navedeno u donjem članku 16.

### **Članak 13. Povlačenje ili oduzimanje akreditacije nacionalnog dužnosnika za ovjeravanje i nacionalnog fonda**

- (1) Nakon prijenosa ovlasti upravljanja sa Komisije, dužnosnik nadležan za akreditaciju odgovoran je za nadzor trajnog ispunjenja svih zahtjeva da bi se ova akreditacija zadržala te je dužan obavijestiti Komisiju o svim značajnim promjenama s njom u vezi.
- (2) Ukoliko bilo koji od važećih zahtjeva iz članka 11. Provedbene uredbe o programu IPA nije, ili više nije, ispunjen, dužnosnik nadležan za akreditaciju dužan je ili oduzeti ili povući akreditaciju nacionalnog dužnosnika za ovjeravanje te smjesta izvijestiti Komisiju o svojoj odluci i razlozima za tu odluku. Dužnosnik nadležan za akreditaciju dužan je osobno se uvjeriti da su ti zahtjevi ponovno ispunjeni prije vraćanja akreditacije. Potvrdu prati revizijsko mišljenje kako je navedeno u prethodnom članku 10. stavku 1.
- (3) U slučaju da dužnosnik nadležan za akreditaciju povuče ili oduzme akreditaciju nacionalnog dužnosnika za ovjeravanje, primjenjuju se sljedeće odredbe:
- Komisija prestaje prebacivati sredstva Korisniku za vrijeme razdoblja kada akreditacija nije na snazi;
  - Tijekom razdoblja u kojem akreditacija nije na snazi, svi računi u eurima ili računi u eurima za predmetne komponente bit će blokirani, a isplate koje je Nacionalni fond izvršio s tih blokiranih računa u eurima neće se smatrati prihvatljivima za financiranje Zajednice;
  - Ne dovodeći u pitanje bilo koje druge financijske ispravke, Komisija može provoditi financijske ispravke kako je navedeno u donjem članku 30. protiv Korisnika u vezi s prošlim nepoštivanjem zahtjeva za prijenos ovlasti upravljanja.

### **Članak 14. Povlačenje ili oduzimanje akreditacije operativnih struktura**

- (1) Nakon prijenosa ovlasti upravljanja sa Komisije, nacionalni dužnosnik za ovjeravanje odgovoran je za nadzor trajnog ispunjenja svih zahtjeva da bi se ova akreditacija zadržala te je dužan obavijestiti Komisiju i dužnosnika nadležnog za akreditaciju o svim značajnim promjenama s njom u vezi.
- (2) Ukoliko bilo koji od zahtjeva iz članka 11. Provedbene uredbe o programu IPA nije, ili više nije, ispunjen, nacionalni dužnosnik za ovjeravanje dužan je ili oduzeti ili povući akreditaciju odnosno operativne strukture, te smjesta obavijestiti Komisiju i dužnosnika nadležnog za akreditaciju o svojoj odluci i razlozima za tu odluku.
- Nacionalni dužnosnik za ovjeravanje dužan je uvjeriti se da su ti zahtjevi ponovno ispunjeni prije vraćanja predmetne akreditacije. Potvrdu pratiti revizijsko mišljenje kako je navedeno u prethodnom članku 11. stavku 1.
- (3) U slučaju da nacionalni dužnosnik za ovjeravanje povuče ili oduzme akreditaciju operativne strukture, primjenjuju se sljedeće odredbe:

- Komisija neće Korisniku prebacivati sredstva u vezi s programima ili operacijama koje provode odnosna operativna struktura dok joj je akreditacija oduzeta ili povučena;
- Bez štete za bilo koje druge financijske korekcije, Komisija može provoditi financijske korekcije kako je navedeno u donjem članku 30. protiv Korisnika u vezi s prošlim nepoštivanjem zahtjeva i uvjeta za prijenos ovlasti upravljanja;
- Nove pravne obveze preuzete od strane odnosne operativne strukture ne smatraju se prihvatljivima za vrijeme trajanja razdoblja u kojem akreditacija nije na snazi;
- Nacionalni dužnosnik za ovjeravanje odgovoran je za poduzimanje odgovarajućih zaštitnih mjera u vezi s izvršenim isplatama ili potpisanim ugovorima od strane predmetne operativne strukture.

### **Članak 15. Povlačenje ili oduzimanje prijenosa ovlasti upravljanja**

- (1) Komisija nadzire poštivanje zahtjeva iz članka 11. Provedbene uredbe o programu IPA.
- (2) Bez obzira na odluku dužnosnika nadležnog za akreditaciju da zadrži, oduzme ili povuče akreditaciju nacionalnog dužnosnika za ovjeravanje, ili na odluku nacionalnog dužnosnika za ovjeravanje da zadrži, oduzme ili povuče akreditaciju operativne strukture, Komisija može povući ili oduzeti prijenos ovlasti upravljanja u bilo kojem trenutku, posebno u slučaju da neki od zahtjeva spomenutih u članku 11. Provedbene uredbe o programu IPA nisu, ili više nisu, ispunjeni.
- (3) U slučaju da Komisija povuče ili oduzme prijenos ovlasti upravljanja, primjenjuju se sljedeće odredbe:
  - Komisija prestaje prebacivati sredstva Korisniku;
  - Ne dovodeći u pitanje bilo koje druge financijske ispravke, Komisija može provoditi financijske ispravke kako je navedeno u donjem članku 30. protiv Korisnika u vezi s prošlim nepoštivanjem zahtjeva za prijenos ovlasti upravljanja.

Komisija može navesti ostale posljedice takvog oduzimanja ili povlačenja u posebnoj Odluci Komisije.
- (4) Odluka Komisije može navesti odredbe glede oduzimanja ili povlačenja prijenosa ovlasti upravljanja u vezi s pojedinim tijelima ili direkcijama.

### **Članak 16. Decentralizacija bez ex-ante kontrole Komisije**

- (1) Decentralizacija bez ex-ante kontrole Komisije cilj je provedbe svih komponenti programa IPA gdje se pomoć provodi na decentraliziranoj osnovi u skladu s prethodnim člankom 5. Vrijeme postizanja ovog cilja može se razlikovati ovisno o odnosnoj Komponenti programa IPA.
- (2) Prije odustajanja od ex-ante kontrola navedenih u Odluci Komisije o prijenosu upravljanja, Komisija je dužna uvjeriti se u djelotvorno funkcioniranje odnosnog sustava upravljanja i kontrole u skladu s relevantnim pravilima Zajednice i nacionalnim pravilima. Komisija posebno nadzire provedbu, od strane Korisnika, plana sadržanog u Sporazumu o financiranju, koji se može odnositi na postupno odricanje od različitih vrsta ex-ante kontrola. Komisija će propisno razmotriti rezultate koje Korisnik postiže u ovom kontekstu, posebno u pružanju pomoći i procesu pregovaranja.

## Članak 17. Izjava o jamstvu nacionalnog dužnosnika za ovjeravanje

- (1) Nacionalni dužnosnik za ovjeravanje daje godišnju izjavu o upravljanju koja obuhvaća
  - njegovu ukupnu odgovornost, u funkciji čelnika nacionalnog fonda, za financijsko upravljanje fondovima EU u Republici Hrvatskoj za pravovaljanost i ispravnost predmetnih transakcija;
  - njegovu odgovornost za učinkovito funkcioniranje sustava upravljanja i kontrole u okviru programa IPA.

Ova izjava o upravljanju bit će u obliku izjave o jamstvu koju treba dostaviti Komisiji do 28. veljače svake godine uz primjerak dužnosniku nadležnom za akreditaciju.
- (2) Izjava o jamstvu temelji se na stvarnom nadzoru sustava upravljanja i kontrole koji provodi nacionalni dužnosnik za ovjeravanje tijekom financijske godine.
- (3) Izjava o jamstvu sastavlja se prema priloženom primjeru u **DODATKU B** ovom Okvirnom sporazumu.
- (4) Ukoliko potvrde glede djelotvornog funkcioniranja sustava upravljanja i kontrole i pravovaljanosti i ispravnosti predmetnih transakcija potrebne kroz Izjavu o jamstvu nisu dostupne, nacionalni dužnosnik za ovjeravanje dužan je izvijestiti Komisiju, uz presliku dužnosniku nadležnom za akreditaciju, o razlozima i mogućim posljedicama kao i o mjerama poduzetim za ispravak situacije i zaštitu interesa Zajednice.

## Članak 18. Uspostavljanje izvješća i mišljenja tijela nadležnog za reviziju i postupanje nacionalnog dužnosnika za ovjeravanje i Komisije u skladu s njima

- (1) U skladu s razrađenim funkcijama i odgovornostima tijela nadležnog za reviziju kako je navedeno u **DODATKU A** ovom Okvirnom sporazumu, tijelo nadležno za reviziju posebno uspostavlja sljedeća izvješća i mišljenja:
  - a) Godišnje izvješće o obavljenim revizijama prema obrascu u **DODATKU C** ovom Okvirnom sporazumu;
  - b) Godišnje revizijsko mišljenje o sustavu upravljanja i kontrole prema obrascu u **DODATKU D** ovom Okvirnom sporazumu;
  - c) Revizijsko mišljenje o završnoj izjavi o izdacima radi zatvaranja programa ili dijelova programa prema obrascu u **DODATKU E** ovom Okvirnom sporazumu.
- (2) Po primitku godišnjeg izvješća o obavljenim revizijama i godišnjeg revizijskog mišljenja iz stavka 1., nacionalni dužnosnik za ovjeravanje:
  - a) odlučuje jesu li potrebna poboljšanja u sustavima upravljanja i kontrole, bilježi odluke s tim u vezi i osigurava pravovremenu provedbu tih poboljšanja;
  - b) izvršava sve potrebne prilagodbe zahtjevima za plaćanje prema Komisiji.
- (3) Komisija može odlučiti ili sama poduzeti popratne mjere kao odgovor na izvješća i mišljenja, na primjer, pokretanjem postupka financijske korekcije, ili zatražiti od Korisnika da poduzme mjere, i obavijestiti nacionalnog dužnosnika za ovjeravanje i dužnosnika nadležnog za akreditaciju o svojoj odluci.

## ODJELJAK IV. OPĆA PRAVILA ZA FINANCIJSKU POMOĆ ZAJEDNICE

### Članak 19. Prihvatljivost izdataka

- (1) U slučaju decentraliziranog upravljanja, neovisno o akreditacijama od strane dužnosnika nadležnog za akreditaciju i nacionalnog dužnosnika za ovjeravanje, potpisani ugovori i dodaci ugovorima, nastali izdaci i isplate od strane nacionalnih tijela neće biti prihvatljivi za financiranje u okviru programa IPA prije prijenosa upravljanja sa Komisije na odnosne strukture i tijela. Krajnji datum za prihvatljivost izdataka bit će naveden u Sporazumima o financiranju, gdje je to potrebno.
- (2) U smislu derogacije iz stavka 1.,
  - a) tehnička pomoć kao podrška uspostavljanju sustava upravljanja i kontrole može biti prihvatljiva prije početnog prijenosa upravljanja, za izdatke nastale nakon 1. siječnja 2007. godine;
  - b) izdaci nastali nakon objave poziva na dostavu prijedloga ili poziva na dostavu ponuda mogu također biti prihvatljivi ukoliko je poziv objavljen prije početnog prijenosa upravljanja, pod uvjetom da je ovaj početni prijenos upravljanja uspostavljen u rokovima određenim u klauzuli o zadržavanju koja se unosi u odnosne operacije ili pozive, a podliježe prethodnom prihvaćanju odnosne dokumentacije od strane Komisije. Odnosni pozivi na dostavu prijedloga ili pozivi na dostavu ponuda mogu se otkazati ili mijenjati ovisno o odluci o prijenosu upravljanja.
- (3) Izdaci koji se financiraju u okviru programa IPA nisu predmet nijednog drugog financiranja u okviru proračuna Zajednice.
- (4) Osim prethodnog stavka 1. do 3., detaljniji propisi o prihvatljivosti izdataka mogu se navesti u Sporazumima o financiranju ili Sektorskim sporazumima.

#### **Članak 20. Vlasništvo nad kamatom**

Kamata zarađena na bilo kojem od računa u eurima koji se odnose na pojedinu komponentu, ostaje u vlasništvu Korisnika. Kamata nastala financiranjem programa od strane Zajednice knjiži se isključivo na taj program, a smatra se kao sredstvo za Korisnika u obliku nacionalnog javnog doprinosa te se prikazuje Komisiji u trenutku završnog zatvaranja programa.

#### **Članak 21. Tijek revizije**

Nacionalni dužnosnik za ovjeravanje brine se da sve relevantne informacije budu dostupne kako bi se u svakom trenutku osigurao dovoljno detaljan tijek revizije. Te informacije uključuju dokumentirane dokaze o odobrenju zahtjeva za plaćanje, knjiženju i plaćanju takvih zahtjeva te o obradi predujmova, garancija i dugova.

#### **Članak 22. Intenziteti pomoći i stopa doprinosa Zajednice**

- (1) Doprinos Zajednice obračunava se u vezi s prihvatljivim izdacima, kako je određeno u II. dijelu Provedbene uredbe o instrumentu IPA za svaku pojedinu komponentu instrumenta IPA.
- (2) Odluke o financiranju kojima se usvajaju godišnji ili višegodišnji programi za svaku komponentu programa IPA određuju najviši indikativni iznos doprinosa Zajednice i sukladno s tim najvišu stopu za svaku osovine prioriteta.

### **ODJELJAK V. OPĆA PRAVILA ZA PROVEDBU**

### **Članak 23. Pravila o nabavi**

- (1) Pomoć u okviru svih komponenti programa IPA vodit će se u skladu s pravilima za vanjsku pomoć sadržanim u Financijskoj uredbi. Ovo ne vrijedi za pomoć koja se provodi prema prijelaznim odredbama članka 99. Provedbene uredbe o programu IPA u vezi s komponentom Prekogranične suradnje u onom dijelu programa koji se provodi na državnom području država članica, osim ako država članica sudionica nije odlučila drukčije.
- (2) Rezultati postupaka nadmetanja objavljuju se u skladu s pravilima iz prethodnog stavka 1. te kako je detaljnije navedeno u donjem članku 24. stavku 3.
- (3) Pravila za sudjelovanje i podrijetlo kako je navedeno u članku 19. Okvirne uredbe o programu IPA primjenjuju se na sve postupke dodjele ugovora u okviru programa IPA.
- (4) Svi ugovori o pružanju usluga, nabavi roba i ustupanju radova dodjeljuju se i provode u skladu s postupcima i standardnom dokumentacijom koju navodi i objavljuje Komisija za provedbu vanjskih operacija, na snazi u trenutku pokretanja predmetnog postupka, osim ako drukčije nije određeno u Sektorskim sporazumima ili Sporazumima o financiranju.

### **Članak 24. Promidžba i preglednost**

- (1) U slučaju centraliziranog i zajedničkog upravljanja, informacije o programima i operacijama osigurava Komisija uz pomoć nacionalnog koordinatora programa IPA, po potrebi. U slučaju decentraliziranog upravljanja i u svim slučajevima za programe ili dijelove programa unutar komponente prekogranične suradnje koji se ne provode kroz podijeljeno upravljanje, Korisnik, posebno nacionalni koordinator programa IPA, osigurava informacije i promidžbu programa i operacija. U slučaju podijeljenog upravljanja, države članice i Korisnik osiguravaju informacije i promidžbu programa i operacija. Informacije se usmjeravaju na građane i korisnike, s ciljem naglašavanja uloge Zajednice i osiguranja transparentnosti.
- (2) U slučaju decentraliziranog upravljanja, operativne strukture su odgovorne za organiziranje objavljivanja popisa krajnjih korisnika, naziva operacija i iznosa financiranja iz sredstava Zajednice alociranih na operacije dodjelom bespovratnih sredstava na sljedeći način:
  - a) Promidžba se obavlja prema standardnoj prezentaciji, na za to određenom i lako dostupnom mjestu na internetskim stranicama Korisnika. Ukoliko takva promidžba putem Interneta nije moguća, informacija se objavljuje bilo kojim drugim odgovarajućim sredstvom, uključujući nacionalni službeni list.
  - b) Promidžba se održava tijekom prvih šest mjeseci u godini nakon zatvaranja proračunske godine prema kojoj su sredstva dodijeljena Korisniku.
  - c) Korisnik je dužan Komisiji dostaviti adresu mjesta promidžbe. Ukoliko se informacije objavljuju drukčije, Korisnik je dužan Komisiji dostaviti potpune podatke o korištenim sredstvima.
  - d) Operativne strukture dužne su osigurati da krajnji korisnik bude informiran o tome da prihvaćanje sredstava ujedno predstavlja i prihvaćanje njihovog uključivanja na ovaj objavljeni popis korisnika. Svi osobni podaci sadržani u ovom popisu svejedno se obrađuju u skladu sa zahtjevima Uredbe (EZ) br. 45/2001 Europskoga parlamenta i vijeća od 18. prosinca 2000. o zaštiti osoba pri obradi osobnih



podataka u ustanovama i tijelima Zajednice te o slobodnome protoku takvih podataka (<sup>5</sup>), i uz propisno poštivanje zahtjeva sigurnosti.

- (3) U slučaju decentraliziranog upravljanja, nadležna tijela pripremaju obavijest o dodjeli ugovora, nakon potpisivanja ugovora, i šalju ga Komisiji radi objave. Obavijest o dodjeli ugovora može objaviti i korisnik u odgovarajućim nacionalnim publikacijama.
- (4) Komisija i nadležna nacionalna, regionalna ili lokalna vlast Korisnika ugovaraju usklađen niz aktivnosti radi dostupnosti i promidžbe u Republici Hrvatskoj informacija o pomoći u okviru programa IPA. Postupci za provedbu takvih aktivnosti navode se u Sektorskim sporazumima i Sporazumima o financiranju.
- (5) Provedba aktivnosti iz stavka 4. odgovornost je krajnjih korisnika, a može se financirati iz iznosa alociranog odnosnim programima ili operacijama.

### **Članak 25. Odobravanje olakšica za provedbu programa i izvršenje ugovora**

- (1) U cilju osiguranja učinkovite provedbe programa u okviru programa IPA, Korisnik je dužan poduzeti sve potrebne mjere kako bi osigurao:
  - a) da, u slučaju postupaka nadmetanja radi pružanja usluga, nabave roba ili ustupanja radova, fizičke ili pravne osobe kvalificirane za sudjelovanje u postupcima nadmetanja u skladu s gornjim člankom 23. imaju pravo na privremeni smještaj i boravak tamo gdje to značaj ugovora opravdava. To se pravo stječe tek nakon što je objavljen poziv na dostavu ponuda, a uživa ga tehničko osoblje potrebno za provedbu istraživanja i drugih mjera koje prethode izradi ponuda. To pravo prestaje mjesec dana nakon odluke o dodjeli ugovora;
  - b) da se osoblju koje sudjeluje u aktivnostima koje financira Zajednica i članovima njihovih najužih obitelji ne mogu odobriti manje povoljne pogodnosti, povlastice i izuzeća od onih koji se obično odobravaju ostalom međunarodnom osoblju zaposlenom u Republici Hrvatskoj, na temelju bilo kojeg drugog dvostranog ili mnogostranog sporazuma ili dogovora za pomoć i tehničku suradnju;
  - c) da se osoblju koje sudjeluje u aktivnostima koje financira Zajednica i članovima njihovih najužih obitelji dopusti ulazak u Republiku Hrvatsku, njihovo nastanjanje u Republici Hrvatskoj, rad i odlazak iz Republike Hrvatske, kako to priroda predmetnog ugovora opravdava;
  - d) izdavanje svih dozvola potrebnih za uvoz roba, prije svega profesionalne opreme, potrebnih za izvođenje predmetnog ugovora, u skladu s postojećim zakonima, pravilima i propisima Korisnika;
  - e) da će uvoz koji se obavlja u okviru instrumenta IPA biti oslobođen carina, uvoznih pristojbi i drugih fiskalnih troškova;
  - f) izdavanje svih dozvola potrebnih za ponovni izvoz gore spomenutih roba, nakon što predmetni ugovor bude u potpunosti izvršen;
  - g) izdavanje odobrenja za uvoz ili kupnju deviza potrebnih za provedbu predmetnog ugovora i primjena nacionalnih propisa o deviznoj kontroli na nediskriminirajući način prema izvođačima, bez obzira na njihovu nacionalnost ili poslovni nastan;

---

<sup>5</sup> SL L 8, 12. siječnja 2001., str. 1

- h) izdavanje svih dozvola potrebnih za iznošenje iz zemlje sredstava primljenih u vezi s aktivnosti koja se financira u okviru instrumenta IPA, u skladu s propisima o deviznoj kontroli u Republici Hrvatskoj.
- (2) Korisnik je dužan osigurati punu suradnju svih relevantnih tijela. Osigurat će i pristup društvima u državnom vlasništvu i ostalim državnim institucijama, uključenim u ili potrebnim za provedbu programa ili za izvršenje ugovora.

## **Članak 26. Pravila o porezima, carinskim pristojbama i ostalim fiskalnim troškovima**

- (1) Osim u slučaju kada je drukčije određeno u Sektorskom sporazumu ili Sporazumu o financiranju, porezi, carinske i uvozne pristojbe ili drugi troškovi s jednakim učinkom ne financiraju se iz sredstava programa IPA.
- (2) Primjenjuju se sljedeće detaljne odredbe:
- a) Carinske pristojbe, uvozne pristojbe, porezi ili fiskalni troškovi s jednakim učinkom u slučaju uvoza roba prema ugovoru koji se financira sredstvima Zajednice ne financiraju se iz sredstava programa IPA. Predmetni uvozi propuštaju se od mjesta ulaska u Republiku Hrvatsku radi isporuke izvođaču, kao što stoji u odredbama odnosnog ugovora i za neposredno korištenje potrebno za normalnu provedbu ugovora, bez obzira na kašnjenja ili sporove zbog rješavanja spomenutih pristojbi, poreza ili troškova;
  - b) Ugovori o pružanju usluga, nabavi roba ili ustupanju radova koje izvide izvođači registrirani u Republici Hrvatskoj ili vanjski izvođači, koji se financiraju iz sredstava Zajednice, u Republici Hrvatskoj ne podliježu plaćanju poreza na dodanu vrijednost, biljega ili pristojbi za registraciju ili fiskalnih troškova s jednakim učinkom, bilo da takvi troškovi već postoje ili će se tek uvesti. Izvođači iz EZ-a, registrirani u Republici Hrvatskoj, oslobođeni su plaćanja poreza na dodanu vrijednost (PDV-a) za pružene usluge, nabavljene robe i/ili radove koje su izvršili temeljem ugovora s EZ-om uz pravo izvođača na prebijanje ili smanjenje ulaznog PDV-a plaćenog u vezi s pruženim uslugama, nabavljenim robama i/ili izvršenim radovima na sav PDV koji su naplatili za bilo koju drugu svoju transakciju. Ukoliko izvođači iz EZ-a nisu u mogućnosti iskoristiti ovu mogućnost, imaju pravo na povrat PDV-a, plaćenog u Republici Hrvatskoj, neposredno od poreznih tijela po podnošenju pismenog zahtjeva uz priloženu potrebnu dokumentaciju koju propisuje nacionalni/lokalni zakon za povrat i ovjerenu presliku predmetnog ugovora s EZ-om.

U svrhu ovog Okvirnog sporazuma, pojam „izvođač iz EZ-a“ tumači se kao fizičke i pravne osobe, koje pružaju usluge i/ili nabavljaju robe i/ili izvide radove i/ili izvršavaju potporu temeljem ugovora s EZ-om. Pojam „izvođač iz EZ-a“ obuhvaća i savjetnike za pretpristupno razdoblje, poznate i pod nazivom rezidentni savjetnici za twinning, i stručnjake uključene u twinning sporazum ili ugovor. Pojam "ugovor s EZ-om" znači svaki pravno obvezujući dokument putem kojeg se neka aktivnost financira u okviru programa IPA, a koju potpisuje EZ ili Korisnik.

Najmanje iste proceduralne povlastice primjenjuju se na takve izvođače kao što se primjenjuju na izvođače temeljem bilo kojeg drugog dvostranog ili mnogostranog sporazuma ili dogovora o pomoći i tehničkoj suradnji.

- c) Dobit i/ili dohodak nastao iz ugovora s EZ-om, oporezuje se u Republici Hrvatskoj u skladu s nacionalnim/lokalnim poreznim sustavom. No fizičke i pravne osobe, uključujući osoblje privremeno nastanjeno izvan svoje zemlje, iz država članica Europske unije ili drugih država prihvatljivih u okviru IPA-e, koje izvršavaju ugovore koji se financiraju sredstvima Zajednice, oslobođene su tih poreza u Republici Hrvatskoj.
- d) Osobna imovina i stvari kućanstva uvezeni za osobnu uporabu fizičkih osoba (i članova njihovih najužih obitelji), osim lokalno zaposlenih, koje obavljaju poslove određene u ugovorima o tehničkoj suradnji, oslobođena je plaćanja carinskih pristojbi, uvoznih pristojbi, poreza i drugih fiskalnih troškova s jednakim učinkom, s tim da navedena osobna imovina i stvari kućanstva budu ili ponovno izvezeni ili otuđeni u državi, u skladu s propisima koji su na snazi u Republici Hrvatskoj nakon prestanka ugovora.

### **Članak 27. Nadzor, kontrola i revizija Komisije i Europskog revizorskog suda**

- (1) Svi sporazumi o financiranju kao i iz njih proizašli programi i ugovori podliježu nadzoru i financijskoj kontroli od strane Komisije uključujući Europski ured za borbu protiv prijevара (European Anti-Fraud Office, OLAF) i revizije Europskog revizorskog suda. To uključuje pravo Delegacije Komisije u Republici Hrvatskoj na provedbu mjera kao što su ex-ante provjera natječajnih i ugovornih postupaka koje provode povezane operativne strukture, sve dok se od ex-ante kontrole ne odustane u skladu s prethodnim člankom 16. Valjano opunomoćeni zastupnici ili predstavnici Komisije i OLAF-a imaju pravo provoditi sve tehničke i financijske provjere koje Komisija ili OLAF smatraju potrebnima za praćenje provedbe programa uključujući obilaskе lokacija i prostorija u kojima se provode aktivnosti financirane iz sredstava Komisije. Komisija o takvim misijama unaprijed izvještava nadležna nacionalna tijela.
- (2) Korisnik je dužan dostaviti sve informacije i dokumente koji se od njega zatraže, uključujući sve računalne podatke i poduzeti sve odgovarajuće mjere kako bi olakšao rad osobama koje obavljaju revizije ili inspekcije.
- (3) Korisnik je dužan održavati odgovarajuću evidenciju i račune za utvrđivanje usluga, roba, radova i potpora koji se financiraju temeljem povezanog Sporazuma o financiranju u skladu s dobrim računovodstvenim postupcima. Korisnik je također dužan osigurati da zastupnici ili predstavnici Komisije, uključujući OLAF, imaju pravo pregledati svu relevantnu dokumentaciju i račune koji se odnose na stavke koje se financiraju temeljem Sporazuma o financiranju i pomoći Europskom revizorskom sudu da provede revizije vezane uz korištenje sredstava Zajednice.
- (4) Radi osiguranja učinkovite zaštite financijskih interesa Zajednice, Komisija uključujući OLAF može također provesti provjere i preglede dokumentacije i na licu mjesta u skladu s Uredbom Vijeća (EZ, Euratom) 2185/1996 od 11. studenog 1996. <sup>(6)</sup>. Ove provjere i pregledi biti će pripremljene i provedene u bliskoj suradnji sa nadležnim tijelima koje odredi Korisnik, on će biti pravovremeno obaviješten o objektu, svrsi i pravnom utemeljenju ovih provjera i pregleda, kako bi oni mogli pružiti svu potrebnu pomoć. Korisnik će utvrditi službu koja će na traženje OLAF-a pomagati u provedbi istraga sukladno Uredbi Vijeća (EZ, Euroatom) 2185/1996. Ukoliko Korisnik želi, provjere na licu mjesta i pregledi mogu biti provedeni zajednički. Kada sudionici u aktivnostima koje financira Zajednica odbijaju provjere

<sup>6</sup> SL L 292, 15. studenog 1996., str. 2

na licu mjesta i preglede, Korisnik će, djelujući sukladno nacionalnim pravilima, pružiti Komisiji/inspektorima OLAF-a takvu pomoći kakvu oni trebaju kako bi im se omogućilo da obave svoje obveze u provedbi provjera na licu mjesta i pregleda.

Komisija/OLAF će izvijestiti Korisnika čim prije je to moguće o svim činjenicama ili sumnjama vezanim uz nepravilnost o kojoj su stekli spoznaju tijekom provjere na licu mjesta ili pregleda. U svakom slučaju, Komisija/OLAF će morati izvijestiti gore spomenutu službu o rezultatima takvih provjera i pregleda.

- (5) Prethodno opisane kontrole i revizije primjenjuju se na sve izvođače i pod-izvođače koji su primili sredstava Zajednice uključujući sve povezane informacije koje se mogu naći u dokumentima nacionalnoga fonda Korisnika u vezi s nacionalnim doprinosom.
- (6) Ne dovodeći u pitanje odgovornosti Komisije i Europskog revizorskog suda, računi i operacije Nacionalnog fonda i, tamo gdje je to primjenjivo, operativnih struktura mogu se provjeravati prema vlastitoj odluci Komisije od strane same Komisije ili nekog vanjskog revizora kojeg imenuje Komisija.

### **Članak 28. Sprječavanje nepravilnosti i prijave, mjere protiv korupcije**

- (1) Korisnik je dužan osigurati provođenje istrage i učinkovito postupanje u slučajevima kod kojih postoji sumnja u prijave i nepravilnosti i osigurati funkcioniranje mehanizma kontrole i izvješćivanja istovjetnog onome predviđenom u Uredbi Komisije (EZ) br. 1828/2006 od 8. prosinca 2006. (7). Komisija mora bez odgađanja biti izvještena u slučaju da postoji sumnja u prijeveru ili nepravilnost.
- (2) Nadalje, Korisnik je dužan poduzeti sve odgovarajuće mjere za sprječavanje i suzbijanje aktivne ili pasivne korupcije u bilo kojoj fazi postupka nabave ili dodjele bespovratne pomoći, kao i tijekom provedbe odgovarajućih ugovora.
- (3) Korisnik, uključujući osoblje odgovorno za provedbu aktivnosti koje financira Zajednica, poduzeti će sve mjere predostrožnosti koje su neophodne kako bi se izbjegao rizik sukoba interesa te će odmah izvijestiti Komisiju o bilo kakvom sukobu interesa ili situaciji koja bi mogla prouzročiti takav konflikt.
- (4) Primjenjuju se sljedeće definicije:
  - a) *Nepravilnost* označava bilo kakvo kršenje odredbe primjenjivih propisa i ugovora koje proizlazi iz radnje ili propusta gospodarskog subjekta, a koje ima, ili može imati, učinak da utječe na opći proračun Europske unije kroz neopravdanu troškovnu stavku.
  - b) *Prijevera* označava bilo koju namjernu radnju ili propust vezan uz: korištenje ili predstavljanje krivih, netočnih ili nepotpunih izjava ili dokumenata, koje kao učinak ima krivo doznačavanje ili zadržavanje sredstava iz općeg proračuna Europskih zajednica ili proračuna kojima upravljaju Europske zajednice ili netko u njihovo ime; prikrivanje informacija čime se krši određena obveza s istim učinkom; pogrešna primjena takvih sredstava u svrhe različite od onih za koje su prvobitno dodijeljena.
  - c) *Aktivna korupcija* definira se kao nečija namjerna radnja kojom se službeniku, za njega ili za treću stranu, obećava ili daje, neposredno ili putem posrednika, prednost bilo koje vrste kako bi djelovao ili se suzdržao od djelovanja u skladu sa svojom obvezom, ili obavljao svoje funkcije protivno službenim dužnostima na

<sup>7</sup> SL L 371, 27. prosinca 2006., str. 4

način koji šteti, ili će vjerojatno štetiti, financijskim interesima Europskih zajednica.

d) *Pasivna korupcija* definira se kao namjerna radnja službenika koji neposredno, ili putem posrednika, traži ili prima bilo kakvu vrstu prednosti, za sebe ili treću stranu, ili prihvaća obećanje takve prednosti, kako bi djelovao ili se suzdržao od djelovanja u skladu sa svojom dužnošću, ili obavljao svoju funkciju protivno službenim dužnostima na način koji šteti, ili će vjerojatno štetiti, financijskim interesima Europskih zajednica.

### **Članak 29. Povrat sredstava u slučaju nepravilnosti ili prijevare**

- (1) Bilo kakva dokazana nepravilnost ili prijevara otkrivena u bilo kojem trenutku tijekom provedbe pomoći u okviru programa IPA ili nakon revizije, dovest će do povrata sredstava Komisiji od strane Korisnika.
- (2) Nacionalni dužnosnik za ovjeravanje dužan je vratiti doprinos Zajednice isplaćen Korisniku od onih koji su počinili nepravilnost, prijevaru ili korupciju ili se njome okoristili, u skladu s nacionalnim postupcima povrata. Činjenica da nacionalni dužnosnik za ovjeravanje ne uspije vratiti sve ili dio sredstava ne sprječava Komisiju da sredstva vrati od Korisnika.

### **Članak 30. Financijske ispravke**

- (1) U slučaju decentraliziranog upravljanja, radi osiguranja da se sredstva koriste u skladu s primjenjivim propisima, Komisija primjenjuje postupke obračuna ili mehanizme financijskih ispravki u skladu sa člankom 53.b(4). i 53.c(2). Financijske uredbe te kako je navedeno u Sektorskim sporazumima i Sporazumima o financiranju.
- (2) Financijska ispravka se može javiti uslijed:
  - utvrđivanja specifične nepravilnosti, uključujući prijevaru;
  - utvrđivanja slabosti ili nedostatka u sustavima upravljanja i kontrole Korisnika;
- (3) Ukoliko Komisija otkrije da je izdatak u okviru programa koji pokriva program IPA nastao na način kojim se krše primjenjiva pravila, odlučuje koji će iznosi biti isključeni iz financiranja iz sredstava Zajednice.
- (4) Obračun i utvrđivanje takvih ispravki, kao i odnosnih povrata, izrađuje Komisija, slijedom kriterija i postupaka iz donjih članaka 32., 33. i 34. Odredbe o financijskim ispravkama koje su navedene u Sektorskim sporazumima ili Sporazumima o financiranju primjenjuju se uz ovaj Okvirni sporazum.

### **Članak 31. Financijska usklađivanja**

U slučaju decentraliziranog upravljanja, nacionalni dužnosnik za ovjeravanje, koji je prvi odgovoran za provođenje istrage o nepravilnostima, provodi financijska usklađenja u slučajevima gdje su otkrivene nepravilnosti ili propusti u operacijama ili operativnim programima, otkazivanjem cjelokupnog ili dijela doprinosa Zajednice predmetnim operacijama ili operativnim programima. Nacionalni dužnosnik za ovjeravanje uzima u obzir vrstu i težinu nepravilnosti i financijski gubitak za doprinos Zajednice.

### **Članak 32. Kriteriji za financijske ispravke**

- (1) Komisija može izvršiti financijske ispravke, otkazivanjem cjelokupnog ili dijela doprinosa Zajednice programu, u slučajevima iz gornjeg članka 30. stavka 2.

- (2) U slučaju utvrđivanja pojedinačnih nepravilnosti, Komisija uzima u obzir sistemsku prirodu nepravilnosti u određivanju treba li primijeniti paušalne ispravke ili točne ispravke ili ispravke zasnovane na ekstrapolaciji rezultata. Za komponentu Ruralnog razvoja, kriteriji za financijske ispravke navedeni su u Sporazumu o financiranju ili Sektorskim sporazumima.
- (3) Komisija, prilikom odlučivanja o iznosu ispravke, uzima u obzir vrstu i težinu nepravilnosti i/ili opseg financijskih implikacija slabosti ili nedostataka utvrđenih u sustavu upravljanja i kontrole u predmetnom programu.

### **Članak 33. Postupak za financijske ispravke**

- (1) Prije donošenja odluke o financijskoj ispravci, Komisija obavještava nacionalnog dužnosnika za ovjeravanje o svojim privremenim zaključcima i zahtjeva njegove komentare u roku od dva mjeseca.

U slučaju da Komisija predloži financijsku ispravku na osnovi ekstrapolacije ili paušalne stope, Korisniku se daje mogućnost da utvrdi stvarni opseg nepravilnosti provjerom predmetne dokumentacije. U sporazumu s Komisijom, Korisnik može ograničiti opseg ove provjere na odgovarajuću mjeru ili uzorak odnosne dokumentacije. Osim u valjano opravdanim slučajevima, vrijeme dopušteno za ovu provjeru ne smije biti duže od dva mjeseca nakon dvomjesečnog razdoblja iz prve točke.

- (2) Komisija je dužna razmotriti sve dokaze koje Korisnik dostavi unutar vremenskih rokova iz stavka 1.
- (3) Komisija će nastojati donijeti odluku o financijskoj ispravci u roku od šest mjeseci nakon otvaranja postupka iz stavka 1.

### **Članak 34. Povrat sredstava**

- (1) Svaki povrat sredstava u opći proračun Europske unije izvršavaju se prije datuma dospijeća navedenog u nalogu za povrat sredstava sastavljenom u skladu s člankom 72. Financijske uredbe. Datum dospijeća je zadnji dan drugog mjeseca nakon izdavanja naloga.
- (2) Svako kašnjenje s povratom sredstava uzrokuje nastanak kamate zbog kašnjenja s plaćanjem, počevši s datumom dospijeća i zaključno na datum stvarnog plaćanja. Stopa takve kamate je jedan i pol postotnih poena viša od stope koju primjenjuje Europska središnja banka u svojim glavnim operacijama refinanciranja na prvi radni dan u mjesecu u kojem pada datum dospijeća.

### **Članak 35. Ponovna upotreba doprinosa Zajednice**

- (1) Sredstva iz doprinosa Zajednice koja su otkazana slijedom financijskih ispravki sukladno članku 30. uplaćuju se u Proračun Zajednice, uključujući kamatu na njih.
- (2) Doprinos koji je otkazan ili vraćen u skladu s gornjim člankom 31. ne može se ponovno uporabiti za operaciju ili operacije koje su bile predmet povrata ili usklađivanja, niti, u slučaju kada je povrat ili usklađivanje provedeno zbog sistemske nepravilnosti, za postojeće operacije unutar cjelokupne ili dijela osovine prioriteta u kojoj je sustavna nepravilnost nastala.

### **Članak 36. Nadzor u slučaju decentraliziranog upravljanja, nadzorni odbori**

- (1) U slučaju decentraliziranog upravljanja, Korisnik je dužan, u roku od šest mjeseci nakon stupanja na snagu prvog sporazuma o financiranju, uspostaviti nadzorni odbor za program IPA, u suglasnosti s Komisijom, radi osiguranja usklađenosti i koordinacije u provedbi komponenti programa IPA.
- (2) Nadzornom odboru programa IPA pomažu sektorski nadzorni odbori uspostavljeni u okviru komponenti programa IPA. Oni su vezani za programe ili komponente. Mogu uključivati predstavnike civilnoga društva, gdje je to prikladno. Detaljnija pravila mogu se osigurati u Sporazumima o financiranju ili Sektorskim sporazumima.
- (3) Nadzorni odbor za program IPA dužan je uvjeriti se u opću djelotvornost, kvalitetu i usklađenost provedbe svih programa i operacija u cilju ostvarivanja ciljeva iz višegodišnjih indikativnih planskih dokumenata i sporazuma o financiranju.
  - (a) Nadzorni odbor za program IPA može Komisiji, nacionalnom koordinatoru programa IPA i nacionalnom dužnosniku za ovjeravanje predlagati mjere za osiguranje usklađenosti i koordinacije između programa i operacija koje se provode u okviru raznih komponenti, kao i sve korektivne mjere u komponentama potrebne za osiguranje ostvarenja općih ciljeva pružene pomoći, i radi povećanja ukupne učinkovitosti. Može i relevantnom sektorskom nadzornom(im) odboru(ima) predlagati odluke o korektivnim mjerama da bi se osiguralo postizanje pojedinačnih ciljeva programa i povećala učinkovitost pomoći pružene u okviru programa ili predmetne(ih) komponente(i) programa IPA;
  - (b) Nadzorni odbor za program IPA usvaja svoj interni poslovnik u skladu s mandatom nadzornog odbora koji utvrđuje Komisija, a unutar institucionalnog, zakonodavnog i financijskog okvira Republike Hrvatske;
  - (c) Osim ako drukčije nije određeno u mandatu nadzornog odbora koji utvrđuje Komisija, primjenjuju se sljedeće odredbe:
    - aa) Članstvo nadzornog odbora za program IPA uključuje predstavnike Komisije, nacionalnog koordinatora programa IPA, nacionalnog dužnosnika za ovjeravanje, predstavnike operativnih struktura i strateškog koordinatora;
    - bb) Predstavnik Komisije i nacionalni koordinator programa IPA supredsjedaju na sastancima nadzornog odbora za program IPA;
    - cc) Nadzorni odbor za program IPA sastaje se najmanje jednom godišnje. Prijelazni sastanci mogu se sazivati na tematskoj osnovi.

### **Članak 37. Nadzor u slučaju centraliziranog i zajedničkog upravljanja**

U slučaju centraliziranog i zajedničkog upravljanja, Komisija može poduzeti sve mjere koje smatra potrebnim za nadzor predmetnih programa. U slučaju zajedničkog upravljanja, te mjere mogu se izvoditi zajednički s odnosnom međunarodnom organizacijom (ili više njih).

### **Članak 38. Godišnja i završna izvješća o provedbi**

- (1) Operativne strukture sastavljaju sektorsko godišnje izvješće i sektorsko završno izvješće o provedbi programa za koje su odgovorne, u skladu s postupcima određenim za svaku pojedinu komponentu programa IPA u II. dijelu Provedbene uredbe o programu IPA.

Sektorska godišnja izvješća o provedbi pokrivaju financijsku godinu. Sektorska završna izvješća o provedbi pokrivaju cjelokupno razdoblje provedbe, a mogu uključiti i posljednje sektorsko godišnje izvješće.

- (2) Izvješća iz stavka 1. šalju se nacionalnom koordinatoru programa IPA, nacionalnom dužnosniku za ovjeravanje i Komisiji, nakon što ih provjere sektorski nadzorni odbori.
- (3) Na osnovi izvješća iz stavka 1., nacionalni koordinator programa IPA šalje Komisiji i nacionalnom dužnosniku za ovjeravanje, nakon provjere od strane nadzornog odbora programa IPA, godišnja i završna izvješća o provedbi pomoći u okviru Uredbe o programu IPA.
- (4) Godišnje izvješće o provedbi iz stavka 3., koje se šalje do 31. kolovoza svake godine i po prvi put 2008. godine, sažeto prikazuje različita sektorska godišnja izvješća izdana u okviru raznih komponenti te uključuje informacije o:
  - a) postignutom napretku u provedbi pomoći Zajednice, u odnosu na prioritete utvrđene u višegodišnjem indikativnom planskom dokumentu i različitim programima;
  - b) financijskoj provedbi pomoći Zajednice.
- (5) Završno izvješće o provedbi kako je navedeno u stavku 3. pokriva cjelokupno razdoblje provedbe a može uključiti posljednje godišnje izvješće spomenuto u stavku 4.

#### **Članak 39. Zatvaranje programa u okviru decentraliziranog upravljanja**

- (1) Nakon što Komisija od Korisnika zaprimi zahtjev za konačnom isplatom, program se smatra zatvorenim čim dođe do jednog od sljedećeg:
  - isplate konačnog salda dospjelog od strane Komisije;
  - izdavanja naloga za povratom sredstava od strane Komisije;
  - oslobađanja od obveze izdvajanja od strane Komisije.
- (2) Zatvaranje programa ne dovodi u pitanje pravo Komisije da poduzme financijsku korekciju u kasnijoj fazi.
- (3) Zatvaranje programa ne utječe na obveze Korisnika da i dalje zadrži odnosnu dokumentaciju.
- (4) Osim gornjeg stavka 1. do 3., detaljnija pravila o zatvaranju programa mogu se utvrditi u Sporazumima o financiranju ili Sektorskim sporazumima.

#### **Članak 40. Zatvaranje programa u okviru centraliziranog ili zajedničkog upravljanja**

- (1) Program je zatvoren kada su svi ugovori i bespovratna pomoć financirana iz ovog programa zatvoreni.
- (2) Nakon zaprimanja konačnog zahtjeva za isplatom, ugovor ili bespovratna pomoć smatra se zatvorenim čim dođe do jednog od sljedećeg:
  - isplate konačnog iznosa dospjelog od strane Komisije;
  - izdavanja naloga za povratom sredstava od strane Komisije po primitku konačnog zahtjeva za isplatom;
  - oslobađanja od obveze izdvajanja od strane Komisije.



- (3) Zatvaranje ugovora ili bespovratne pomoći ne dovodi u pitanje pravo Komisije da poduzme financijsku korekciju u kasnijoj fazi
- (4) Osim gornjeg stavka 1. do 3., detaljnija pravila o zatvaranju programa mogu se utvrditi u Sporazumima o financiranju ili Sektorskim sporazumima.

## **DIO VI. ZAVRŠNE ODREDBE**

### **Članak 41. Konzultacije**

- (1) Sva pitanja koja se odnose za izvršavanje ili tumačenje ovog Okvirnog sporazuma predmet su konzultacija između ugovornih stranaka i mogu dovesti, ako je potrebno, do izmjena i dopuna ovog Okvirnog sporazuma.
- (2) Ako se ne izvrši obveza sadržana u ovom Okvirnom sporazumu te ako mjere kako bi se to ispravilo nisu pravodobno poduzete, Komisija može obustaviti financiranje aktivnosti u okviru programa IPA nakon konzultacije s Korisnikom.
- (3) Korisnik se može u cjelini ili djelomično odreći provedbe aktivnosti u okviru programa IPA. Ugovorne stranke utvrđuju pojednosti navedenog odricanja razmjenom pisama.

### **Članak 42. Rješavanje razlika, arbitraža**

- (1) Razlike nastale uslijed tumačenja, upravljanja i provedbe ovog Okvirnog sporazuma, na bilo kojoj i svim razinama sudjelovanja, rješavat će se mirnim putem konzultacijama kako je određeno u članku 41.
- (2) U slučaju da se ne uspije riješiti mirnim putem, svaka ugovorna stranka može pitanje podnijeti na arbitražu u skladu s Izbornim pravilima o arbitraži između međunarodnih organizacijama i država pri Stalnom arbitražnom sudištu na snazi na datum potpisivanja ovog Okvirnog sporazuma.
- (3) Jezik koji će se koristiti u arbitražnom postupku bit će engleski jezik. Tijelo za imenovanje bit će glavni tajnik Stalnog arbitražnog sudišta na pisani zahtjev koji podnosi neka od ugovornih stranaka. Pravorijek arbitra je obvezujući za sve stranke bez prava na žalbu.

### **Članak 43. Sporovi s trećim stranama**

- (1) Bez utjecaja na jurisdikciju suda određenog u ugovoru kao nadležnog suda za sporove nastale iz tog ugovora između stranaka u njemu, Europska komisija uživa na državnom području Republike Hrvatske imunitet od parničnog i drugog zakonskog postupanja u vezi s bilo kojim sporom između Europske zajednice i/ili Korisnika i treće strane, ili između trećih strana, koji se neposredno ili posredno odnosi na pružanje pomoći Zajednice Korisniku prema ovom Okvirnom sporazumu, osim do one mjere do koje se u konkretnom slučaju Europska zajednica izričito odrekla svoga imuniteta.
- (2) Korisnik je dužan u bilo kojem sudskom ili upravnom postupku pred sudom, tribunalom ili upravnom instancom u Republici Hrvatskoj braniti taj imunitet i zauzeti stav koji propisno štiti interese Europske komisije. Tamo gdje je to potrebno, Korisnik i Europska komisija pristupit će konzultacijama o stavu koji treba zauzeti.

### **Članak 44. Obavijesti**

- (1) Sve obavijesti u vezi s ovim Okvirnim sporazumom bit će u pisanom obliku i na engleskom jeziku. Svaka komunikacija mora biti potpisana i dostavljena kao izvorni dokument ili putem faksa.

- (2) Svaka komunikacija u vezi s ovim Okvirnim sporazumom mora se slati na sljedeće adrese:

Za Komisiju:

Europska Komisija

Opća uprava za proširenje  
1049 Brussels

BELGIJA

Fax: +32 (2) 295.95.40

Za Korisnika:

Središnji državni ured za razvojnu

strategiju i koordinaciju EU fondova  
Radnička cesta 80

10000 Zagreb

HRVATSKA

Fax: +385 (1) 4569 150

#### **Članak 45. Dodaci**

Dodaci se smatraju sastavnim dijelom ovog Okvirnog sporazuma.

#### **Članak 46. Stupanje na snagu**

Ovaj Okvirni sporazum stupa na snagu na datum kada se ugovorne stranke međusobno izvijeste pisanim putem o njegovom prihvaćanju u skladu s unutarnjim zakonodavstvom svake od stranaka.

#### **Članak 47. Izmjene i dopune**

Sve izmjene i dopune dogovorene između ugovornih stranaka bit će u pisanom obliku i bit će dio ovog Sporazuma. Takve izmjene i dopune stupaju na snagu na datum koji odrede ugovorne stranke.

#### **Članak 48. Prestanak**

- (1) Ovaj Okvirni sporazum ostaje na snazi neodređeno vrijeme osim ako ga jedna od ugovornih stranaka na raskine uz pisanu obavijest.
- (2) Po prestanku ovog Okvirnog sporazuma, sva pomoć koja je u tijeku izvršenja bit će provedena do svog ispunjenja u skladu s Okvirnim sporazumom i Sektorskim sporazumom i Sporazumom o financiranju.

#### **Članak 49. Jezik**

Ovaj Okvirni sporazum je sastavljen u dva izvornika na engleskom jeziku.

Sastavljeno u Zagrebu, dana 27. kolovoza 2007

Za Vladu Republike Hrvatske

Martina Dalić

Državni tajnik i Nacionalni IPA koordinatorski  
Središnji državni ured za razvojnu strategiju  
i koordinaciju fondova EU

Za Komisiju

Vincent Degert

Šef Delegacije Europske komisije  
u Republici Hrvatskoj

## DODATAK A

**Dodjela funkcija i zajedničkih odgovornosti strukturama, tijelima i direkcijama u skladu sa Člankom 8. Okvirnog sporazuma između Komisije i Korisnika od 27. kolovoza 2007.**

*Preliminarna napomena:*

*Ovaj popis prikazuje glavne funkcije i zajedničke odgovornosti odnosnih struktura, tijela i direkcija. Popis ne treba smatrati konačnim. Dopunjuje osnovni dio ovog Okvirnog sporazuma.*

### 1) Dužnosnik nadležan za akreditaciju (DNA):

- a) Dužnosnika nadležnog za akreditaciju imenuje Korisnik. Dužnosnik nadležan za akreditaciju je visoko pozicionirani dužnosnik u vladi ili državnoj upravi Republike Hrvatske.
- b) Dužnosnik nadležan za akreditaciju odgovoran je za izdavanje, nadzor i oduzimanje ili povlačenje akreditacije nacionalnog dužnosnika za ovjeravanje (NDO) ujedno
  - kao čelnika nacionalnog fonda koji ima ukupnu odgovornost za financijsko upravljanje sredstvima EU u Republici Hrvatskoj i odgovoran je za pravovaljanost i ispravnost predmetnih transakcija;
  - u vezi sa sposobnosti nacionalnog dužnosnika za ovjeravanje da ispuni odgovornosti radi djelotvornog funkcioniranja sustava upravljanja i kontrole u okviru programa IPA.

Akreditacija nacionalnog dužnosnika za ovjeravanje pokriva i nacionalni fond (NF).

Dužnosnik nadležan za akreditaciju dužan je Komisiju izvijestiti o akreditaciji nacionalnog dužnosnika za ovjeravanje kao i izvijestiti Komisiju o svim promjenama u vezi s akreditacijom nacionalnog dužnosnika za ovjeravanje. To uključuje dostavljanje svih relevantnih popratnih informacija na zahtjev Komisije.

- c) Prije akreditacije nacionalnog dužnosnika za ovjeravanje, dužnosnik nadležan za akreditaciju dužan je uvjeriti se da su ispunjeni primjenjivi zahtjevi iz članka 11. Provedbenih propisa za program IPA. To uključuje provjeru poštivanja sustava upravljanja i kontrole koje je Korisnik uspostavio radi djelotvornih kontrola najmanje u područjima iz Dodatka Provedbene uredbe o programu IPA (kriteriji za akreditaciju). Ovaj dodatak sadrži sljedeće opće zahtjeve:
  - Kontrolno okruženje (uspostavljanje i upravljanje organizacijom i zaposlenicima) što uključuje načela etike i integriteta, upravljanje i izvješćivanje o nepravilnostima, planiranje broja zaposlenih osoba, zapošljavanje, obuku i ocjenjivanje uključujući upravljanje osjetljivim radnim mjestima, osjetljivim funkcijama i sukobima interesa, uspostavljanje pravnih osnova za tijela i pojedince, formalno uspostavljanje odgovornosti, nadležnosti, delegirane nadležnosti i svih potrebnih povezanih ovlasti za sve zadatke i položaje u cijeloj organizaciji);
  - Planiranje i upravljanje rizikom što uključuje utvrđivanje rizika, procjenu i upravljanje, utvrđivanje ciljeva i alokacije resursa prema ciljevima, planiranje procesa provedbe;

- Kontrolne aktivnosti (provedba mjera) što uključuje postupke provjere, postupke za nadzor kroz odgovorno upravljanje poslovima delegiranim na podređene, uključujući godišnje izvještaje o jamstvu od podređenih sudionika, pravila za svaku pojedinačnu vrstu nabave i poziva na dostavu prijedloga, procedure uključujući popise provjere za svaki korak nabave i poziva na dostavu prijedloga, pravila i procedure o promidžbi, procedure isplata, procedure za nadzor izvršavanja sufinanciranja, proračunske procedure da bi se osigurala dostupnost sredstava, procedure za kontinuitet operacija, računovodstvene procedure, procedure usuglašavanja, izvješćivanje o izuzecima, između ostalih o izuzecima uobičajenih procedura odobrenih na odgovarajućoj razini, neodobrenim izuzecima i utvrđenim propustima u kontroli, sigurnosne procedure, procedure arhiviranja, razdvajanje dužnosti i izvješćivanje i slabostima interne kontrole;
- Aktivnosti nadzora (nadzor intervencija), što uključuje internu reviziju uz sastavljanje revizijskih izvješća i preporuka, ocjena;
- Komunikacija (osiguranje da svi sudionici dobiju informacije koje su im potrebne za obavljanje njihove uloge) što uključuje redovne koordinacijske sastanke između različitih tijela radi razmjene informacija o svim aspektima planiranja i provedbe i redovito izvješćivanje na svim odgovarajućim razinama o učinkovitosti i djelotvornosti interne kontrole.

## 2) Nacionalni koordinator programa IPA (NIPAK):

- a) Nacionalnog koordinatora programa IPA imenuje Korisnik. Nacionalni koordinator programa IPA je visoko pozicionirani dužnosnik u vladi ili državnoj upravi Korisnika.
- b) Nacionalni koordinator programa IPA zadužen je za sveukupnu koordinaciju pomoći u okviru programa IPA.
- c) Nacionalni koordinator programa IPA osigurava partnerstvo između Komisije i Korisnika i usku vezu između općeg procesa pridruživanja i korištenja pretpristupne pomoći u okviru programa IPA. Nacionalni koordinator programa IPA ima ukupnu odgovornost za
  1. usklađivanje i koordinaciju programa u okviru programa IPA;
  2. godišnje programiranje za komponentu Pomoći u tranziciji i jačanju institucija na nacionalnoj razini;
  3. koordinaciju sudjelovanja Korisnika u odnosnim programima prekogranične suradnje kako s Državama članicama tako i s drugim državama Korisnicama, kao i u programima transnacionalne, međuregionalne i suradnje u području morskoga sliva u okviru drugih instrumenata Zajednice. Nacionalni koordinator programa IPA može delegirati poslove koji se odnose na ovu koordinaciju na koordinatora programa prekogranične suradnje.
- d) Nacionalni koordinator programa IPA sastavlja, a nakon što ih pregleda nadzorni odbor programa IPA, i podnosi Komisiji godišnja i završna izvješća o provedbi programa IPA kako je određeno u članku 38. ovog Okvirnog sporazuma i u članku 61. stavku 3. Provedbene uredbe o programu IPA. Primjerak tih izvješća šalje nacionalnom dužnosniku za ovjeravanje.

### 3) **Strateški koordinator:**

- a) Strateškog koordinatora imenuje Korisnik kako bi osigurao koordinaciju komponente Regionalnog razvoja i komponente Razvoja ljudskih potencijala pod odgovornošću nacionalnog IPA koordinatora. Strateški koordinator je tijelo unutar državne uprave Korisnika stavljeno pod nadležnost nacionalnog koordinatora programa IPA i bez izravnog uključivanja u provedbu predmetnih komponenti.
- b) Strateški koordinator posebno:
  - koordinira pomoć dodijeljenu u okviru komponente Regionalnog razvoja i komponente Razvoja ljudskih potencijala;
  - izrađuje nacrt okvira za usklađivanje strategija kako je navedeno u Članku 154. Provedbene uredbe o programu IPA;
  - osigurava koordinaciju između sektorskih strategija i programa.

### 4) **Nacionalni dužnosnik za ovjeravanje (NDO):**

Nacionalnog dužnosnika za ovjeravanje imenuje Korisnik. Nacionalni dužnosnik za ovjeravanje je visoko pozicionirani dužnosnik u vladi ili državnoj upravi Korisnika.

Nacionalni dužnosnik za ovjeravanje obavlja sljedeće funkcije i preuzima sljedeće odgovornosti:

- a) Kao čelnik nacionalnog fonda, nosi ukupnu odgovornost za financijsko upravljanje fondovima EU u Republici Hrvatskoj i odgovoran je za pravovaljanost i ispravnost predmetnih transakcija. Nacionalni dužnosnik za ovjeravanje posebno obavlja sljedeće poslove u pogledu tih odgovornosti:
  - osiguranje pravovaljanosti i ispravnosti predmetnih transakcija;
  - sastavljanje i podnošenje potvrđenih izjava o izdacima i zahtjeva za plaćanje Komisiji; nosi ukupnu odgovornost za točnost zahtjeva za plaćanje i za prijenos sredstava na operativne strukture i/ili krajnje korisnike;
  - potvrđivanje dostupnosti i valjanosti elemenata za sufinanciranje;
  - utvrđivanje i promptno obavještanje o nepravilnostima;
  - financijske ispravke slijedom eventualno uočenih nepravilnosti, u skladu sa člankom 50. Provedbene uredbe o programu IPA;
  - osoba za kontakt o financijskim informacijama koje se šalju između Komisije i Korisnika.
- b) odgovoran je za djelotvorno funkcioniranje sustava upravljanja i kontrole u okviru programa IPA. Nacionalni dužnosnik za ovjeravanje posebno ispunjava sljedeće zadatke u pogledu tih odgovornosti:
  - odgovoran je za izdavanje, nadzor i oduzimanje ili povlačenje akreditacije operativnim strukturama;
  - osiguranje postojanja i djelotvornog funkcioniranja sustava upravljanja pomoći u okviru programa IPA;
  - osiguranje da sustav unutarnje kontrole u pogledu upravljanja sredstvima bude djelotvoran i učinkovit;
  - podnošenje izvješća o radu sustava upravljanja i kontrole;

- učinkovit rad sustava izvještavanja i pružanja informacija;
- praćenje ispunjavanja nalaza iz revizorskih izvješća, u skladu sa člankom 18. ovog Okvirnog sporazuma i člankom 30. stavkom 1. Provedbene uredbe o programu IPA;
- bez odgađanja obavještava Komisiju, uz primjerak izvijesti dužnosnika nadležnog za akreditaciju, o bilo kakvim značajnim promjenama u sustavima upravljanja i kontrole.

Kao nužna posljedica odgovornosti pod a) i b) kako je gore navedeno, nacionalni dužnosnik za ovjeravanje uspostavlja Godišnju izjavu o jamstvu kako je utvrđeno u članku 17. ovog Okvirnog sporazuma i sljedećeg **DODATKA B** ovom Sporazumu, koja uključuje:

- a) potvrdu o učinkovitom radu sustava upravljanja i kontrole;
- b) potvrdu o pravovaljanosti i ispravnosti odnosnih transakcija;
- c) informacije o bilo kakvim promjenama u sustavima i kontrolama, i elementima popratnih računovodstvenih podataka.

Ukoliko potvrde u vezi s učinkovitim radom sustava upravljanja i kontrole i pravovaljanosti i ispravnosti odnosnih transakcija (gornjih a) i b) nisu dostupne, nacionalni dužnosnik za ovjeravanje dužan je izvijestiti Komisiju, uz primjerak dužnosniku nadležnom za akreditaciju, o razlozima i mogućim posljedicama kao i o mjerama koje se poduzimaju za ispravak situacije i zaštitu interesa Zajednice.

## **5) Nacionalni fond (NF):**

- a) Nacionalni fond je tijelo smješteno na razini državnog ministarstva Korisnika i nadležno je za središnji proračun te djeluje kao tijelo središnje riznice.
- b) Nacionalni fond je zadužen za poslove financijskog upravljanja pomoći u okviru programa IPA, pod nadležnosti nacionalnog dužnosnika za ovjeravanje.
- c) Nacionalni fond je posebno zadužen za organiziranje bankovnih računa, podnošenje zahtjeva za isplatom sredstava Komisiji, odobravanje prijenosa sredstava sa Komisije na operativne strukture ili na krajnje korisnike i podnošenje financijskih izvješća Komisiji.

## **6) Operativne strukture:**

- a) Po jedna operativna struktura uspostavlja se za svaku komponentu ili program IPA koja će se baviti upravljanjem i provedbom pomoći u okviru programa IPA. Operativna struktura je tijelo ili skupina tijela unutar uprave Korisnika.
- b) Operativna struktura je odgovorna za upravljanje i provedbu programa IPA ili predmetnih programa u skladu s načelima dobrog financijskog upravljanja. U tu svrhu, operativna struktura ima nekoliko funkcija koje uključuju:
  1. pripremu godišnjih i višegodišnjih programa;
  2. nadzor provedbe programa i vođenje sektorskih nadzornih odbora kako je određeno u članku 36. stavku 2. ovog Okvirnog sporazuma i u članku 59. Provedbene uredbe o programu IPA, odnosno, osiguravanje dokumentacije potrebne za nadzor kvalitete provedbe programa;
  3. pripremu sektorskih godišnjih i završnih izvješća o provedbi iz članka 38. stavka 1. i 2. ovog Okvirnog sporazuma i članka 61. stavka 1. Provedbene uredbe o

programu IPA, te nakon njihove provjere od strane sektorskog nadzornog odbora, podnošenje izvješća Komisiji, nacionalnom koordinatoru programa IPA i nacionalnom dužnosniku za ovjeravanje;

4. osiguranje da su aktivnosti koje se financiraju odabrane i odobrene sukladno kriterijima i mehanizmima primjenjivim na te programe te da poštuju relevantna pravila Komisije i nacionalna pravila;
  5. uspostavljanje postupaka kako bi se osiguralo čuvanje dokumentacije u vezi s izdacima i potrebnim revizijama kako bi se osigurao odgovarajući tijek revizije;
  6. organizaciju natječajnih postupaka, dodjelu i potpisivanje ugovora, izvršenje plaćanja i povrat sredstava od krajnjeg korisnika;
  7. osiguranje da sva tijela sudionici u provedbi operacija održavaju poseban računovodstveni sustav ili posebnu računovodstvenu kodifikaciju;
  8. dostavu svih potrebnih informacija o postupcima i provjerama provedenim u vezi s izdacima prema Nacionalnom fondu i nacionalnom dužnosniku za ovjeravanje;
  9. uspostavu, održavanje i nadogradnju odgovarajućeg sustava izvještavanja i informiranja;
  10. potvrđivanje da su izdaci pristigli na naplatu učinjeni u skladu s primjenjivim pravilima, da je roba dostavljena i usluge izvršene sukladno relevantnoj odluci, te da su zahtjevi za plaćanje sa strane krajnjeg korisnika ispravni: Te potvrde pokrivaju administrativne, financijske, tehničke i fizičke aspekte operacija, kako je prikladno;
  11. osiguranje interne revizije svojih različitih sastavnih tijela;
  12. izvještavanje o nepravilnostima;
  13. poštivanje zahtjeva vezanih uz informiranje i promidžbu.
- c) Čelnici tijela koja čine operativnu strukturu moraju biti jasno imenovani i odgovorni za zadatke koji su dodijeljeni njihovim odnosnim tijelima, u skladu sa člankom 8. stavkom 3. ovog Okvirnog sporazuma i člankom 11. stavkom 3. Provedbene uredbe o programu IPA.

#### 7) Tijelo nadležno za reviziju:

- a) Korisnik imenuje tijelo nadležno za reviziju koje je funkcionalno neovisno od svih sudionika u sustavu upravljanja i kontrole i poštuje međunarodno prihvaćane revizijske standarde.
- b) Tijelo nadležno za reviziju odgovorno je za potvrđivanje djelotvornog i dobrog rada sustava upravljanja i kontrole.
- c) Tijelo nadležno za reviziju, pod nadležnosti svoga čelnika, posebno ispunjava sljedeće funkcije i preuzima sljedeće odgovornosti:
  - Tijekom svake godine, uspostavljanje i izvršavanje **godišnjeg plana rada revizije** koji obuhvaća revizije čiji je cilj potvrđivanje:
    - djelotvornog rada sustava upravljanja i kontrole;
    - pouzdanosti računovodstvenih podataka koji se dostavljaju Komisiji.

Rad revizije uključuje provođenje revizije na odgovarajućem uzorku operacija ili transakcija i provjeru procedura.

Godišnji plan rada revizije podnosi se nacionalnom dužnosniku za ovjeravanje i Komisiji prije početka predmetne godine.

- podnošenje izvješća i mišljenja kako slijedi:
  - **godišnje izvješće o obavljenim revizijama** prema obrascu u **DODATKU C** ovom Okvirnom sporazumu i utvrđivanje resursa koje je tijelo nadležno za reviziju koristilo i sažetak svih slabosti otkrivenih u sustavu upravljanja i kontrole ili nalazima revizije transakcija izvršenih u skladu s godišnjim planom rada revizije tijekom prethodnih 12 mjeseci, zaključno na dan 30. rujna odnosno godine. Godišnje izvješće o obavljenim revizijama šalje se Komisiji, nacionalnom dužnosniku za ovjeravanje i dužnosniku nadležnom za akreditaciju do 31. prosinca svake godine. Prvo takvo izvješće pokriva razdoblje od 1. siječnja 2007. do 30. studenog 2007.
  - **godišnje revizijsko mišljenje** prema obrascu u **DODATKU D** ovom Okvirnom sporazumu o tome rade li sustavi upravljanja i kontrole učinkovito i poštuju li zahtjeve ovog Okvirnog sporazuma i Provedbene uredbe o programu IPA i/ili drugih sporazuma između Komisije i Korisnika. Ovo se mišljenje šalje Komisiji, nacionalnom dužnosniku za ovjeravanje i dužnosniku nadležnom za akreditaciju. Pokriva isto razdoblje i ima iste rokove kao i godišnje izvješće o obavljenim revizijama.
  - **mišljenje o završnoj izjavi o izdacima** koje nacionalni dužnosnik za ovjeravanje podnosi Komisiji, za zatvaranje nekog programa ili nekog njegovog dijela. Tamo gdje je to prikladno, završna izjava o izdacima može uključiti zahtjeve za plaćanje u obliku računa koji se podnose na godišnjoj osnovi. Ovo mišljenje bavi se valjanosti završnog zahtjeva za plaćanje, točnosti financijskih informacija i, tamo gdje je to prikladno, popraćeno je završnim izvješćem o obavljenim revizijama. Priprema se prema obrascu u **DODATKU E** ovom Okvirnom sporazumu. Šalje se Komisiji i dužnosniku nadležnom za akreditaciju u isto vrijeme kad i odnosna završna izjava o izdacima koju podnosi nacionalni dužnosnik za ovjeravanje ili najkasnije u roku od tri mjeseca od podnošenja te završne izjave o izdacima.
- Daljnji posebni zahtjevi za godišnji plan rada revizije i/ili izvješća i mišljenja iz prethodne točke mogu se utvrditi u Sektorskim sporazumima ili Sporazumima o financiranju.
- S obzirom na metodologiju rada revizije, izvješća i revizijska mišljenja, tijelo nadležno za reviziju mora poštivati međunarodne standarde o reviziji, posebno u pogledu područja procjene rizika, revizijske značajnosti i uzorkovanja. Ta se metodologija može upotpuniti daljnjim smjernicama i definicijama Komisije, posebno u vezi s odgovarajućim općim pristupom uzorkovanju, razinama povjerljivosti i značajnosti.



# DODATAK B

## Okvirnom sporazumu između Komisije i

### Vlade Republike Hrvatske

### Izjava o jamstvu<sup>1</sup>

### Nacionalnog dužnosnika za ovjeravanje Republike Hrvatske<sup>2</sup>

Ja, (*prezime, ime, službeni naziv ili funkcija*), nacionalni dužnosnik za ovjeravanje Republike Hrvatske ovim dostavljam Komisiji [izjavu o izdacima] [račune i izjavu o izdacima]<sup>3</sup> Instrumenta za pretpristupnu pomoć (IPA) za Republiku Hrvatsku za financijsku godinu 01. 01. 20xx do 31. 12. 20xx.

Izjavljujem da sam uspostavio i nadzirao rad sustava upravljanja i interne kontrole u vezi s komponentom programa IPA [1 do 5] (Godišnja izjava o upravljanju).

Potvrđujem, na osnovi svoje vlastite prosudbe i na osnovi informacija koje su mi na raspolaganju, uključujući, između ostalog, rezultate rada interne revizije, da:

- Izdaci prikazani [i računi podnijeti]<sup>3</sup> Komisiji tijekom financijske godine 01. 01. 20xx do 31. 12. 20xx daju[e]<sup>3</sup>, po mom najboljem znanju, objektivno, potpuno i točno stanje izdataka i primitaka u vezi s komponentom programa IPA [1 do 5] za gore navedenu financijsku godinu;
- Sustav upravljanja i kontrole bio je djelotvoran kako bi osigurao prihvatljivo jamstvo pravovaljanosti i ispravnosti predmetnih transakcija, uključujući, između ostalog, poštivanje načela dobrog financijskog upravljanja;
- Sustav upravljanja i kontrole primijenjen za komponentu [1 do 5] nije se [značajno]<sup>4</sup> promijenio u usporedbi s opisom danim u trenutku podnošenja zahtjeva za prijenos upravljanja (uzimajući u obzir promjene o kojima je Komisija bila obaviještena prethodnih godina);
- Poštovani su svi relevantni ugovorni odnosi koji bi mogli imati materijalne posljedice na prikazane izdatke [i podnijete račune]<sup>3</sup> tijekom referentnog razdoblja u slučaju nepoštivanja. Nije bilo događaja nepoštivanja pravila Zajednice koji bi mogli imati materijalne posljedice na prikazane izdatke [i podnijete račune]<sup>3</sup> u slučaju nepoštivanja.

Potvrđujem da sam, prema potrebi, poduzeo odgovarajuće mjere u vezi s izvješćima i mišljenjima tijela nadležnog za reviziju, koja su do danas izdana, u skladu s člankom 29. Provedbenih pravila IPA-e.

---

<sup>1</sup> po komponentama

<sup>2</sup> prema Članku 27. Provedbene uredbe o programu IPA

<sup>3</sup> mogućnost koja se bira za komponentu 5

<sup>4</sup> gdje je to prikladno

[Ovo jamstvo ipak podliježe sljedećim rezervacijama <opisati i mjere za ispravak>:

- ...
- ... ].

Nadalje, potvrđujem da nisam upoznat s bilo kojim neobjavljenim pitanjem koje bi moglo štetiti financijskim interesima Zajednice.

*(Mjesto i datum izdavanja*

---

*Potpis*

*Ime i službeni naslov ili funkcija nacionalnog dužnosnika za ovjeravanje)*

# DODATAK C

## Okvirnom sporazumu između Komisije i

### Vlade Republike Hrvatske

## Godišnje izvješće o obavljenim revizijama<sup>1</sup>

### Tijela u Republici Hrvatskoj nadležnog za reviziju<sup>2</sup>

dostavlja se

- Europskoj komisiji, Općoj upravi ...
- Dužnosniku nadležnom za akreditaciju (DNA) u Republici Hrvatskoj i
- [primjerak]<sup>3</sup> Nacionalnom dužnosniku za ovjeravanje (NDO) u Republici Hrvatskoj

#### 1. UVOD

- Utvrditi komponentu/program IPA-e koju izvješće pokriva
- Navesti tijela koja su bila uključena u pripremu izvješća, uključujući i samo Tijelo nadležno za reviziju
- Opisati korake koji su poduzeti za pripremu izvješća
- Navesti opseg obavljenih revizija (uključujući izdatke prikazane Komisiji za odnosnu godinu u vezi s relevantnim operacijama)
- Navesti razdoblje pokriveno ovim godišnjim izvješćem o obavljenim revizijama (*prethodnih 12 mjeseci zaključno na dan 30. 09. 20xx.*)

#### 2. SAŽETAK NALAZA

- Opisati vrstu i opseg nalaza dobivenih i iz sustava i iz dokaznog ispitivanja. (Te nalaze podijeliti prema razini važnosti - "velika", "srednja" i "mala". Popis tih nalaza prikazan je u dodatku ovom izvješću). Navesti one pogreške, koje se smatraju sistemskim po svojoj prirodi i procijeniti vjerojatnost moguće daljnje kvalifikacije povezane s tim pogreškama. Opisati i količinski izraziti sve otkrivene nepravilnosti.

#### 3. PROMJENE U SUSTAVIMA UPRAVLJANJA I KONTROLE

- Provjeriti je li opis sustava upravljanja i kontrole i organizacijske strukture u Izjavi o jamstvu nacionalnog dužnosnika za ovjeravanje točan ili nije. Ukoliko nije, navesti sve značajne promjene u sustavima upravljanja i kontrole koje nisu uključene u Izjavi o jamstvu.
- Potvrditi da li se promjene na koje se referira bile iskomunicirane s Nacionalnim dužnosnikom za ovjeravanje sukladno Dodatku A članak 4. b) Okvirnoga Sporazuma.

---

<sup>1</sup> po komponentama

<sup>2</sup> prema Članku 29. stavku 2(b) Provedbene uredbe o programu IPA

<sup>3</sup> mogućnost koja se bira

#### **4. PROMJENE U GODIŠNJEM PLANU REVIZIJE**

- Navesti promjene koje su unijete u godišnjem planu revizije ili su predložene, uz objašnjenja i razloge.
- S obzirom na prethodno navedene promjene, opisati pristup revizije koji je usvojen kao odgovor. Naznačiti implikacije promjena i odstupanja, uključujući i naznaku osnove za odabir dodatnih postupaka revizije u kontekstu revidiranog godišnjeg plana revizije.

#### **5. REVIZIJE SUSTAVA**

- Navesti tijela koja su provela ispitivanje sustava u svrhu ovog izvješća, uključujući i samo tijelo zaduženo za reviziju.
- Priložiti sažeti popis obavljenih revizija; navesti primijenjene stupnjeve značajnosti i pouzdanosti (u %), gdje je prikladno, i datum kada je izvješće proslijeđeno Komisiji.
- Opisati osnovu za odabir revizija u kontekstu godišnjeg plana revizija.
- Opisati glavne nalaze i zaključke iz obavljenih revizija za sustave upravljanja i kontrole, uključujući adekvatnost tijeka revizije i poštivanje zahtjeva i politika Zajednice.
- Navesti sve financijske posljedice nalaza.
- Navesti podatke o praćenju nalaza revizije, a posebno o primijenjenim ili preporučenim mjerama ispravljanja i sprječavanja.

#### **6. REVIZIJE UZORKA OPERACIJA**

- Navesti tijela koja su provela dokazno ispitivanje u svrhu ovog izvješća, uključujući i samo Tijelo nadležno za reviziju.
- Priložiti sažeti popis s brojem obavljenih revizija, primijenjenih stupnjeva značajnosti i pouzdanosti (u %), gdje je prikladno, i iznos provjerenih izdataka, podijeljenih na komponente, osovine prioriteta programa i/ili mjere ukoliko je relevantno, razlikujući između uzorkovanja na osnovi rizika i statističke metode uzorkovanja, gdje je to prikladno. Navesti postotak provjerenih izdataka u odnosu na ukupne prihvatljive izdatke prijavljene Komisiji (i za predmetno razdoblje i kumulativno).
- Opisati osnovu za odabir provjerenih operacija.
- Opisati glavne rezultate dokaznog ispitivanja, posebno naznačiti ukupnu stopu financijskih pogrešaka u odnosu na ukupne izdatke nad kojima je obavljena revizija a koji su dobiveni iz uzorka.
- Navesti podatke o praćenju pogrešaka, primjeni financijskih ispravaka i/ili planu ispravaka.
- Navesti sve nastale financijske ispravke.

**7. SURADNJA IZMEĐU REVIZIJSKIH TIJELA I NADZOR KOJI OBAVLJA TIJELO NADLEŽNO ZA REVIZIJU**

- Opisati postupak za koordinaciju između različitih nacionalnih tijela za reviziju i samog tijela nadležnog za reviziju (ako je primjenjivo).
- Opisati postupak za nadzor koji primjenjuje tijelo nadležno za reviziju prema drugim revizijskim tijelima (ako je primjenjivo).

**8. PRAĆENJE AKTIVNOSTI REVIZIJE IZ PRETHODNIH GODINA**

- Navesti informacije, tamo gdje je prikladno, o praćenju preporuka revizije i rezultata obavljene revizije nad operacijama iz ranijih godina.

**9. SREDSTVA KOJE JE KORISTILO TIJELO NADLEŽNO ZA REVIZIJU**

- Opisati sredstva korištena u cilju izrade ovog godišnjeg izvješća o obavljenim revizijama

**DODATAK:**     **Godišnji plan revizija** za referentnu godinu (*prethodnih 12 mjeseci zaključno na dan 30. 09. 20xx.*)

[Popis nalaza iz prethodne točke 2]

[Popis promjena iz prethodne točke 4]

[Sažeti popis iz prethodne točke 5 prema priloženom obrascu]

[Sažeti popis iz prethodne točke 6 prema priloženom obrascu]

**[Sažeti popis iz prethodne točke 5] ZA REVIZIJE SUSTAVA**

Datum obavljene revizije sustava	Program / sustav na kojem je obavljene revizija	Jedinica koja obavlja reviziju	Prikazani izdaci u referentnoj godini	Ukupni kumulativni prikazani izdaci	Osnova za odabir programa

**[Sažeti popis iz prethodne točke 6] ZA PRIKAZANE IZDATKE I UZORKOVANE REVIZIJE**

Fond	Referenca (CCI br.)	Program	Izdaci prikazani u ref. godini	Izdaci u ref. godini revidirani radi nasumičnog uzorka		Iznos i postotak (stopa pogreške) neredovitih izdataka u nasumičnom uzorku (3)		Ostali izdaci nad kojima je obavljena revizija (4)	Iznos neredovitih izdataka ostali izdaci iz uzorka	Ukupni izdaci prikazani kumulativno	Ukupni izdaci revidirani kumulativno kao postotak ukupnih izdataka prikazanih kumulativno	Stupanj značajnosti (%)	Stupanj povjerljivosti (%)
				1.	2.	Iznos	%						

1. Visina izdataka nad kojima je obavljena revizija.
2. Postotak izdataka nad kojima je obavljena revizija u odnosu na izdatke prikazane Komisiji u referentnoj godini.
3. U slučaju u kojem nasumični uzorak pokriva više od jednog Fonda ili programa, informacije se daju za cijeli uzorak.
4. Izdaci iz dodatnog uzorka i izdaci iz nasumičnog uzorka koji nisu u referentnoj godini.

# DODATAK D

## Okvirnom sporazumu između Komisije i Vlade Republike Hrvatske<sup>1</sup>

### Godišnje revizijsko mišljenje

#### Tijela u Republici Hrvatskoj nadležnog za reviziju<sup>2</sup> o sustavima upravljanja i kontrole

dostavlja se

- Europskoj komisiji, Općoj upravi ...
- Dužnosniku nadležnom za akreditaciju (DNA) u Republici Hrvatskoj i
- [primjerak]<sup>3</sup> Nacionalnom dužnosniku za ovjeravanje (NDO) u Republici Hrvatskoj

#### Uvod:

Ja, (*prezime, ime, službeni naziv ili funkcija*), čelnik Tijela u Republici Hrvatskoj nadležnog za reviziju (*države*), (*naziv imenovanog Tijela nadležnog za reviziju*) ispitao/la sam rad sustava upravljanja i kontrole za operacije u okviru komponente [1 to 5] Instrumenta pretprijetne pomoći (IPA) tijekom prethodnog razdoblja od 12 mjeseci zaključno sa (*datumom*), kako bih izdao/la mišljenje o njihovoj usklađenosti s Okvirnim sporazumom i/ili drugim sporazumima između Komisije i Vlade Republike Hrvatske, u okviru programa IPA i o tome je li se tim sustavima upravljanja i kontrole – namijenjenim da doprinesu dobivanju pouzdanih [izjava o izdacima] [računa i izjava o izdacima]<sup>4</sup> dostavljenih Komisiji i da pomognu u osiguranju, između ostalog, pravovaljanosti i ispravnosti transakcija na koje se te izjave odnose – upravljalo na efikasan način.

#### Odnosne odgovornosti nacionalnog dužnosnika za ovjeravanje i revizora:

Nacionalni dužnosnik za ovjeravanje odgovoran je, između ostalog, za pripremu i realno prikazivanje Izjave o jamstvu u skladu sa člankom 25. Provedbene uredbe o programu IPA (IPA PU). Ta odgovornost uključuje davanje izjave u pogledu objektivnosti, potpunosti i točnosti prikazanih izdataka [i podnijetih računa]<sup>3</sup> Komisiji, kao i o tome da li djelotvoran rad

---

<sup>1</sup> po komponentama

<sup>2</sup> sukladno Članku 29. stavku 2.b) Provedbene uredbe o programu IPA

<sup>3</sup> mogućnost koja se bira za komponentu 5

<sup>4</sup> mogućnost koja se bira ovisno o komponenti

sustava upravljanja i kontrole u okviru programa IPA osigurava prihvatljivo jamstvo u pogledu pravovaljanosti i ispravnosti transakcija na koje se Izjava odnosi.

Nacionalni dužnosnik za ovjeravanje svoju procjenu treba temeljiti na svim informacijama koje su mu/joj na raspolaganju. To uključuje rad službe interne revizije.

Moja odgovornost u ovom izvješću – u skladu sa člankom 29. stavkom 2.b) 2. alineja Provedbene uredbe o programu IPA – je **izraziti mišljenje** o djelotvornom radu sustava upravljanja i kontrole uspostavljenih za operacije u okviru komponente programa IPA [1 do 5] tijekom prethodnog razdoblja od 12 mjeseci zaključno sa (*datumom*) u svakom materijalnom pogledu.

Naše revizije organiziraju se s tim ciljem (kao i s ciljem da se ujedno osiguraju mišljenja o prikazanim izdacima [i godišnji računi komponente 5]<sup>5</sup> i završnim izjavama o zahtjevu). Organiziramo opći plan rada revizije radi ispunjenja svih naših odgovornosti prema članku 29. Provedbene uredbe o programu IPA. Naše revizije nismo planirali niti obavljali s ciljem da bismo mogli izraziti opće mišljenje o pouzdanosti Izjave o jamstvu nacionalnog dužnosnika za ovjeravanje kao takve. No ipak navodimo svoje zaključke o tome da li rezultati obavljene revizije koju smo proveli značajno dovode u pitanje Izjavu o jamstvu. Posebno smo procijenili jesu li naši nalazi obavljene revizije u skladu s postojanjem ili izostankom rezervacija od strane nacionalnog dužnosnika za ovjeravanje prema Izjavi o jamstvu. Revizije smo obavili u skladu s međunarodnim revizijskim standardima. Ti standardi zahtijevaju, između ostalog, poštivanje etičkih zahtjeva te da revizije planiramo i obavljamo kako bismo dobili prihvatljivo jamstvo na kojem možemo temeljiti naše mišljenje.

Vjerujem da obavljeni rad osigurava dobru osnovu za naše mišljenje.

### **Opseg ispitivanja:**

Revizijski zadaci obavljeni su u skladu s godišnjim planom revizije u pogledu ove komponente u predmetnom razdoblju od 12 mjeseci i navedeni su u godišnjem izvješću o obavljenim revizijama koje pokriva razdoblje do ... (*datum*).

Naša revizija zasnovana na sustavu uključila je ispitivanje, na osnovi testiranja, strukture i rada sustava upravljanja i kontrole koji je korisnik uveo radi djelotvornog upravljanja onim rizicima koji mogu ugroziti izradu pouzdanih [izjava o izdacima] [računa i izjava o izdacima]<sup>3</sup> dostavljenih Komisiji.

### **Navesti ograničenja opsega ispitivanja:**

➤ Objasniti eventualna ograničenja

### **Mišljenje revizora:**

#### ***[1. mogućnost – Bezuvjetno mišljenje***

Na osnovi gore spomenutog ispitivanja, moje je mišljenje da su u razdoblju od 1. listopada 20xx. do 30 rujna 20xx.+1) sustavi upravljanja i kontrole uspostavljeni za komponentu [1 do 5] kao doprinos izradi pouzdanih [izjava o izdacima] [računa i izjava o izdacima]<sup>3</sup> dostavljeni Komisiji pa time i da bi pomogli u osiguranju, između ostalog, pravovaljanosti i ispravnosti

---

<sup>5</sup> mogućnost koja se bira za komponentu 5



transakcija na koje se te izjave odnose, djelotvorno funkcionirali a, glede njihove namjene i rada, poštivali su u svakom materijalnom pogledu sve važeće zahtjeve Okvirnog sporazuma o programu IPA i/ili svih drugih sporazuma između Komisije i Vlade Republike Hrvatske u okviru programa IPA. Bez izražavanja mišljenja o općoj pouzdanosti Izjave o jamstvu zaključujem da Izjava o jamstvu koju izdaje nacionalni dužnosnik za ovjeravanje ne sadrži izjave koje bi materijalno bile neusklađene s nalazima revizije i koje bi tako dale osnove za sumnju u ispravnost Izjave o jamstvu u skladu s važećim zakonima.

Revizije su obavljene u razdoblju između d/m/20.. i d/m/20.. . Izvješće o mojim nalazima dostavlja se s istim datumom kao i ovo mišljenje.

*(Mjesto i datum izdavanja)*

---

*Potpis*

*Ime i službeni naziv ili funkcija čelnika imenovanog Tijela nadležnog za reviziju)]*

## **[2. mogućnost – Uvjetno mišljenje<sup>6</sup>**

Na osnovi prethodno spomenutog ispitivanja, moje je mišljenje da su u razdoblju od 1. listopada 20xx. do 30 rujna 20xx.+1) sustavi upravljanja i kontrole uspostavljeni za komponentu [1 do 5] kao doprinos izradi pouzdanih [izjava o izdacima] [računa i izjava o izdacima]<sup>3</sup> dostavljeni Komisiji pa time i da bi pomogli u osiguranju, između ostalog, pravovaljanosti i ispravnosti transakcija na koje se te izjave odnose, djelotvorno funkcionirali a, glede njihove namjene i rada, poštivali su u svakom materijalnom pogledu sve važeće zahtjeve Okvirnog sporazuma o programu IPA i/ili sve druge sporazume između Komisije i (*države*) u okviru programa IPA, osim u sljedećem:

- Iznijeti i objasniti kvalifikacije (bilo zbog neslaganja s nacionalnim dužnosnikom za ovjeravanje ili ograničenja opsega); posebno navesti odnosna tijela
- Navesti je li priroda kvalifikacija da se ponavljaju / sistemska ili jednokratna

Zbog toga, [(*država*)] [... tijelo] [i drugi sudionik(ci)] nije poštivao/la zahtjeve Okvirnog sporazuma o programu IPA i/ili druge sporazume između Komisije i Vlade Republike Hrvatske u okviru programa IPA.

Procjenjujem da **posljedica** kvalifikacija(e) iznosi ... EUR [%] od ukupnih prikazanih izdataka, što odgovara ... EUR [%] javnog doprinosa. Doprinos Zajednice koji je oštećen tako iznosi ..... Bez izražavanja mišljenja o općoj pouzdanosti Izjave o jamstvu u cjelini, zaključujem da Izjava o jamstvu koju je izdao nacionalni dužnosnik za ovjeravanje sadrži izjavu(e) koja(e) je/su materijalno neusklađena(e) s našim nalazima revizije i koje bi tako dale osnove za sumnju u ispravnost Izjave o jamstvu u skladu s važećim zakonima u vezi s ovim. Ova/ove rezervacija(e) i neusklađenost(i) jest/jesu: <opisati rezervaciju>

---

<sup>6</sup> primjenjuje se bilo zbog njihovog neslaganja s nacionalnim dužnosnikom za ovjeravanje ili ograničenja opsega.

Revizije su obavljene u razdoblju između d/m/20.. i d/m/20.. . Izvješće o mojim nalazima dostavlja se s istim datumom kao i ovo mišljenje.

*(Mjesto i datum izdavanja*

---

*Potpis*

*Ime i službeni naziv ili funkcija čelnika imenovanog Tijela nadležnog za reviziju)]*

### ***[3. mogućnost – Nepovoljno mišljenje***

Na osnovi prethodno spomenutog ispitivanja, moje je mišljenje da u razdoblju od 1. listopada 20xx. do 30 rujna 20xx.+1) sustavi upravljanja i kontrole uspostavljeni za komponentu [1 do 5] kao doprinos izradi pouzdanih [izjava o izdacima] [računa i izjava o izdacima]<sup>3</sup> dostavljeni Komisiji pa time i da bi pomogli u osiguranju, između ostalog, pravovaljanosti i ispravnosti transakcija na koje se te izjave odnose, **nisu** djelotvorno funkcionirali a, glede njihove namjene i rada, **nisu poštivali**, u značajnoj mjeri, važeće zahtjeve Okvirnog sporazuma o programu IPA i/ili sve druge sporazume između Komisije i Vlade Republike Hrvatske u okviru programa IPA.

Ovo negativno mišljenje temelji se na sljedećem(im) nalazu(nalazima):

- Opisati okolnosti uslijed kojih su nastale rezervacije – kao i značajne posljedice za poštivanje pravila Zajednice – i posebno navesti tijela na koja utječu, ukoliko je primjenjivo.

Zbog posljedica pitanja opisanih u prethodnom stavku, [(*država*)] [... tijelo] [i drugi sudionik(ci)] **nije** poštivao/la zahtjeve Okvirnog sporazuma o programu IPA i/ili drugih sporazuma između Komisije i Vlade Republike Hrvatske u okviru programa IPA.

Revizije su obavljene u razdoblju između d/m/20.. i d/m/20.. . Izvješće o mojim nalazima dostavlja se s istim datumom kao i ovo mišljenje.

*(Mjesto i datum izdavanja*

---

*Potpis*

*Ime i službeni naziv ili funkcija čelnika imenovanog Tijela nadležnog za reviziju)]*

### ***[4. mogućnost – Suzdržano mišljenje***

S obzirom na značaj predmeta rasprave u prethodnom odlomku, **ne izražavam mišljenje** o djelotvornosti sustava upravljanja i kontrole u okviru komponente programa IPA [1 do 5] za razdoblje od 1. listopada 20xx. do 30. rujna 20xx.+1 i njegovoj usklađenosti s Okvirnim sporazumom o programu IPA i/ili bilo kojim drugim sporazumima između Komisije i Vlade Republike Hrvatske u okviru programa IPA. Bez izražavanja mišljenja o općoj pouzdanosti Izjave o jamstvu u cjelini, zaključujem da Izjava o jamstvu koju izdaje nacionalni dužnosnik za ovjeravanje sadrži izjavu(e) koju(e) koja(e) jest/jesu materijalno neusklađene s našim nalazima revizije pa stoga daju osnovu(e) za sumnju u ispravnost Izjave o jamstvu u skladu s važećim zakonima u vezi s ovim. Ova/ove rezervacija(e) i neusklađenost(i) jest/jesu: <opisati rezervaciju>

*Mjesto i datum izdavanja*

---

*Potpis*

*Ime i službeni naziv ili funkcija čelnika imenovanog Tijela nadležnog za reviziju)]*

# DODATAK E

## Okvirnom sporazumu između Komisije i Vlade Republike Hrvatske<sup>1</sup>

### Revizijsko mišljenje

Tijela u Republici Hrvatskoj nadležnog za reviziju<sup>2</sup>  
o završnoj izvaji o izdacima [programa s referencom: ...]  
[o računima i izvaji o izdacima za komponentu 5]<sup>3</sup>  
[dio ... programa s referencom: ...]  
[uz podršku završnog Izvješća o obavljenim revizijama]<sup>4</sup>

dostavlja se

- Europskoj komisiji, Općoj upravi .....
- Dužnosniku nadležnom za akreditaciju (DNA) u Republici Hrvatskoj

#### 1. Uvod

Ja, (*prezime, ime, službeni naziv ili funkcija*), čelnik Tijela u Republici Hrvatskoj nadležnog za reviziju, (naziv imenovanog Tijela nadležnog za reviziju), ispitaoh/la sam rezultate revizija obavljenih na programu (navesti program – naziv, komponentu, razdoblje, poziv na broj (CCI)) prema ili pod odgovornosti Tijela nadležnog za reviziju u skladu s planom rada revizije [a poduzeo/la sam i dodatne aktivnosti koje sam prema vlastitoj prosudbi smatrao/la potrebnim].

#### 2. Odnosne odgovornosti nacionalnog dužnosnika za ovjeravanje (NDO) i revizora:

U skladu sa člankom 25. Provedbene uredbe o programu IPA (IPA PU), priprema i istinito prikazivanje izvaja o izdacima koje se podnose Komisiji, kao i osiguranje pravovaljanosti i ispravnosti transakcija na koje se te izvaje odnose, u nadležnosti je nacionalnog dužnosnika za ovjeravanje.

[Ta nadležnost uključuje: izradu, provedbu i održavanje interne kontrole koja se odnosi na pripremu i istinito prikazivanje godišnjih računa koji ne sadrže pogrešno prikazivanje, bilo zbog prijevare ili pogreške; odabir i primjenu odgovarajućih računovodstvenih politika; i izradu računovodstvenih procjena koje su realne u zadanim okolnostima]<sup>3</sup>.

Moja je odgovornost u ovom izvješću – u skladu sa Člankom 29. stavkom 2.b) 3. alineja Provedbene uredbe o programu IPA – izraziti mišljenje [o pouzdanosti završne izvaje o

---

<sup>1</sup> po komponentama

<sup>2</sup> sukladno Članku 29. stavku 2. b) Provedbene uredbe o programu IPA

<sup>3</sup> mogućnost koja se bira za komponentu 5

<sup>4</sup> gdje je odgovarajuće, u svakom slučaju nije primjenjivo na komponentu 5

izdacima] [o pouzdanosti izjave o izdacima i godišnjih računa]<sup>3</sup> [i o valjanosti završnog zahtjeva za plaćanje] koje podnosi nacionalni dužnosnik za ovjeravanje. Revizije sam obavio/la u skladu s međunarodnim revizijskim standardima.

Ti standardi zahtijevaju da revizije planiram i obavljam kako bih dobio/la realna jamstva o tome je[su] li izjava(e) o izdacima [i godišnji računi]<sup>3</sup> [i zahtjev za plaćanjem za konačni saldo doprinosa Zajednice programu] oslobođeni od pogrešnog prikazivanja [i djelotvornost postupaka interne kontrole]<sup>5</sup>.

Organiziramo opći plan rada revizije radi ispunjenja naših odgovornosti prema Članku 29. Provedbene uredbe o programu IPA. Revizije su uključile [ispitivanje, na osnovi testiranja, dokaza koji podupiru iznose i informacije objavljene u završnoj izjavi o izdacima i zahtjevu za plaćanjem za konačni saldo doprinosa Zajednice programu] [ispitivanje, na osnovi testiranja, dokaza koji podupiru informacije u godišnjim računima, ispitivanje procedura i odgovarajućeg uzorka transakcija da bi se dobio revizijski dokaz o iznosima i podacima objavljenim u izjavi o izdacima i godišnjim računima]<sup>3</sup>. [Revizije su obuhvatile usklađenost isplata s pravilima Zajednice samo u vezi sa sposobnosti akreditiranih administrativnih struktura da osiguraju provjeru takve usklađenosti prije izvršenja isplate]<sup>5</sup>.

Vjerujem da moje revizije osiguravaju realnu osnovu za moje mišljenje.

### 3. Opseg ispitivanja

Ispitivanje sam proveo/la u skladu sa Člankom 29. stavkom 2. b) Provedbene uredbe o programu IPA.

<Svrha našeg ispitivanja nije bila kreiranje mišljenja o pravovaljanosti i ispravnosti transakcija na koje se odnosi završna izjava o izdacima koja se podnosi Komisiji.><sup>6</sup> <Nije bilo ograničenja za opseg ispitivanja.><sup>5</sup>

Opseg su nadalje ograničavali sljedeći faktori:

- (a) ...
- (b) ...
- (c) ..., itd.

*(Navesti sva ograničenja za opseg ispitivanja, na primjer sve systemske probleme, slabosti u sustavu upravljanja i kontrole, nedostatak popratne dokumentacije, slučajeve u sudskim postupcima, itd. i procijeniti visine izdataka i doprinosa Zajednice na koji to utječe. Ukoliko Tijelo nadležno za reviziju ne smatra da ograničenja utječu na završne prikazane izdatke, i to je potrebno navesti.)*

### 4. Greške i nepravilnosti

[Stope pogrešaka i slučajevi nepravilnosti otkriveni prilikom obavljanja revizije nisu takvi da bi spriječili bezuvjetno mišljenje ukoliko ih nacionalni dužnosnik za ovjeravanje riješi na

<sup>5</sup> nije obavezno za komponentu 5

<sup>6</sup> mogućnost koja se bira ovisno o komponenti.

zadovoljavajući način i s obzirom na kretanje u razini njihovog pojavljivanja tijekom vremena.]

## **Ii**

[Stope pogrešaka i nepravilnosti otkrivene prilikom obavljanja revizije i način na koji ih nacionalni dužnosnik za ovjeravanje rješava, su takve da ne sprječavaju bezuvjetno mišljenje. Popis tih slučajeva nalazi se u završnom izvješću o obavljenim revizijama uz naznaku njihovog eventualnog sistemskog karaktera i raspona problema.]

## **5. Mišljenje revizora o završnoj izjavi o izdacima**

### **[1. mogućnost – Bezuvjetno mišljenje**

*(Ukoliko nije bilo ograničenja glede opsega ispitivanja, a stopa pogrešaka i slučajevi nepravilnosti i način na koji ih nacionalni dužnosnik za ovjeravanje rješava ne sprječavaju bezuvjetno mišljenje)*

[Na osnovi prethodno spomenutog ispitivanja koje pokriva reviziju obavljenju u skladu sa Člankom 29. stavkom 2.(b) Provedbene uredbe o programu IPA [i dodatnog rada koji sam obavio/la], moje je mišljenje da su računi podnijeti Komisiji za operacije u okviru komponente programa IPA [1 do 5] za razdoblje od (datuma) do (datuma) (posebno izjava o izdacima) **prikazani istinito, u svakom materijalnom pogledu** <, uključujući one koji se odnose na pravovaljanost i ispravnost transakcija na koje se odnose ><sup>7</sup> [a procedure interne kontrole su djelovale na zadovoljavajući način]<sup>3</sup>.]

## **Ili**

[Na osnovi gore spomenutog ispitivanja koje pokriva reviziju obavljenju u skladu sa Člankom 29. stavkom 2. (b) Provedbene uredbe o programu IPA [i dodatnog rada koji sam obavio/la], moje je mišljenje da završna izjava o izdacima **prikazuje istinito, u svakom materijalnom pogledu** - < uključujući one koji se odnose na pravovaljanost i ispravnost transakcija na koje se odnose ><sup>7</sup> - izdatke plaćene u okviru operativnog programa s pozivom na:... komponente u okviru programa IPA [1 do 5] za razdoblje od (datuma) do (datuma), i da je zahtjev za isplatom završnog salda doprinosu Zajednice ovom programu valjan.]

Moje revizije obavljene su između D/M/20.. i D/M/20.. .

*Mjesto i datum izdavanja*

---

*Potpis*

*Ime i službeni naziv ili funkcija čelnika imenovanog Tijela nadležnog za reviziju)]*

### **[2. mogućnost – Uvjetno mišljenje**

*(Ukoliko su postojala ograničenja glede opsega ispitivanja i/ili stope pogrešaka i slučajeva nepravilnosti i načina na koji ih nacionalni dužnosnik za ovjeravanje rješava, to zahtjeva uvjetno mišljenje, ali ne opravdava nepovoljno mišljenje za sve predmetne izdatke)*

[Na osnovi prethodno spomenutog ispitivanja koje pokriva reviziju obavljenju u skladu sa Člankom 29. stavkom 2.(b) Provedbene uredbe o programu IPA [i dodatnog rada koji sam obavio], moje je mišljenje da su računi podnijeti Komisiji za operacije u okviru komponente

IPA [1 do 5] za razdoblje od (datuma) do (datuma) prikazani istinito, u svakom materijalnom pogledu - < uključujući one koji se odnose na pravovaljanost i ispravnost transakcija na koje se odnose ><sup>8</sup>[a procedure interne kontrole su djelovale na zadovoljavajući način]<sup>3</sup>- osim u sljedećem:

- (a) ...
- (b) ...
- (c) ..., itd.

*(navesti kvalifikacije, posebno tijela na koja se odnose, i objasniti da li se ponavljaju / jesu li sistemski ili jednokratni)*

Procjenjujem da posljedica kvalifikacija(e) iznosi ... EUR [u %] od ukupnih prikazanih izdataka, [što odgovara ... EUR [%] javnog doprinosa]. Doprinos Zajednice koji je oštećen tako iznosi .....

### ***III***

[Na osnovi prethodno spomenutog ispitivanja koje pokriva reviziju obavljen u skladu sa Člankom 29. stavkom 2.(b) Provedbene uredbe o programu IPA [i dodatnog rada koji sam obavio/la], moje je mišljenje da završna izjava o izdacima prikazuje istinito, u svakom materijalnom pogledu -< uključujući one koji se odnose na pravovaljanost i ispravnost transakcija na koje se odnose ><sup>7</sup> izdatke plaćene u okviru operativnog programa s pozivom na: ... komponente programa IPA [1 do 5] za razdoblje od (datuma) do (datuma), i da je zahtjev za isplatom završnog salda doprinosa Zajednice ovom programu valjan osim u pogledu pitanja iz gornje točke 3 i/ili primjedbi iz prethodne točke 4 u pogledu stopa pogrešaka i slučajeva nepravilnosti i načina na koji ih nacionalni dužnosnik za ovjeravanje rješava.

Procjenjujem da posljedica kvalifikacija(e) iznosi ... EUR [u %] od ukupnih prikazanih izdataka, [što odgovara ... EUR [u %] javnog doprinosa]. Doprinos Zajednice koji je oštećen tako iznosi .....

Moje revizije obavljene su između D/M/20.. i D/M/20.. .

*Mjesto i datum izdavanja*

---

*Potpis*

*Ime i službeni naziv ili funkcija čelnika imenovanog Tijela nadležnog za reviziju)]*

### ***[3. mogućnost – Nepovoljno mišljenje***

*(Ukoliko su vrsta i razmjer pogrešaka i slučajeva nepravilnosti i načina na koji ih nacionalni dužnosnik za ovjeravanje rješava tako opsežni da se kvalifikacija ne smatra odgovarajućom za objavljivanje obmanjujuće prirode završne izjave o izdacima u cjelini)*

[Na osnovi prethodno spomenutog ispitivanja koje pokriva reviziju obavljen u skladu sa Člankom 29. stavkom 2.(b) Provedbene uredbe o programu IPA [i dodatnog rada koji sam

---

<sup>7</sup> uključiti po izboru za komponente za koje je to primjenjivo (pogledajte prethodnu fusnotu 6).

obavio/la], a posebno u pogledu vrste i razmjera pogrešaka i slučajeva nepravilnosti i činjenice da ih nacionalni dužnosnik za ovjeravanje nije riješio na zadovoljavajući način iz prethodne točke 4, moje je mišljenje da računi podnijeti Komisiji za operacije u okviru komponente programa IPA [1 do 5] za razdoblje od (datuma) do (datuma) **nisu** istinito prikazani, u svakom materijalnom pogledu [a procedure interne kontrole nisu djelovale na zadovoljavajući način]<sup>3</sup>.]

### **III**

[Na osnovi prethodno spomenutog ispitivanja koje pokriva reviziju obavljen u skladu sa Člankom 29. stavkom 2. (b) Provedbene uredbe o programu IPA [i dodatnog rada koji sam obavio/la], moje je mišljenje da završna izjava o izdacima **ne** prikazuje na istiniti način, u svakom materijalnom pogledu - < uključujući one koji se odnose na pravovaljanost i ispravnost transakcija na koje se odnose ><sup>7</sup> izdatke plaćene u okviru operativnog programa s pozivom na... komponentne programa IPA [1 do 5] za razdoblje od (datuma) do (datuma), i da zahtjev za isplatom završnog salda doprinosa Zajednice ovom programu nije valjan.]

Moje revizije obavljene su između D/M/20.. i D/M/20.. .

*Mjesto i datum izdavanja*

---

*Potpis*

*Ime i službeni naziv ili funkcija čelnika imenovanog Tijela nadležnog za reviziju]*

#### **[4. mogućnost - – Suzdržano mišljenje**

*(Ukoliko je bilo velikih ograničenja u opsegu ispitivanja, koja su takva da se ne može doći do zaključka o pouzdanosti završne izjave o izdacima bez značajnog nastavka rada)*

[Na osnovi prethodno spomenutog ispitivanja koje pokriva reviziju obavljen u skladu sa Člankom 29. stavkom 2.(b) Provedbene uredbe o programu IPA [i dodatnog rada koji sam obavio/la], a posebno u pogledu pitanja iz točke 3, **nisam u mogućnosti izraziti** mišljenje.

*Mjesto i datum izdavanja*

---

*Potpis*

*Ime i službeni naziv ili funkcija čelnika imenovanog Tijela nadležnog za reviziju]*

- [kopija: Nacionalni dužnosnik za ovjeravanje (NDO) Republike Hrvatske]<sup>6</sup>



**FINANCING AGREEMENT**

**BETWEEN**

**THE GOVERNMENT OF REPUBLIC OF CROATIA**

**AND**

**THE EUROPEAN COMMISSION**

**CONCERNING THE "SLOVENIA-CROATIA IPA CROSS-  
BORDER PROGRAMME" UNDER THE  
INSTRUMENT FOR PRE-ACCESSION ASSISTANCE**

Dated

(Shared Management)

**CONTENTS****Preamble**

- 1. The Programme**
  - 2. Implementation of the Programme**
  - 3. Structures and authorities with responsibilities**
  - 4. Funding**
  - 5. Automatic and final decommitment**
  - 6. Treatment of receipts**
  - 7. Eligibility of expenditure**
  - 8. Public procurement**
  - 9. Retention of documents**
  - 10. Interpretation**
  - 11. Partial invalidity and unintentional gaps**
  - 12. Review and amendments**
  - 13. Termination**
  - 14. Settlement of differences**
  - 15. Notices**
  - 16. Number of originals**
  - 17. Annexes**
  - 18. Entry into force**
- Annex A** “Slovenia-Croatia IPA Cross-border programme” for Community assistance from the Instrument for Pre-Accession Assistance for the Cross-border Co-operation component adopted by Commission decision C(2008)0739, as amended by Commission Decision C(2010)3779
- Annex B** Framework Agreement between the Commission of the European Communities and the Government of Republic of Croatia, dated 27 August 2007

## FINANCING AGREEMENT

**THE GOVERNMENT OF REPUBLIC OF CROATIA**

and

**THE EUROPEAN COMMISSION**

hereafter jointly referred to as "the Parties", or individually as "the beneficiary country" in the case of the Government of Republic of Croatia, or "the Commission", in the case of the European Commission.

Whereas:

- (a) On 17 July 2006, the Council of the European Union adopted Regulation (EC) No 1085/2006 establishing an instrument for pre-accession assistance<sup>1</sup> (hereafter: the "IPA Framework Regulation"). With effect from 1 January 2007, this IPA Framework Regulation constitutes the single legal basis for the provision of financial assistance to candidate countries and potential candidate countries in their efforts to enhance political, economic and institutional reforms with a view to their eventually becoming members of the European Union.
- (b) On 12 June 2007, the Commission adopted Regulation (EC) No 718/2007 implementing the IPA Framework Regulation<sup>2</sup>, detailing applicable management and control provisions (hereafter: the "IPA Implementing Regulation").
- (c) European Union assistance under the instrument for pre-accession assistance should continue to support the beneficiary countries in their efforts to strengthen democratic institutions and the rule of law, reform public administration, carry out economic reforms, respect human as well as minority rights, promote gender equality, support the development of civil society and advance regional cooperation as well as reconciliation and reconstruction, and contribute to sustainable development and poverty reduction.

European Union assistance for candidate countries should additionally focus on the adoption and implementation of the full *acquis communautaire*, and in particular prepare them for the implementation of the Union's agricultural and cohesion policy.

---

<sup>1</sup> OJ L 210, 31.7.2006, p. 82.

<sup>2</sup> OJ L170, 29.6.2007, p. 1.

- (d) On 27 August 2007, the Parties concluded a Framework Agreement setting out the general rules for cooperation and implementation of the Union assistance under the Instrument for Pre-accession Assistance (hereafter: "the Framework Agreement").
- (e) On 27 February, the Commission adopted the Slovenia-Croatia IPA Cross-border Programme (hereafter: "the Programme") by Decision C(2008)0739, as amended by Decision C(2010) 3779. (Slovenia and Croatia are hereafter referred to as "the participating countries"). The Programme is to be implemented by shared management, in accordance with the provisions laid down in Article 53b and Title II of part two of Council Regulation (EC, Euratom) No 1605/2002 of 25 June 2002 on the Financial Regulation applicable to the general budget of the European Communities<sup>3</sup> (hereafter: "the Financial Regulation").
- (f) It is necessary for the implementation of the Programme that the Parties conclude a Financing Agreement (hereafter: "this Agreement") to lay down:
  - (i) the provisions by which the beneficiary country accepts the assistance of the European Union and agrees to the rules and procedures concerning disbursement related to such assistance; and
  - (ii) the terms on which the assistance is managed, including the relevant methods and responsibilities for implementing the Programme.

## **HAVE AGREED ON THE FOLLOWING:**

### **1 THE PROGRAMME**

The Commission will contribute, by way of grant, to the financing of the Programme, which is set out in Annex A to this Agreement:

Programme number: CCI 2007CB16IPO002

Title: Slovenia-Croatia IPA Cross-border programme

### **2 IMPLEMENTATION OF THE PROGRAMME**

- (1) The Programme shall be implemented by shared management, in the meaning of Article 53b of the Financial Regulation.
- (2) The Programme shall be implemented in accordance with the provisions referred to in Section 2 of Chapter III of Title II of Part II of the IPA Implementing Regulation (Articles 101 to 138), those of the Framework Agreement, which is set out in Annex B to this Agreement and those of Commission Decision C(2008)0739 of 27 February 2008 approving the "Slovenia-Croatia IPA Cross-border programme", as last amended by Commission Decision C(2010) 3779.
- (3) The participating countries shall endeavour to ensure that all activities and objectives pursued with the implementation of the Programme are consistent with Union

---

<sup>3</sup> OJL 248,16.9.2002, p.1.

legislation and policies in force as may be applicable to the relevant sector and contribute to the progressive alignment with the *acquis communautaire*.

- (4) The participating countries shall ensure adequate coordination, consistency and complementarity of the assistance provided under the Programme with other forms of Community assistance, including but not limited to the other IPA components covered by the IPA Framework Regulation, as well as assistance financed by the European Investment Bank, other international financing institutions and bilateral donors.

### **3 STRUCTURES AND AUTHORITIES WITH RESPONSIBILITIES**

- (1) The national IPA co-ordinator as referred to in Article 22 of the IPA Implementing Regulation and as designated in accordance with the Framework Agreement shall be responsible for co-ordinating the beneficiary country's participation in the relevant cross-border programmes as well as in the transnational, interregional or sea basins programmes under other Union instruments.
- (2) The participating countries shall set up control systems as described, pursuant to Article 108 of the IPA Implementing Regulation, in Chapter 11 of the Programme.
- (3) The participating countries shall set up a joint monitoring committee for the Programme, pursuant to Article 110 of the IPA Implementing Regulation.
- (4) The participating countries shall be responsible for the management and control of the Programme in particular through the measures set out in Article 114 of the IPA Implementing Regulation, including the recovery of amounts unduly paid.
- (5) The participating countries shall conclude a written agreement concerning the arrangements agreed between them to allow the programme authorities to exercise their duties arising from the IPA Implementing Regulation, pursuant to Article 118 of that Regulation and annexed to the description of the management and control systems referred to in Article 115 of that Regulation. In accordance with Article 121(2) of that Regulation, such written agreement shall also cover the provisions under Point 8 of this Agreement.

### **4 FUNDING**

The total funding for the implementation of the Programme covered by this Agreement shall be as follows:

- (a) the European Union contribution is fixed at a maximum of € 28,946,970, as detailed in Chapter 9 of the Programme. However, payment of the European Union contribution by the Commission shall be made within the limits of the funds available;
- (b) the cost of the structures and authorities put in place by the beneficiary country for the implementation of the Programme shall be borne by the Beneficiary with the exception of the costs referred to in Article 94(1)(f) of the IPA Implementing Regulation, as detailed in the Programme.

## **5 AUTOMATIC AND FINAL DECOMMITMENT**

According to Article 137 of the IPA Implementing Regulation and Article 166(3) of the Financial Regulation,

- (a) any portion of a budget commitment for the Programme shall be automatically decommitted where, by 31 December of the third year following year *n* being the one in which the budget commitment was made:
  - (i) it has not been used for the purpose of pre-financing; or
  - (ii) it has not been used for making intermediate payments; or
  - (iii) no declaration of expenditure has been presented in relation to it;
- (b) that part of budget commitments still open on 31 December 2017 for which a declaration of expenditure has not been made by 31 December 2018 shall be automatically decommitted.

## **6 TREATMENT OF RECEIPTS**

- (1) According to Article 35 of the IPA Implementing Regulation, receipts for the purposes of IPA include revenue earned by an operation, during the period of its co-financing, from sales, rentals, service enrolment/fees or other equivalent receipts with the exception of:
  - (a) receipts generated through the economic lifetime of the co-financed investments in the case of investments in firms;
  - (b) receipts generated within the framework of a financial engineering measure, including venture capital and loan funds, guarantee funds, leasing;
  - (c) where applicable, contributions from the private sector to the co-financing of operations, which shall be shown alongside public contribution in the financing tables of the Programme.
- (2) Receipts, as defined in paragraph 1, represent income which shall be deducted from the amount of eligible expenditure for the operation concerned. No later than the closure of the Programme, such receipts shall be deducted from the relevant operation's eligibility expenditure in their entirety or pro-rata, depending on whether they were generated entirely or only in part by the co-financed operation.

## **7 ELIGIBILITY OF EXPENDITURE**

- (1) Expenditure under the Programme shall be eligible for European Union contribution if it has actually been incurred after the signature of this Agreement.
- (2) According to Article 34(3) and Article 89(2) of the IPA Implementing Regulation, the following expenditure shall not be eligible for Community contribution under the Programme:

- (a) taxes, including value added taxes;
  - (b) customs and import duties, or any other charges;
  - (c) purchase, rent or leasing of land and existing buildings;
  - (d) fines, financial penalties and expenses of litigation;
  - (e) operating costs;
  - (f) second hand equipment;
  - (g) bank charges, costs of guarantees and similar charges;
  - (h) conversion costs, charges and exchange losses associated with any of the component specific euro accounts, as well as other purely financial expenses;
  - (i) contributions in kind;
  - (j) interest on debt.
- (3) By way of derogation from paragraph 2 and in accordance with Article 89(3) of the IPA Implementing Regulation, the Commission will decide on a case-by-case basis whether the following expenditure is eligible:
- (a) value added taxes, if the following conditions are fulfilled:
    - (i) they are not recoverable by any means,
    - (ii) it is established that they are borne by the final beneficiary, and
    - (iii) they are clearly identified in the project proposal.
  - (b) charges for transnational financial transactions;
  - (c) where the implementation of an operation requires a separate account or accounts to be opened, the bank charges for opening and administering the accounts;
  - (d) legal consultancy fees, notarial fees, costs of technical or financial experts, and accountancy or audit costs, if they are directly linked to the co-financed operation and are necessary for its preparation or implementation;
  - (e) the cost of guarantees provided by a bank or other financial institutions, to the extent that the guarantees are required by national or Community legislation;
  - (f) overheads, provided they are based on real costs attributable to the implementation of the operation concerned. Flat-rates based on average costs may not exceed 25% of those direct costs of an operation that can affect the level of overheads. The calculation shall be properly documented and periodically reviewed;

- (g) the purchase of land for an amount up to 10% of the eligible expenditure of the operation concerned.
- (4) In addition to the technical assistance for the Programme referred to in Article 94 of the IPA Implementing Regulation and in accordance with Article 89(4) of that Regulation, the following expenditure paid by public authorities in the preparation or implementation of an operation shall be eligible:
- (a) the costs of professional services provided by a public authority other than the final beneficiary in the preparation or implementation of an operation;
  - (b) the costs of the provision of services relating to the preparation and implementation of an operation provided by a public authority that is itself the final beneficiary and which is executing an operation for its own account without recourse to other outside service providers if they are additional costs and relate either to expenditure actually and directly paid for the co-financed operation.

The public authority concerned shall either invoice the costs referred to in point (a) of this paragraph to the final beneficiary or certify those costs on the basis of documents of equivalent probative value which permit the identification of real costs paid by that authority for that operation.

The costs referred to in point (b) of this paragraph must be certified by means of documents which permit the identification of real costs paid by the public authority concerned for that operation.

- (5) Without prejudice to the provisions of paragraphs 1 to 4, further rules on eligibility of expenditure may be laid down by the participating countries in the Programme.

## **8 PUBLIC PROCUREMENT RULES**

In accordance with Article 121(1) of the IPA Implementing Regulation, procurement procedures in the whole area of the cross-border programme, both on Slovenian territory and on Croatian territory, shall follow the provisions of Chapter 3 of Part 2, Title IV of the Financing Regulation and Chapter 3 of Part 2, Title III of Regulation (EC, Euratom) No 2342/2002<sup>4</sup>, as well as Commission Decision C(2007) 2034 on the rules and procedures applicable to service, supply and work contracts financed by the general budget of the European Communities for the purposes of cooperation with third countries, with the exclusion of Section II.8.2. Those provisions shall apply in the whole area of the cross-border programme, both on the Member State's and on the beneficiary countries' territory.

## **9 RETENTION OF DOCUMENTS**

- (1) In accordance with Article 134 of the IPA Implementing Regulation, all documents relating to the Programme shall be kept available for a period of at least three years following the closure of the Programme as defined in Article 133(5) of that Regulation.

---

<sup>4</sup> OJ L 357, 31.12.2002, p. 1



This period shall be interrupted either in the case of legal proceedings or at the duly motivated request from the Commission.

- (2) The documents and records shall be kept in accordance with the detailed provisions laid down in Article 134 (2) to (7) of the IPA Implementing Regulation.

## **10 INTERPRETATION**

- (1) Subject to any express provision to the contrary in this Agreement, the terms used in this Agreement shall bear the same meaning as attributed to them in the IPA Framework Regulation and the IPA Implementing Regulation.
- (2) Subject to any express provision to the contrary in this Agreement, references to this Agreement are references to such Agreement as amended, supplemented or replaced from time to time.
- (3) Any references to Council or Commission Regulations are made to the version of those regulations as indicated. If required, modifications of these regulations shall be transposed into this Agreement by means of amendments.
- (4) Headings in this Agreement have no legal significance and do not affect its interpretation.

## **11 PARTIAL INVALIDITY AND UNINTENTIONAL GAPS**

- (1) If a provision of this Agreement is or becomes invalid or if this Agreement contains unintentional gaps, this will not affect the validity of the other provisions of this Agreement. The Parties will replace any invalid provision by a valid provision which comes as close as possible to the purpose of and intent of the invalid provision.
- (2) The Parties will fill any unintentional gap by a provision which best suits the purpose and intent of this Agreement, in compliance with the IPA Framework Regulation and the IPA Implementing Regulation.

## **12 REVIEW AND AMENDMENT**

- (1) The implementation of this Agreement will be subject to periodic reviews at times arranged between the Parties.
- (2) Any amendment agreed to by the Parties will be in writing and will form part of this Agreement. Such amendment shall come into effect on the date determined by the Parties.

## **13 TERMINATION**

- (1) Without prejudice to paragraph 2, this Agreement shall terminate three years after the date of closure of the Programme as defined in Article 133(5) of the IPA Implementing Regulation. This termination shall not preclude the possibility for the Commission making financial corrections in accordance with Articles 49 to 54 of that Regulation.

- (2) This Agreement may be terminated by either Party by giving written notice to the other Party. Such termination shall take effect six calendar months from the date of the written notice.

#### **14 SETTLEMENT OF DIFFERENCES**

- (1) Differences arising out of the interpretation, operation and implementation of this Agreement, at any and all levels of participation, will be settled amicably through consultation between the Parties.
- (2) In default of amicable settlement, either Party may refer the matter to arbitration in accordance with the Permanent Court of Arbitration Optional Rules for Arbitration Involving International Organisations and States in force at the date of this Agreement.
- (3) The language to be used in the arbitration proceedings shall be English. The appointing authority shall be the Secretary General of the Permanent Court of Arbitration following a written request submitted by either Party. The Arbitrator's decision shall be binding on all Parties and there shall be no appeal.

#### **15 NOTICES**

- (1) Any communication in connection with this Agreement shall be made in writing and in the English language. Each communication must be signed and must be supplied as an original document or by fax.
- (2) Any communication in connection with this Agreement must be sent to the following addresses:

*For the Commission:*

European Commission  
Directorate-General for Regional Policy  
B-1049 Brussels  
Belgium  
Fax: +32 2 206 32 90

*For the Beneficiary Country*

Central Office for Development Strategy and Co-ordination of EU Funds  
Radnička cesta 80  
10000 Zagreb  
Croatia  
Fax: +385 1/6303 216

#### **16 NUMBER OF ORIGINALS**

This Agreement is drawn up in duplicate in the English language.

**17 ANNEXES**

The Annexes A and B shall form an integral part of this Agreement.

**18 ENTRY INTO FORCE**

This Agreement shall enter into force on the date of signature. Should the Parties sign on different dates, this Agreement shall enter into force on the date of signature by the second of the two Parties.

Signed, for and on behalf of the Commission,

at Brussels, on 13/12/2010

by Mr Dirk Ahner, Director General

Signed, for and on behalf of the Government of the Republic of Croatia,

at Zagreb, on 25/03/2011

By Mr. Hrvoje Dolenec, State Secretary, CODEF

*National IPA Coordinator*

**ANNEX A “SLOVENIA-CROATIA IPA CROSS-BORDER PROGRAMME” FOR  
COMMUNITY ASSISTANCE FROM THE INSTRUMENT FOR PRE-  
ACCESSION ASSISTANCE FOR THE CROSS-BORDER CO-  
OPERATION COMPONENT ADOPTED BY COMMISSION DECISION  
C(2008)0739, AS AMENDED BY COMMISSION DECISION C(2010)3779**

Instrument for Pre-Accession Assistance  
Cross-border Cooperation

*Slovenia-Croatia*  
*Operational Programme 2007-2013*

*CCI number: 2007 CB 16 I PO 002*

16 October 2009

## CONTENT

EXECUTIVE SUMMARY .....	152
1 INTRODUCTION .....	153
<b>1.1 BACKGROUND</b> .....	<b>153</b>
<b>1.2 THE PURPOSE</b> .....	<b>153</b>
<b>1.3 RELEVANT REGULATIONS AND STRATEGIC DOCUMENTS</b> .....	<b>154</b>
<b>1.4 PROGRAMMING PROCESS</b> .....	<b>156</b>
2 SOCIO-ECONOMIC ANALYSIS OF THE PROGRAMMING AREA .....	158
<b>2.1 IDENTIFICATION OF ELIGIBLE AREAS</b> .....	<b>158</b>
<b>2.2 GEOGRAPHICAL DESCRIPTION OF ELIGIBLE AREAS</b> .....	<b>159</b>
2.2.1 Mediterranean .....	159
2.2.2 Dinaric mountains .....	160
2.2.3 Alps and Sub alpine hills .....	161
2.2.4 Pannonian basin .....	161
<b>2.3 DEMOGRAPHY</b> .....	<b>161</b>
2.3.1 National and ethnic minorities .....	163
<b>2.4 ECONOMY</b> .....	<b>165</b>
2.4.1 Agriculture and rural development .....	166
2.4.2 Industry.....	166
2.4.3 Small and medium-sized enterprises (SMEs).....	167
2.4.4 Services.....	168
2.4.5 Tourism.....	168
<b>2.5 ENVIRONMENT AND NATURE PROTECTION</b> .....	<b>169</b>
2.5.1 Nature protection.....	170
2.5.2 Water treatment (water supply + WWTP) .....	171
<b>2.6 ENERGY</b> .....	<b>172</b>
<b>2.7 TRANSPORT</b> .....	<b>172</b>
2.7.1 Road.....	173
2.7.2 Rail .....	173
2.7.3 Seaports .....	173
2.7.4 Border crossings.....	173
<b>2.8 HUMAN RESOURCES</b> .....	<b>174</b>
2.8.1 Labour market .....	174
2.8.2 Education.....	176
<b>2.9 RESEARCH, DEVELOPMENT AND INNOVATION</b> .....	<b>177</b>
<b>2.10 CULTURE</b> .....	<b>177</b>
<b>2.11 LOCAL AND REGIONAL DEVELOPMENT</b> .....	<b>177</b>
<b>2.12 INFORMATION AND COMMUNICATION TECHNOLOGIES</b> .....	<b>178</b>
3 ANALYSIS OF STRENGTHS, WEAKNESSES, OPPORTUNITIES AND THREATS (SWOT) .....	179
4 PROGRAMME STRATEGY .....	184
<b>4.1 STRATEGIC PREMISES</b> .....	<b>184</b>
<b>4.2 MAIN PRINCIPLES</b> .....	<b>184</b>
<b>4.3 STRATEGIC OBJECTIVE</b> .....	<b>185</b>
5 JUSTIFICATION FOR THE SELECTED PRIORITIES .....	186
6 DESCRIPTION OF PRIORITIES AND MEASURES .....	188

<b>6.1 ECONOMIC AND SOCIAL DEVELOPMENT</b> .....	<b>189</b>
6.1.1 Tourism and rural development.....	190
6.1.2 Development of entrepreneurship.....	191
6.1.3 Social integration.....	191
<b>6.2 SUSTAINABLE MANAGEMENT OF NATURAL RESOURCES</b> .....	<b>192</b>
6.2.1 Environmental protection.....	193
6.2.2 Preservation of protected areas.....	193
<b>6.3 TECHNICAL ASSISTANCE</b> .....	<b>194</b>
7 HORIZONTAL THEMES.....	195
8 BENEFICIARIES.....	196
9 FINANCING PLAN.....	197
10 ELIGIBLE EXPENDITURE.....	198
11 IMPLEMENTATION STRUCTURE.....	199
<b>11.1 MANAGERIAL LEVEL</b> .....	<b>200</b>
11.1.1 Joint Monitoring Committee (JMC).....	200
11.1.2 Managing Authority (MA).....	201
11.1.3 National Authority (NA).....	202
11.1.4 Certifying Authority (CA).....	203
11.1.5 Audit Authority (AA).....	204
<b>11.2 OPERATIVE LEVEL</b> .....	<b>205</b>
11.2.1 Joint Technical Secretariat (JTS) and Info Point.....	205
11.2.1.1 Tasks of the Joint Technical Secretariat.....	205
11.2.1.2 Tasks of the Info Point.....	205
12 IMPLEMENTING PROVISIONS.....	207
<b>12.1 LEAD BENEFICIARY (LEAD PARTNER PRINCIPLE)</b> .....	<b>207</b>
<b>12.2 AWARDING OF FUNDS</b> .....	<b>208</b>
12.2.1 Information and advice.....	208
12.2.2 Project submission.....	208
12.2.3 Project assessment and selection.....	208
12.2.4 Contracting.....	209
12.2.5 Project implementation.....	209
<b>12.3 FINANCIAL CONTROL</b> .....	<b>210</b>
<b>12.4 PAYMENTS</b> .....	<b>211</b>
<b>12.5 IRREGULARITIES AND FINANCIAL CORRECTIONS</b> .....	<b>212</b>
<b>12.6 MONITORING AND EVALUATION</b> .....	<b>213</b>
12.6.1 Monitoring.....	213
12.6.2 Evaluation.....	213
12.6.2.1. Annual Implementation Report.....	214
12.6.2.2. Final Implementation Report.....	214
<b>12.7 INFORMATION AND PUBLICITY</b> .....	<b>214</b>
13 EXECUTIVE SUMMARY OF EX-ANTE EVALUATION.....	216
13.1 Process and content of Ex-ante Evaluation.....	216
<b>13.2 SUMMARY OF THE CONCLUSIONS AND FURTHER RECOMMENDATIONS FOR EACH KEY COMPONENT OF EX-ANTE EVALUATION</b> .....	<b>217</b>
13.2.1 Appraisal of the socio-economic analysis and the relevance of the strategy to the needs identified.....	217
13.2.2 Evaluation of the rationale of the strategy and its consistency.....	217
13.2.3 Appraisal of the coherence of the strategy with regional and national policies and the community strategic guidelines.....	218
13.2.4 Evaluation of expected results and likely impacts.....	218

*13.2.5 Appraisal of the proposed implementation systems*..... 219  
Annex 1: ..... 221



## EXECUTIVE SUMMARY

**The Cross-border Co-operation Operational Programme Slovenia-Croatia 2007-2013 (OP)** is a development programme jointly designed by Slovenia and Croatia to tackle common problems and exploit shared potentials in the forthcoming seven-year period. The programme will be co-financed by the **European Union (EU)** within the **Instrument for Pre-accession Assistance (IPA)**.

IPA is a **new legal and financial instrument** of the EU, which is **applicable to Candidate Countries and Potential Candidate Countries as well as to the Member States**, which share a cross-border programme with those countries. This new instrument will enable the participating countries at the external EU border to set up a joint programme, which will be governed by a single set of rules, thus creating the basic conditions for developing genuine cross-border projects.

The Operational Programme contains a development strategy and its implementation arrangements for **the eligible area** comprising NUTS level 3 regions along the Slovenian-Croatian border: Pomurska, Podravska, Savinjska, Spodnjeposavska, Jugovzhodna Slovenija, Notranjsko-kraška, Obalno-kraška and Osrednjeslovenska regions in Slovenia and Međimurje, Varaždin, Krapina-Zagorje, Zagreb, Karlovac, Primorje-Gorski kotar, Istria and City of Zagreb in Croatia.

The document will be of value to persons involved in the programme implementation and project beneficiaries taking part in cross-border initiatives, which will contribute to the achievement of objectives set within the **three priorities** of the programme: 1) Economic and Social Development, 2) Sustainable Management of Natural Resources, and 3) Technical Assistance. The vision of the programme is to make the cross-border area between Croatia and Slovenia highly competitive, and to create sustainable living conditions and wellbeing for its inhabitants by exploiting development opportunities arising from joint cross-border actions.

In its implementation this OP will combine funding coming from the European Regional Development Fund, which is available to Slovenia as an EU Member State, and IPA funds available to Croatia as an EU Candidate Country, joined in a **single IPA programme** allocation. For the first three years an amount of 15.7 million euros IPA funds is envisaged to be made available for funding cross-border projects with an EU co-financing rate of 85%.

The programme will be administered jointly by Slovenia and Croatia through a shared management system. The responsible institution for implementing the programme vis-à-vis the European Commission will be the Government Office for Local Self-Government and Regional Policy acting as the Managing Authority (MA). The MA will be assisted by a Joint Technical Secretariat located in Ljubljana (Slovenia) and an Info Point located in Zagreb (Croatia) responsible for providing information and assistance to project applicants/beneficiaries. Projects will be selected jointly by a Joint Monitoring Committee.

On project level, the cross-border programme will be based on the so-called **lead partner** principle which foresees that a lead beneficiary (the lead partner) takes over the leadership of a joint project setting up a partnership, involving at least one cross-border partner, with other final beneficiaries (the partners). Thus in the new programme only joint projects will be funded to be selected through a single call for proposals or identified and approved by the Joint Monitoring Committee as strategic projects.

The development orientations and the implementation structure of the Operational Programme are in line with the legal basis and guidelines governing IPA, and to a great extent with the objectives of the **Lisbon Strategy and Gothenburg agenda**.

## 1 INTRODUCTION

### *1.1 Background*

The Slovenian-Croatian cross-border cooperation has been going on for several years and was supported by different EU and national financial instruments, starting in 2003 with the PHARE programme in Slovenia and with CARDS 2003 “Local Development of Border Regions” in Croatia as forerunners of the new neighbourhood programme approach.

In 2004, Slovenia, Croatia and Hungary developed a trilateral programme of cross-border cooperation called the Neighbourhood Programme Slovenia-Hungary-Croatia 2004-2006 (NP) in order to be better prepared for the implications of the enlargement and to strengthen good relations between the three neighbouring countries. The NP provided the basis for the development and implementation of joint development projects in two priority areas: economic and social cohesion and human resources development, and sustainable development.

The Neighbourhood Programme introduced a joint application and selection process on both sides of the border, however, contracting and implementation were still managed separately in line with different legal bases governing ERDF and pre-accession funds. In the period 2004-2006 only two calls for proposals were published respectively in December 2004 and in November 2005 for an amount of 9,5 million euros ERDF funds for Slovenian applicants and 8 million euros CARDS/PHARE funds for Croatian applicants. In total for both calls 304 applications were submitted by Slovenian and 197 applications by Croatian applicants. On both sides there was an increase in the number of applications submitted to the 2<sup>nd</sup> Call for Proposals by approximately 34%, demonstrating a huge interest for cross-border co-operation in the eligible area which is likely to rise in the new programming period.

The Neighbourhood Programme has paved the way for the new IPA programme, which thanks to the new legal basis, aims at overcoming the administrative barriers which have represented an obstacle to cross-border co-operation so far. **IPA as a single instrument:**

1. constitutes a common legal basis applicable both to Member States and Candidate Countries/Potential Candidate Countries;
2. represents a common financial instrument replacing all financial instruments for external actions in use in 2000-2006 (PHARE, ISPA, SAPARD, CARDS, Pre-accession Instrument for Turkey);
3. implies a common financial allocation of the programme, combining European Regional Development Fund and IPA funds; the IPA funds can be spent on the whole eligible territory;
4. envisages the creation of common management bodies, which allow for a joint implementation on programme (Managing Authority) and project (lead beneficiary) level;
5. introduces a common set of rules for the implementation of the programme and projects.

In the new financial perspective 2007-2013 the trilateral Neighbourhood Programme 2004-2006 has been converted into three bilateral programmes: OP Slovenia-Croatia 2007-2013, and OP Hungary-Croatia 2007-2013, which are both IPA programmes at the EU external borders, and OP Slovenia-Hungary 2007-2013, which has become a European territorial co-operation programme covering an EU internal border. Apart from this, also experiences gained in the 2004-2006 period show that a bilateral programme is an appropriate choice: i.e. a very low share of trilateral projects, and a projects pattern showing that cross-border co-operation depends to a great extent on the proximity of border regions and on the similarity of the social-economic context, as well as on the existence of strong historical, economic, cultural and social links (language).

### *1.2 The purpose*

Thanks to the Lisbon strategy and Gothenburg agenda, the cross-border area between Croatia and Slovenia sees its chance to make this area competitive and create sustainable living conditions and wellbeing for its inhabitants by exploiting development opportunities which arise through joint cross-

border actions. To this end Croatia and Slovenia have elaborated jointly the IPA Cross-border Co-operation Operational Programme Slovenia-Croatia 2007-2013.

The Operational Programme is the document which sets the framework for implementing the programme strategy in response to the analysis of the socio-economic situation in Slovenia and Croatia border regions in terms of their strengths and weaknesses.

The document will be of value to persons involved in programme implementation and project beneficiaries participating in the programme. It contains the information on the priorities and their specific targets, which are quantified by a number of indicators for output and results in order to measure the progress in relation to the baseline situation and the effectiveness of the targets implementing the priorities.

An equally important part of the OP are the implementing provisions, which encompass a description of the monitoring and evaluation systems, information about the competent body for receiving the payments made by the Commission, and the body or bodies responsible for making payments to the beneficiaries. It contains also a definition of the procedures for the mobilisation and circulation of financial flows in order to ensure their transparency.

In its implementation this OP will combine funding coming from the European Regional Development Fund, which is available to Slovenia as an EU Member State, and IPA funds available to Croatia as an EU Candidate Country, which have been joined in a single programme allocation.

Thanks to IPA the new Operational Programme between the two neighbouring countries will bring cross-border co-operation to a higher level and will contribute to fostering the development in the region. The aim is to connect different sectors by tackling common problems and seeking for good cross-border projects, which could bring visible and sustainable results throughout the cross-border region.

### ***1.3 Relevant regulations and strategic documents***

**The Instrument for Pre-accession Assistance** constitutes a framework regulation, laying down the objectives and main principles for pre-accession assistance and presenting the articulation of the five components, which compose the Instrument for Pre-accession Assistance – the IPA Components.

**The Cross-border Co-operation Component** encompasses different co-operation mechanisms (cross-border co-operation among beneficiary countries and Member States and cross-border co-operation among beneficiary countries), and therefore requires adequate rules for each of those mechanisms.

Main applicable EU regulations:

- Council Regulation (EC) **No 1085/2006** establishing an Instrument for Pre-accession Assistance – the IPA general regulation;
- Commission Regulation (EC) **No 718/2007** of 12 June 2007 implementing Council Regulation (EC) No 1085/2006 establishing an instrument for pre-accession assistance – the IPA implementing regulation;
- Articles 98, 99, 100, 101 and 102 of Council Regulation (EC) **No 1083/2006** for financial corrections;
- Articles 27 to 34 of Commission Regulation (EC) **No 1828/2006** setting out the rules for the implementation of Regulation (EC) No 1083/2006 and of Regulation (EC) No 1080/2006 of the European Parliament and of the Council for irregularities;
- Chapter 3 of Part 2, Title IV of Regulation (EC, Euratom) **No 1605/2002** and Chapter 3 of Part 2, Title III of Regulation (EC, Euratom) **No 2342/2002**, as well as **Commission Decision C (2006) 117** of 24 January 2006 for procurement.

The Operational Programme Slovenia-Croatia 2007-2013 has to be in line also with the **Multi-annual Indicative Planning Document (MIPD) for 2007-2009** of the Republic of Croatia for the first triennial financial period.

The **European Community Strategic Guidelines on Cohesion Policy** have identified three priorities for European cohesion policy in the period 2007-2013, focusing on the Lisbon (competitiveness) and Gothenburg (sustainability) objectives. Even if this IPA programme does not fit in the framework of European Territorial Cooperation in legal terms, the orientations provided by the European Community Strategic Guidelines have been taken into account in designing the programme strategy.

The **National Development Plan (NDP)** includes all development-investment programmes and projects in Slovenia for the period from 2007 to 2013, which will be financed or co-financed by national or municipal budgets. The specific objectives of the NDP are:

- To increase the economic, social and environment capital, and;
- To increase efficiency in terms of economic competitiveness, quality of living and sustainable use of natural resources.

The **National Strategic Reference Framework (NSRF)** of Slovenia complements the National Development Plan. The NSRF in Slovenia includes programmes and projects from the NDP, which will be co-financed from the EU budget and will contribute to the goals of the new EU cohesion policy for the period 2007-2013. The Slovene National Strategic Reference Framework does not treat the territorial cooperation and IPA programmes as an individual priority, however it includes territorial cooperation and IPA programmes as one of the sections of the NSRF Priority 5 (Interaction of the measures for achievement of the long-term sustainable development).

With regard to the **Strategic Development Framework 2006-2013 for Croatia**, regional development is one of its essential parts. Therefore special emphasis is put on cross-border cooperation as one of the instruments of regional development, which implies not only investment into infrastructure but also demands activities geared to improving the investment climate, development of entrepreneurship, education, development of tourism and preservation of space and environment. Cross-border cooperation should also be stimulated in order to minimise the influence of borders on development and to allow citizens and the business sector to take advantage and to exploit the potential of the EU market.

The **National Strategy for Regional Development of Croatia** defines cross-border cooperation as an individual priority in Chapter 4.3.7. – Cross-border Cooperation, which includes the following priorities:

- Development of urban, rural and coastal cross-border areas;
- Improvement of entrepreneurship and SMEs;
- Tourism;
- LDEI (Local Development and Employment Initiative);
- Equal opportunities for both men and women;
- Nature, culture and environment protection;
- Use of renewable energy sources;
- Improvement of transport and telecommunication infrastructure and water and energy supply.

The cross-border cooperation region also overlaps on the Slovenian side with the targeted area of the EAFRD financed Rural Development Programme 2007-2013, and for the Croatian side with the Regional Competitiveness Operational Programme, Regional Environmental Protection Operational Programme and IPARD programme for the period 2007-2013. This implies that coordination is necessary. In general, double funding, even in projects where objectives of different programmes are relatively similar is prevented by the fact that the same authorities are involved in the consultation and project selection procedures of projects potentially eligible under cross-border cooperation and other programmes mentioned above. In the implementation of the programme special care will be taken to ensure that activities co-financed under the cross-border programme between Slovenia and Croatia are not supported from any other IPA component.

## 1.4 Programming process

The programming phase was initiated in the year 2005, when the bilateral working group, consisting of Slovenian (Government Office for Local Self-Government and Regional Policy), and Croatian representatives (Ministry for Foreign Affairs and European Integrations, and from June 2006 representatives of the Ministry of Sea, Tourism, Transport and Development, and from January 2008 Ministry of Regional Development, Forestry and Water Management) was established. The whole process was undertaken in a partnership approach of the relevant partners under the co-ordination of the Government Office for Local Self-Government and Regional Policy proposed to act as the Managing Authority.

This programme has been developed in accordance with Council Regulation (EC) No 1085/2006 establishing an Instrument for Pre-accession Assistance and the Commission Regulation (EC) No 718/2007 of 12 June 2007 implementing Council Regulation (EC) No 1085/2006 establishing an instrument for pre-accession assistance (IPA). This programme has been prepared and will be implemented in partnership among the Slovenian and Croatian authorities.

Apart from consultations on national level, bilateral working groups meetings were held. They mainly concentrated on structures for the programme implementation, implementation at project level, and financial implementation and control.

**Table 1: Programming process**

Activity	Date	Venue	Outcome
<b>Bilateral level</b>			
1. BWG Meeting	20.7.2005	Rakičan	Exchange of information, discussion on overall strategic approach, identification of key issues, draft action plan
2. BWG Meeting	21.10.2005	Ljubljana	Evaluation of the first call, eligible area, division of tasks for preparation of OP
3. BWG Meeting	26.1.2006	Ljubljana	Results of strategic workshops in Slovenia and Croatia, crosscheck of the themes, priorities, targets, key actors identified from both sides, selection procedures
4. BWG Meeting	11.4.2006	Zagreb	SWOT, vision, priorities, specific goals for cooperation, identification of project typologies and selection procedures, discussion of the implementation structures
5. BWG Meeting	6.6.2006	Ljubljana	Analysis of questionnaires on project ideas/project initiatives
6. BWG Meeting	20.11.2006	Zagreb	SEA, revision of comments from ministries on OP, revision of ex-ante comments, implementing structures
7. BWG Meeting	26.04.2007	Ljubljana	Discussion on the draft OP and reaching final agreements on chapters
8. BWG Meeting	6.11.2007	Ljubljana	Discussion on comments of the Commission on the proposed OP SI-AT 2007-2013
<b>National and regional level</b>			
1. Workshop with national representatives on SWOT and STRATEGIC THEMES	14.11.2005	Ljubljana	Sectorial inputs for the preparation of the strategic themes
2. Workshop with regional representatives on SWOT and STRATEGIC THEMES	21.11.2005	Ljubljana	Regional inputs for the preparation of strategic themes
3. Workshop with national and regional representatives (Croatian National Committee for Interreg on SWOT and strategic themes)	3.04.2006	Zagreb	Sectorial and regional inputs for the preparation of strategic themes

Besides the programming group a wide range of stakeholders from national, regional and local level in both countries were involved in the programming process through consultative processes as shown in the table above. On workshops an agreement on the strategic objectives, strategic themes and SWOT analysis was reached.

A consultation process with the different socio-economic partners was organised on both sides of the border. The following activities were implemented:

- Online forum,
- Project ideas analysis (from potential applicants),
- Web comments to the draft OP,
- Presentation of the OP to the different stakeholders,
- Workshops (see the table above).

In spring 2006, the experts in Slovenia and Croatia prepared a questionnaire for project ideas, which was sent to potential beneficiaries in both countries. There were 192 replies on the Slovenian side and 117 replies on the Croatian side, which demonstrates a huge interest for cross-border projects in the eligible territory. The analysis of questionnaires was the basis for designing the strategic part of OP SI-HR 2007-2013. The results of the analysis indicate that the majority of project ideas are referring to tourism, economy, nature protection and environment protection.

In parallel to the elaboration of the OP, the ex-ante evaluation was carried out. The recommendations of the ex-ante evaluators have been integrated into the OP. The process of the assessment was interactive and in close coordination with the programming team, both in terms of timing and content.

In accordance with Directive 2001/42/EC of the European Parliament and of the Council on the Assessment of the effects of certain plans and programmes on the environment (Official Journal L 197 of 21.07.2001) Strategic Environmental Assessment (SEA) was elaborated and is enclosed as Annex 2 to this document.

## 2 SOCIO-ECONOMIC ANALYSIS OF THE PROGRAMMING AREA

### 2.1 Identification of eligible areas

The programme-targeted area is the area of the common Slovenian-Croatian border. The counties and regions concerned are the territorial units on the NUTS level 3.

**Table 2: Eligible NUTS level 3 areas in Slovenia and Croatia**

SLOVENIA (Statistical regions)	CROATIA (Counties)
Pomurska, Podravska, Savinjska, Spodnje-posavska, Jugovzhodna Slovenija, Notranjsko-kraška, Obalno-kraška, Osrednjeslovenska (20%)	Međimurje, Varaždin, Krapina -Zagorje, Zagreb, Karlovac, Primorje-Gorski kotar, Istria, City of Zagreb (20%)

**Map 2: Eligible NUTS level 3 areas in Slovenia and Croatia**

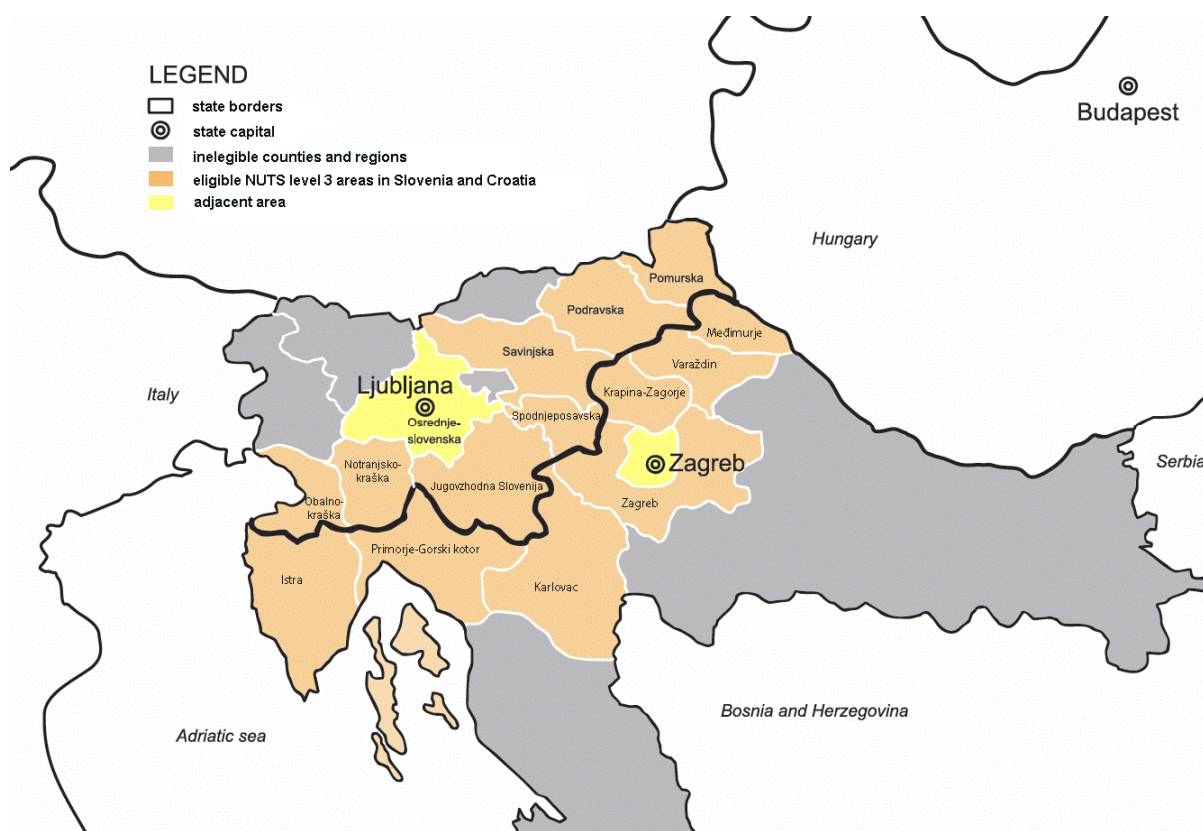

In line with provisions of Article 88 and Article 97 of the Commission Regulation (EC) No 718/2007, the participating states have agreed to include in the eligible area the City of Zagreb (Croatian county NUTS level 3) and Osrednjeslovenska (Slovenian statistical region NUTS level 3) as adjacent regions.

The City of Zagreb is the NUTS level 3 area adjacent to the Zagreb and Krapina -Zagorje county, which are Croatian eligible regions for the IPA CBC 2007-2013 Slovenia-Croatia programme. Moreover, the City of Zagreb area is geographically, economically and socially an integral part of a wider region, namely Zagreb being just 25 km away from the Slovenian-Croatian border.

On top of that, in the preparation of the Operational Programme Slovenia-Croatia 2007– 2013 following discussions on proposed future priorities of cooperation, it is important to note that the City of Zagreb is the centre of research and development and initiator of development of entrepreneurship. Thus it could support and boost development of cross-border research training, business start-ups, science parks and promote university-business links, as well as develop human resources as foreseen

under priority one related to the Lisbon agenda, which aims at improving the competitiveness of the economy.

Participation of the City of Zagreb in IPA CBC Operational Programme Slovenia–Croatia 2007-2013 programme was supported by the National Committee for implementation of Interreg.

In line with the Government Decision No. 91-4/2007-5 of 18 April 2007, the eligible area of this Operational Programme on the Slovene side shall be extended to Osrednjeslovenska region by applying the 20 % flexibility rule. Namely, the Osrednjeslovenska region does not directly lie on the Croatian border, but is still in its close proximity, next to 4 regions of the eligible area. Some important institutions (universities, research institutions etc.), located in Slovenia only in the above-mentioned region, could considerably contribute to achieving the objectives of priority one. The institutions could contribute to the added value of the new programme, especially in the field of creating networks, bringing experiences to cross-border stakeholders and sharing knowledge among them. By extending the eligible area, an added value and a higher level of cross-border cooperation will be achieved with the activities, which will have spill-over effects on the development of the entire eligible territory.

## 2.2 Geographical description of eligible areas

The programme area covers 31.453 km<sup>2</sup>. The Slovenian–Croatian border is 667,8 km long.

**Table 3: Surface area of counties and regions included in the programme area**

SLOVENIA <sup>1</sup>		CROATIA <sup>2</sup>	
Region	Area (km <sup>2</sup> )	County	Area (km <sup>2</sup> )
Pomurska	1.336	Međimurje	729
Podravska	2.170	Zagreb	3.060
Savinjska	2.384	Krapina -Zagorje	1.229
Spodnjeposavska	885	Karlovac	3.626
Jugovzhodna Slovenija	2.675	Varaždin	1.262
Notranjsko-kraška	1.456	Primorje-Gorski kotar	3.588
Obalno-kraška	1.044	Istria	2.813
Osrednjeslovenska	2.555	City of Zagreb	641
<b>Total</b>	<b>14.505</b>	<b>Total</b>	<b>16.948</b>

Sources: <sup>1</sup>Data of Statistical Office RS (SI-Stat Data 2005) <sup>2</sup>Central Bureau of Statistic of RH, Statistical information 2006, Data of the Surveying and Mapping Authority of the Republic of Croatia – surface area (km<sup>2</sup>).

In the programme area four major geographical units can be distinguished with very diverse topographic and climatic characteristics, as well as settlement structure and economic conditions: the Mediterranean, the Dinaric mountains, the Alps and Subalpine hills, and the Pannonian basin. Some administrative units span over more geographical units.

### 2.2.1 Mediterranean

Slovenia's Obalno-kraška region, Croatian Istria and part of Primorje-Gorski kotar counties belong to the Mediterranean geographical region. The main natural units are the Istria peninsula, Primorje, and the Kvarner islands of Krk, Cres, Lošinj and Rab. The region is generally characterised by the interchanging of Karst (Karst plateau with numerous surface and underground Karst relief features) and Flysch (hilly areas and river valleys) landforms. The area is influenced by the Mediterranean climate. The coastline is predominantly steep, except in western Istria and at river mouths. The rivers are mostly short, the most important are Rižana, Dragonja, Mirna, Raša and Reka rivers. Natural conditions are favourable for growing early vegetables, wine and fruit growing, olive trees, and salt pans. Furthermore, the area is characterised by stockbreeding (sheep, goats, horses in Lipica), by rich cultural heritage of settlements and by stone craft. In the area, there are two northernmost ports in



the Adriatic (Koper, Rijeka), the closest Mediterranean ports to Central Europe. Population is concentrated on the coast (Koper, Izola, Piran, Pula, Rijeka), while the hinterland is less populated. The previously mentioned towns are also economic centres of this unit. Natural resources are the Adriatic Sea and Karst phenomena.

The pressure on the coastal line is very strong from the land and from the side of the sea. For this reason land and sea have to be managed jointly and the use of both has to produce synergetic effects. The measures for the protection of the sea have to be considered also in the inland. The identified problems of the coastal zone in the programme area are:

- socio economic problems,
- urban development (littoralisation, urban sprawl, transport),
- pressures on water body (communal waste water, solid waste),
- tourist development,
- ecosystem and habitat degradation,
- degradation of coastal landscape and cultural heritage,
- nautical sports (marinas),
- marine transport.

The countries in the Mediterranean prepared or are preparing Coastal Area Management Programmes (CAMP) which derive from the , and are focused on spatial planning/development issues (preparation of regional conception of spatial development for the region, including coastal strip), sustainable tourism development strategy, regional programme for water protection and management of nature protected areas.



In the CAMP framework a systematic and prospective sustainability analysis project has been finished. In this project a set of sustainability indicators have been agreed, past development trends and future development scenarios have been formulated and assessed, a desirable scenario was identified and most important strategic actions were proposed.

### 2.2.2 Dinaric mountains

The Dinaric mountains reach into the Notranjsko-kraška and Jugovzhodna Slovenija regions and parts of Primorje-Gorski kotar (Gorski Kotar) and Karlovac (Gorski Kotar, Kordun) counties. The main geographical characteristics of the region are the Karst relief features and underground water system formed in carbonate geological structures and explicit NW-SE geographic direction. Among the few surface rivers the most important are Kolpa/Kupa, Čabranka, Krka and Korana rivers. The region is

typical for its numerous high Karst plateaus above which peaks, crests and ridges rise. There are dry valleys and Karst poljes between these ridges. This unit is the most north-western part of the large Dinaric mountain system. The most prominent mountain ranges are Snežnik, Gorski Kotar, Velika Kapela, Kočevski Rog and Gorjanci/ Žumberačka gora. The area is characterised by humid subcontinental climate with common low winter temperatures. Natural conditions for agriculture are in general unfavourable. The region is rich in high quality forests and wildlife. A very dispersed settlement pattern is characteristic for the region; population is concentrated only in bigger urban centres (Postojna, Cerknica, Kočevje, Metlika, Slunj, Delnice), which are also employment centres. High Karst plateaus are natural barriers, therefore main cross-border transport routes run along the valleys between mountain ridges. Natural resources are forest, Karst phenomena and wildlife, on the other hand, cultural resources are rich building and historical heritage as well as significant cultural diversity of the area. The most predominant economic sectors are forestry, wood production, transport, tourism and hunting.

### **2.2.3 Alps and Sub alpine hills**

This geographical unit comprises most of the Savinjska and Spodnje Posavska regions in Slovenia and parts of Krapina -Zagorje county in Croatia. In terms of landforms, valleys and ridges prevail. The northern part of the area belongs to the Alps (Kamniško-Savinjske Alps, Pohorje), the other parts are Subalpine hills and mountains (Posavje mountains, Boč, Haloze, Macelj). The region's river density is high; the most important are Sava, Drava and Savinja rivers. The area has humid sub-continental climate, for high mountainous areas lower temperatures and higher annual precipitation are characteristic. Western parts of the region are mostly suitable for cattle breeding, while in the east fruit and wine growing is also developed. Eastern part of the region (Savinjska ravan, Krško-brežiška ravan) has some characteristics of the Pannonian area. The region's population is very dispersed with the exception of bigger towns in plains and basins (Celje, Rogaška Slatina, Velenje, Krško, Brežice). The most important cross-border transport route runs along the Sava river plain, while the route through the Haloze hills is also very important. Forests, water, thermal springs and attractive landscape (the Alps) are the area's most important natural resources, whereas the main cultural resource is a rich cultural heritage of towns and rural areas.

### **2.2.4 Pannonian basin**

The Pannonian basin comprises most of the Pomurska and Podravska regions, Varaždin and Međimurje counties and parts of the Savinjska and Spodnje Posavska regions, Krapina -Zagorje, Zagreb and Karlovac counties. This geographical area is characterised by Pannonian climate and extensive plains interrupted by low hills (Goričko, Slovenske Gorice, Zagorske Gorice) and isolated massifs (Medvednica). The most important rivers in this region are Mura, Drava, Sava, Kolpa/Kupa and Savinja rivers. This area has the most favourable natural conditions for agriculture. It is densely populated, the predominant settlement types are big villages along the roads. Otherwise the most important urban and employment centres are Maribor, Murska Sobota, Karlovac, Varaždin, Čakovec and Krapina. There are no relief barriers for cross-border transport routes. The rivers of Drava and Mura are bordering rivers between Slovenia and Croatia. The region's natural resources are agricultural land, surface and ground water, thermal springs and forests. The basin is rich in cultural heritage resources.

## **2.3 Demography**

In general, decrease in the number of inhabitants and ageing of population are the main demographic characteristics of the whole programming area. Demographic trends are more favourable in the urban centres, where the number of inhabitants is increasing, however predominantly due to migrations from peripheral areas and not because of natural growth. Statistical data are presented in Tables 4, 5 and 6.

Statistical data show the population decrease in most administrative units (on NUTS level 3), the only exceptions are Zagreb and Istria counties in Croatia, where the number of inhabitants is growing. In particular areas located directly along the borders are demographically endangered because of the population ageing, migration of many young people to other areas for work, and insufficient inward

migration in the area to compensate for the loss of the young people. The Pomurska region in Slovenia and Karlovac county in Croatia have shown the greatest population decline from the bordering areas. These negative demographic trends gradually weaken local development potentials.

Population distribution within the regions and counties is very diverse and unbalanced. Population is concentrated in urban and coastal areas, which are also labour centres. On average, the most densely populated regions and counties are: in Slovenia – Podravska, Savinjska, and Obalno-kraška regions, and in Croatia - Međimurje, Varaždin, Zagreb, and Krapina -Zagorje counties. The least populated areas are: in Slovenia Notranjsko-kraška, and Jugovzhodna Slovenija (South-eastern Slovenia), and in Croatia Karlovac county.

Data on natural population fluctuations show the mortality rates are higher than birth rates almost in the entire area, the only exceptions are Jugovzhodna Slovenija and Međimurje county, however even there the natural growth is very low. Due to migrations of predominantly younger population from problem areas (rural and border regions) to cities, certain areas have reached a critical demographic exhaustion point, designating the areas predominantly populated by a senescent generation, where natural population reproduction is almost impossible. Distribution of inhabitants by age and population ageing index (a ratio of people over 65 years to people younger than 15 years, in case of Croatia, according to the new census the ageing index is ratio of people over 65 years to people younger than 19) clearly mark unfavourable ageing indices of population. In Slovenia, the index is below the national and the European average only in the Savinjska and Jugovzhodna Slovenija regions. In Croatia Međimurje, Zagreb, and Varaždin counties have more favourable population indices than the whole country.

Based on the data the average age of population in the beneficial region is for Slovenia 40 years and for Croatia 39 years. It is difficult for a population at this age who have already developed certain career path to start with something completely new.

**Table 4: Change in the number of inhabitants and population density (inhabitants per km<sup>2</sup>)**

<b>SLOVENIA<sup>1</sup></b>	<b>1991</b>	<b>2005</b>	<b>Pop. density (2005)</b>
Pomurska	124.761	122.483	91,8
Podravska	319.694	319.282	147,1
Savinjska	256.834	257.525	107,8
Spodnjeposavska	69.831	69.940	79,2
Jugovzhodna Slovenija	137.954	139.434	51,9
Notranjsko-kraška	50.517	51.132	35,0
Obalno-kraška	103.702	105.313	100,6
Osrednjeslovenska	483.083	500.021	195,7
<b>CROATIA<sup>2</sup></b>	<b>1991</b>	<b>2001</b>	<b>Pop. density (2001)</b>
Međimurje	119.866	118,426	164,2
Zagreb	282.989	309,696	101,2
Krapina-Zagorje	148.779	142,432	115,9
Karlovac	184.577	141,787	39,1
Varaždin	187.853	184,769	146,5
Primorje-Gorski kotar	323.130	305,505	85,2
Istria	204.346	206,344	73,4
City of Zagreb	777826	779145	1215,5

Source: <sup>1</sup> Data of Statistical Office RS (SI-Stat Data 2005), <sup>2</sup> Data of State Bureau of Statistics RH (2001).

**Table 5: Natural population fluctuation and distribution of inhabitants by age (%) in the programming area**

<b>SLOVENIA<sup>1</sup> (2005/2006)</b>	<b>Live births</b>	<b>Mortality</b>	<b>Natural growth</b>	<b>age</b>	<b>age</b>	<b>age</b>	<b>Pop. ageing index</b>
---	--------------------	------------------	-----------------------	------------	------------	------------	--------------------------

	2006	2006	2006	0-14 2005	15-64 2005	>65 2005	2005
Pomurska	1.031	1.382	-351	13,8	70,8	15,4	111,9
Podravska	2.560	3.168	-608	13,5	71,0	15,5	115,2
Savinjska	2.334	2.463	-129	14,8	70,9	14,3	96,4
Spodnjeposavska	605	762	-157	14,4	69,5	16,1	111,7
Jugovzhodna Slovenija	1.295	1.271	24	15,8	69,4	14,8	93,3
Notranjsko-kraška							
Obalno-kraška	455	493	-38	14,1	69,5	16,4	116,1
Osrednjeslovenska	835	977	-142	12,2	71,1	16,7	136,6,1
Slovenia	4.939	4.126	813	14,5	70,0	15,5	106,7
	18.157	18.825	-668	14,1	70,2	15,6	106,9
<b>CROATIA<sup>2</sup> (2001/2006)</b>	<b>Live births 2006</b>	<b>Mortality 2006</b>	<b>Natural growth 2006</b>	<b>age 0-14 2001</b>	<b>age 15-64 2001</b>	<b>age &gt;60 2001</b>	<b>Pop. ageing index 2001</b>
Međimurje	1.178	1.210	-32	18,55	67,6	18,68	72,0
Zagreb	3.056	3.466	-410	17,37	68,1	19,36	79,8
Krapina-Zagorje	1.224	1.973	-749	17,06	66,24	22,37	94,7
Karlovac	1.023	2.087	-1.064	14,47	64,94	26,66	128,8
Varaždin	1.725	2.245	-520	17,22	67,17	21,03	87,0
Primorje-Gorski kotar	2.355	3.241	-886	14,02	69,24	22,44	109,4
Istria	1.692	2.112	-420	15,11	68,88	21,72	99,7
City of Zagreb	7.160	7.890	-730	15,78	68,92	15,30	93,7
Croatia	40.307	49.758	-9449	16,4	67,1	21,7	90,7
<b>EU 25 average<sup>3</sup></b>				<b>16,4</b>	<b>67,1</b>	<b>12,5</b>	<b>132,3</b>

Source: <sup>1</sup> Data of Statistical Office RS (SI-Stat Data 2005; Slovene regions in figures 2006); <sup>2</sup> Data of State Bureau of Statistics RH from 2001 and 2006, <sup>3</sup> Eurostat database New Cronos.

### 2.3.1 National and ethnic minorities

The programme has a great importance for the cooperation area because of the traditional historical, ethnic relations of the people living on both sides of the border. Ethnically speaking, the border area is very varied.

Both Slovenia and Croatia have ratified the Council of Europe Framework Convention for the Protection of National Minorities and the European Charter for Regional or Minority Languages, as well as other relevant legislative and regulatory framework on national minorities and ethnic groups.

#### SLOVENIA:

The Republic of Slovenia has two traditional national minorities – the Italian and Hungarian national minority – and a special Roma ethnic community. All three are protected by constitution (article 64 and 65 of the Slovenian Constitution).

The Italian National Community resides in the coastal area, where the Italian language is also the official language beside Slovenian. The ethnically mixed areas are within the following municipalities:

- Koper/Capodistria Municipality;
- Izola/Isola Municipality;
- Piran/Pirano Municipality.

The members of the Italian National Community in Slovenia enjoy the same rights as all other citizens of the Republic of Slovenia. Special rights that are bestowed to its members originate from the constitutional protection, from interstate agreements and international documents.

The Council of Europe has established that the protection of this minority in Slovenia is quite exemplary, and that in comparison to the European Union it offers an even higher level of standard in the field of minority rights as one of the most important human rights segments.

The members of the Hungarian National Community reside mostly in the Pomurska region, where the Hungarian language is an official language beside Slovenian. The municipalities with ethnically mixed communities are as follows:

- Hodoš/Hodos Municipality;
- Moravske Toplice Municipality;
- Šalovci Municipality;
- Lendava Municipality;
- Dobrovnik Municipality.

The Office for National Minorities estimates that the situation of the Hungarian National Community in Slovenia is very good. Legal protection granted to the members of the Hungarian National Community and exercising their rights is beyond European standards.

The Office for National Minorities of Slovenia estimates that between 7,000 and 10,000 Roma live in the Republic of Slovenia, the majority of them in the following regions:

- Prekmurje;
- Dolenjska;
- Posavje;
- Bela krajina.

The representatives of the Roma Community living in Slovenia are still discriminated against. This is a group that is socially handicapped, with poor or without education, and therefore it will not be able to improve its status without special measures adopted by all state bodies.

## CROATIA

Based on the constitutional law on national minorities, in Croatia there are 22 national minorities, among which Italians, Slovenians, Serbs and Roma are the most represented in the programme area. All national minorities in Croatia have a fully protected status and equal rights as Croats. In some cases there are special provisions of protection and affirmation of rights for different minority groups, especially in the area where the community is strongly represented or for a specific group that needs additional steps and support in social integration such as the Roma Minority.

All minorities, especially the strongest ones such as Italians and Serbians, are well organized in the political parties and civil society initiatives and are also financially supported by the Croatian state.

The **Italian National Community** resides in the coastal area, where the Italian language is also the official language beside Croatian in the whole Istria county.

The **Serbian National Minority** is mostly represented in:

- Karlovac county;
- Primorsko Goranska county;
- Istria county.

The **Roma Minority** is mostly represented in Međimurje county.

Similarly to the situation in Slovenia representatives of the Roma Minority in Croatia, regardless of strong legal framework and all adopted strategies and rules, are still discriminated against, being a socially excluded group facing differences and gaps in everyday life in comparison with other citizens of Croatia.

**Table 6: Nationality structure of inhabitants (%) by selected nationalities**

<b>SLOVENIA<sup>1</sup> (2002)</b>	<b>Slovenian</b>	<b>Croatian</b>	<b>Other autochthonous minorities</b>
Pomurska	86,7	1	0,8 (Roma)
Podravska	86,1	1,3	0,2 (Roma)
Savinjska	84,4	2,0	/
Spodnjeposavska	86,7	1,9	/
Jugovzhodna Slovenija	83,6	2,6	0,8 (Roma)
Notranjsko-kraška	83,3	1,8	/
Obalno-kraška	71,9	4,2	1,8 (Italian)
Osrednjeslovenska	89,5	2,3	/
<b>CROATIA<sup>2</sup> (2001)</b>	<b>Slovenian</b>	<b>Croatian</b>	<b>Other autochthonous minorities</b>
Međimurje	0,14	95,2	2,44 (Roma)
Zagreb	0,19	96,18	0,88 (Serbs)
Krapina-Zagorje	0,31	98,44	0,16 (Serbs)
Karlovac	0,24	84,27	11,04 (Serbs)
Varaždin	0,3	97,68	0,41 (Serbs)
Primorje-Gorski kotar	0,94	84,59	4,91 (Serbs) 1,16 (Italians)
Istria	0,98	71,88	6,92 (Italians) 3,2 (Serbs)
City of Zagreb	0,41	91,94	2,41 (Serbs), 0,04 (Italians)

Source: <sup>1</sup>Data of Statistical Office RS (census 2002), <sup>2</sup>Data of State Bureau of Statistics RH (census 2001).

All minorities represent the richness of linguistic diversity in the border area.

The Roma people are an ethnic community in Slovenia and national minority in Croatia. Their way of living is still very traditional, though in both countries their role in local communities is gradually becoming more active. The Roma are often on the edge of the society, although they are legal citizens and have equal rights as other citizens by the constitutional law. They speak the Roma language, which is widely spoken around Europe as there are 12 million Roma people living in Europe.

The uniqueness of different national and ethnic minorities in the cooperation area must be recognised.

## ***2.4 Economy***

The programme area faces a high diversity in economic development and employment possibilities. On one hand, there are areas (cities) with highly developed service sector activities and often even with a strong industrial sector. On the other hand, rural areas are relatively underdeveloped. These areas prevail in particular close to the borders.

Some parts of the concerned regions lack entrepreneurs with business spirit, up-to-date technology, export orientation, innovativeness and partnership with research and development organisations. Consequently, the unemployment rate for people in rural areas is high, especially among specific groups (the younger and elderly workforce). The lack of employment possibilities is increased by rural depopulation and brain drain to major cities and out of the region.

The advantages of the programme area which could contribute to improving the economic development are: good geographical position, long-standing economic cooperation and familiarity with the neighbouring language, culture and mentality. It has potential for joint attraction of foreign investors and exchange of information and experiences of entrepreneurs on EU potential markets by strengthening the business cross-border cooperation and development of new products.

Moreover, it has rich cultural heritage, high diversity of landscape and good natural conditions for heterogeneous agricultural production. The development of integrated culture, tourism and agriculture products and their joint promotion and marketing offer good possibilities for development of tourism and agriculture of the area in the future.

Compared to the Slovenian national average, economic activities are more developed only in Obalno-kraška region, all other regions are below the average; the least developed being the Pomurska region.

Within the programming area in Croatia there are counties which are considered to be the most developed in Croatia (e.g. Primorje-Gorski kotar, Istria), as well as counties which were confronted with grave war consequences and serious economic and financial difficulties such as Karlovac. Economic trends in those counties are changing for better.

**Table 7: Gross domestic product**

SLOVENIA <sup>1</sup> (2003)	Regional GDP per capita (EUR)	Regional GDP index Country=100	% of national GDP Country=100 %	Regional GDP index EU(15)=100
Pomurska	9.072 11.108	69,0	4,2	33,1
Podravska	11.726	84,5	13,3	40,3
Savinjska	10.462	89,2	11,4	43,0
Spodnjeposavska	11.954	79,6	2,8	38,9
Jugovzhodna Slovenija		90,9	6,3	43,9
Notranjsko-kraška	10.117			
Obalno-kraška	13.573	77,0	1,9	37,1
Osrednjeslovenska	18.786	103,2	5,4	50,4
		142,9	35,5	73,1
CROATIA <sup>2</sup> (2003)				For Croatia data for this column from 2001
Međimurje	7,699	80,2	2,1	18,7
Zagreb	7,172	74,2	5,3	14,6
Krapina-Zagorje	6,976	72,6	2,3	17,6
Karlovac	7,596	77,7	2,4	18,3
Varaždin	9,037	94,2	3,9	20,8
Primorje-Gorski kotar	11,285	118,1	8,1	26,8
Istria	12,863	137,5	6,5	26,6
City of Zagreb	17301	178,7	31,8	x

Source: <sup>1</sup> Data of Statistical Office RS (SI-Statistical Data 2004), <sup>2</sup> State Bureau of Statistics RH (2003).

## 2.4.1 Agriculture and rural development

Intensive agriculture is characteristic for areas with the most favourable natural conditions. It is also important within the GDP. Otherwise extensive, subsistent farming is common all over the programme area. The main problems related to agriculture production are small farms and a very small average size of parcels (in Slovenia and Croatia), ageing of farm holders, low education level of the farm population, low productivity and value added, high proportion of part-time farmers, unorganised marketing of farm products and low level of managerial knowledge among farmers.

## 2.4.2 Industry

Industrial activities are concentrated in some urban centres, also representing important employment centres. In many regions and counties this sector employs the majority of active population and represents the most important economic activity. Various activities with different characteristics and problems have developed in the programme area. In general, problems can be summarised as: weak level of entrepreneurship, low labour productivity, restructuring of traditional industries, lack of investment capital, low level of export orientation and - with a few exceptions - lack of competitiveness, low level of innovation and co-operation with R&D institutions, lack of communication between the industries, concentration of the industrial potential in urban areas, while peripheral areas are declining, and low level of business and managerial know-how.

Bigger industrial centres in the programming area are: in Slovenia, coastal cities with food-processing and metal-processing industries and industry of transport vehicles, Postojna and Kočevje with wood-processing industry, Novo mesto with pharmaceutical industry, production of transport vehicles, wood-processing, textile industry, Celje with textile, wood-processing, food-processing, chemical and metal-processing industries, Maribor with metal-processing, textile, electro-technical, food-processing industries, Kidričevo with metal-processing industry, Murska Sobota with food-processing, metal-processing, and textile industries, Lendava with petrol-chemical industry and Rogaška Slatina with glass-processing industry.

In Croatia, bigger industrial centres are in Istria county Pula and Pazin with tobacco, food-processing, metal, cement, furniture and ship-building industries, in Primorje-Gorski kotar county Rijeka and Delnice with oil, wood, ship-building, metal and electro-industries, Karlovac with textile, food, dairy, metal and wood industries, Varaždin with textile, leather and dairy industries, Čakovec with food, textile, chemical, metal, wood and building industries, and in Zagreb Zagreb, Zaprešič, Samobor with food, wood, textile, chemical, ceramics and electro industries.

### 2.4.3 Small and medium-sized enterprises (SMEs)

The number of SMEs is a very important indicator that shows the presence of private enterprise initiative in that region. In some border communities enterprise is still underdeveloped, because of administrative obstacles, lack of knowledge and financial resources, because different sources of financing for the future entrepreneurs are still too expensive or too hard to reach. The entrepreneurs are also under a burden of tax legislation, unadjusted property relations and other obstacles when they are trying to transit from trade to entrepreneurs level.

In many parts of the region the SME sector is underdeveloped also due to high administrative demands to set up the business, lack of capital and lack of business know-how. For the areas where traditional industries provided most jobs entrepreneurial culture and spirit were not much developed. SMEs are the pillar of Slovenian and also European economy. In Slovenia there are almost 97.000 SMEs, which represent 99.7% of all Slovenian businesses and employ 64,7% of in Slovenia employed people. According to the Standard Classification of Activities there were 98.440 enterprises recorded in the year 2006, from that 92.8% micro, 5,7% small, 1.3% medium- sized enterprises and 0.3% big businesses.

SMEs are the most flexible and fast-growing economic branch with a high employment-creation potential. In Slovenia, the vouchers system of subsidised business counselling has been established in order to support start-ups as well as SME businesses with growth potential. Establishing local clusters is also supported. In the programme area, there are some activities, which encourage women to start business activities.

In order to foster entrepreneurial culture of the young, the introduction of entrepreneurship circles at primary schools started in the Pomurska region and has been developed throughout the country. It was recognised to be the best practice in Slovenia as well as in Europe.

**Table 8: Number of SMEs in regions/counties**

SLOVENIA <sup>1</sup> (2004)	SMEs	CROATIA <sup>2</sup> (2003)	SMEs
Pomurska	3.875	Medimurje	1.727
Podravska	13.075	Zagreb	4177
Savinjska	10.377	Krapina -Zagorje	1102
Spodnjeposavska	2.907	Karlovac	1392
Jugovzhodna Slovenija	5.205	Varaždin	2067
Notranjsko-kraška	2.160	Primorje-Gorski kotar	6168
Obalno-kraška	6.298	Istria	5302
Osrednjeslovenska	52.103	City of Zagreb	22793

Source: <sup>1</sup>Data of Statistical Office RS (SI-Stat 2005), <sup>2</sup>FINA 2007



In border regions with Croatia the unemployment rate is still higher than the Slovenian average, although in the last few years it was possible to notice higher dynamics of employment. This is especially valid for areas where service activities are developing faster. But average gross wages by communities show almost an united positive trend. An obstacle for employment and for developing new working places is represented by a lower level of education. On the other hand, the lack of working places for some professions is shown in areas that were explicitly oriented to industrial activities.

#### 2.4.4 Services

A great variety of services is developed mainly in central towns, while in the rural periphery this sector is lagging behind. Administrative, banking, education, social and health services are available in major towns. From the employed people more than half are employed in service sector in the Podravska and Obalno-kraška regions, Primorje-Gorski kotar and Istria counties.

#### 2.4.5 Tourism

Tourism is very important in some parts of the programme area. Coastal areas and areas rich in thermal water, where there are also many interesting natural sights and objects of cultural heritage, are the most attractive. Beach tourism is intensively developed on the Adriatic coast (Istria peninsula, Kvarner islands, Primorje), spa tourism based on thermal springs is developed in Slovenia (Subalpine, Pannonian region). Mountainous areas (Alps and Subalpine mountains, Dinaric mountains) are attractive for skiing, hiking, cycling, etc. In some urban centres certain cultural tourism has developed (theatres, museums, galleries, concert halls, etc.), while in rural areas (especially in Slovenia) agri-tourism (tourism on farms) and eco-tourism are becoming more and more popular. Some of these types of tourism have high seasonality (sun-and-beach tourism, mountain tourism), which often creates problems (seasonal employment, high pressures on infrastructure and environment in high seasons, etc.). The main problems of tourist sector are: poor tourism infrastructure in the non-coastal areas, high seasonality of the tourism industry (especially at the coast), with the exception of spas, lack of high-standard accommodation facilities, low level of marketing of cultural heritage, lack of information exchange within the tourism industry and co-operative marketing.

The indicator guest nights per inhabitant shows intensity of tourism in the regions/counties. Tourism is the most intensively developed in Istria (more than 78 guest nights per inhabitant) and Primorje-Gorski kotar (33) counties in Croatia, followed by Obalno-kraška region in Slovenia with 17,6 guest nights per inhabitant. Tourist intensity in other counties and regions in the programme area is much lower.

**Table 9: Number of guests and guest nights**

<b>SLOVENIA <sup>1</sup> (2005)</b>	<b>Guests</b>	<b>Guest nights</b>	<b>Guest nights per inhabitant</b>
Pomurska	181.774	754.976	5,45
Podravska	116.202	294.385	0,69
Savinjska	251.999	1.137.345	4,13
Zasavska	4.005	9.093	20,0
Spodnjeposavska	139.290	555.292	7,62
Jugovzhodna Slovenija	67.826	263.989	2,15
Notranjsko-kraška	29.347	44.553	1,10
Obalno-kraška	572.685	2.086.573	17,61
Osrednjeslovenska	356.268	647.825	1,30
<b>CROATIA <sup>2</sup> (2005)</b>			
Međimurje	14.230	30.577	0,26
Zagreb	29.852	59.577	0,19

Krapina-Zagorje	36.436	113.082	0,79
Karlovac	166.208	279.551	1,97
Varaždin	46.809	152.468	0,83
Primorje-Gorski kotar	2.076.456	10.501.921	34,38
Istria	2.505.017	16.649.944	80,70
City of Zagreb	549.607	934.143	1,20

Source: <sup>1</sup>Data of Statistical Office RS (SI-Stat 2005), <sup>2</sup>Data of State Bureau of Statistics RH (2005)

**Table 10: Overnights stays tourists (domestic & from abroad) and arrival of domestic tourists**

SLOVENIA <sup>1</sup> (2005)	Overnight stays of domestic tourists in 2004	Overnight stays of tourists from abroad in 2004	Arrivals of domestic tourists in 2004
Pomurska	51.1	48.9	52.3
Podravska	46.6	53.4	34.2
Savinjska	61.5	38.5	58.6
Spodnjeposavska	68.3	31.7	63.9
Jugovzhodna Slovenija	66.3	33.7	48.1
Notranjsko-kraška	6.7	93.3	5.4
Obalno-kraška	46.0	54.0	41.9
Osrednjeslovenska	8,1	91.9	7.5
Slovenia	42.5	57.5	36.0
CROATIA <sup>2</sup> (2005)			
Međimurje	58.93	41.07	35.35
Zagreb	49.37	50.63	43.82
Krapina-Zagorje	82.15	17.85	33.26
Karlovac	27.81	72.19	36.04
Varaždin	82,20	17.80	25.05
Primorje-Gorski kotar	12.10	87.90	29.10
Istria	4.97	95.03	22.89
Total	8.70	91.30	27.33
Croatia	11.05	88.95	28.41

Source: <sup>1</sup>Central Bureau of Statistics, Statistical yearbook 2005; Source: Slovene regions in figures, 2006, <sup>2</sup>Data of State Bureau of Statistics RH (data for 2004).

18.9% out of 36.1% of arrivals of tourist from abroad in Spodnjeposavska region are from Croatia. At the second place is the Savinjska region with 15.9% of arrivals of tourists from Croatia. This is all due to spa tourism.

In Croatia 11.8% of foreign tourist arrivals are from Slovenia. Most of the Slovene tourist visit Istria County (38.86%), at the second place is Primorje-Gorski kotar County (27.35%).

## ***2.5 Environment and nature protection***

The environmental issues in the programming area are mostly related to intensive agricultural industry, which is causing damage to biodiversity and to water pollution as a result of insufficient communal infrastructure. The area is a source of important rivers but some of them, especially on the Karst, are polluted already at their source. It is also faced with air pollution due to its proximity to important transport corridors and industry. The environmental awareness of inhabitants and cross-

border cooperation among environment and nature protection initiatives has to be improved. There is also a lack of strategic approach in using natural resources on both sides of the border.

Environment in the programming area is facing high pressures deriving from human activities. Many activities cause pollution of different landscape elements. Air pollution is mainly caused by industrial activities, traffic and households. Therefore, the most polluted areas are urban agglomerations, where all mentioned activities are concentrated. Water pollution is also severe; pollution of rivers and water used for consumption is caused by industry, sewage and improper use of fertilisers and chemicals in agriculture.

The advantages of the area are high level of biodiversity and many valuable landscapes and nature areas, which are suitable for becoming protected areas. It has large areas of forest and rich water resources (thermal, surface and ground).

The potentials are to elaborate jointly environmental and nature protection actions/measures, use the rivers and integrate them with tourism initiatives, and develop renewable energy sources and actions for increasing energy efficiency.

### 2.5.1 Nature protection

As a result of diverse geographical conditions in the programme area, there are many interesting natural features and rich biodiversity. Many areas are under protection: in Slovenia 1.223,97 km<sup>2</sup> (8.4% of the eligible area) and in Croatia 5.320,64km<sup>2</sup> (6.07%).

**Table 11: Nature protection areas in the programming area**

SLOVENIA	CROATIA
<p>Regional parks:</p> <ul style="list-style-type: none"> <li>- Kozjansko regional park, Notranjska regional park, Škocjan caves;</li> </ul> <p>Landscape parks:</p> <ul style="list-style-type: none"> <li>- Beka, Boč, Donačka gora, Plešivec, Golte; Drava; Jareninski dol; Jeruzalemsko-ormoške gorice; Kamenščak-Hrastovec; Kolpa/Kupa; Ljutomer fish-ponds and Jeruzalemske gorice; Maribor lake; Negova and Negova lake; Ponikve Karst; Rače fish-ponds – Požeg; Strunjan; Štatenberg; Šturmovec; Žabljek; Lahinja; Logarska valley; Mašun; Nanos; Planina; Rakova valley at Rakek; Robanov kot; Sečovelje salt pans; Štanjel, Trnovski forest Southern slopes Goričko.</li> </ul>	<p>Forest reserves:</p> <ul style="list-style-type: none"> <li>- Sekulunac mountains ; Dravska park šuma; Zumberačko-samoborsko gorje; Japetić; Tepec-Palačnik-Stražnik; Komrčar; Košljun;</li> </ul> <p>National parks:</p> <ul style="list-style-type: none"> <li>- Risnjak, Brijuni;</li> </ul> <p>Nature parks:</p> <ul style="list-style-type: none"> <li>- Učka, Medvednica;</li> </ul> <p>Other:</p> <ul style="list-style-type: none"> <li>- Vindija and Mackova cave; Grgosova cave (geomorphologic natural monument); Mura and Drava wetlands; Gaveznic-Kameni vrh; Crna mlaka (ornithological reserve); Hušnjakovo (paleontological natural monument); Bijele and Samarske stijene (strict nature reserve); Kupa spring (hydrological natural monument); Limski zaljev (special marine reserve); a number of horticultural parks around the castles, city parks.</li> </ul>

On the basis of Birds Directive and Habitat Directive, a network of Natura 2000 sites was established in Slovenia. Most areas are designated in the Government Plans or are already protected (with different status, but mostly as regional or landscape parks). Important wetland habitats in the programming area are: Sečovelje and Strunjan salt pans, Škocjan caves, Škocjanski zatok mudflats, alluvial forests (e.g. Polanski log, Krakovski gozd Šturmovci, Jovsi) and areas influenced by intermittent lakes such as Cerknica, Planina and Pivka poljes. With regard to the number of protected species and the proportion of its national territory included in the Natura 2000 network, Slovenia is at the very top of the European list with 35,5 % of the national territory covered.

Croatia has started with the preparation activities for Natura 2000 programme through LIFE-III project "Building up the National Ecological Network as a part of Pan-European Ecological Network and

Natura 2000 - CRONEN". These activities will continue through the PHARE project 2006-2008: Establishing of the NATURA 2000 for the Republic of Croatia.

With Nature Protection Act (Official Gazette 70/2005) in Croatia, in addition to the existing 8 categories of protected areas (national park, nature park, strict reserve, special reserve forest park, significant landscape, nature monument and monument of park architecture) a new category - regional nature park was introduced. After the establishment of the ecological network, protection mechanisms will be applied in accordance with Habitats Directive.

The national ecological network is prescribed by the Nature Protection Act encompassing a system of interrelated, ecologically important areas. The establishment of the ecological network includes the adoption and entering into force of two legal acts of secondary legislation under the Nature Protection Act: Regulation on the establishment of national ecological network and Ordinance on the nature protection impact assessment.

The active involvement and support of the local communities and regions is essential for the success of the programme. Participation of all citizens in the regions, in an interaction aiming at a common welfare, is the most important principle of the relationship among environmental stakeholders.

## 2.5.2 Water treatment (water supply + WWTP)

Generally all large towns and villages in the programme region have the access to public waterworks. However, in many smaller villages and areas with very disperse settlements, the supply with drinking water is organised through local and even individual supply systems only. Despite the fact that even some of the largest towns do not have waste water treatment plants, it seems that waste water management is developing based on the statistics shown below.

**Table 12: Water supply and waste water management**

<b>SLOVENIA <sup>1</sup> (2003)</b>	<b>Rate of households supplied from public waterworks and connected to waste water system (%)</b>	<b>Rate of households connected to waste water system (%)</b>
Pomurska	95,7	/
Podravska	97,9	/
Savinjska	97,4	/
Spodnje-posavska	98,0	/
Jugovzhodna Slovenija	97,9	/
Notranjsko-kraška	98,9	/
Obalno-kraška	98,8	/
Osrednjeslovenska	98,9	/
<b>CROATIA <sup>2</sup> (2001)</b>	<b>Rate of population supplied from public waterworks (%)</b>	<b>Rate of population connected on drainage system (%)</b>
Međimurska	68	12
Zagreb	63	31
Krapina-Zagorje	50	11
Karlovac	81	30
Varaždin	71	20
Primorje-Gorski kotar	94	52
Istria	95	55
City of Zagreb	96	80

Source: <sup>1</sup> Data of Statistical Office RS Statistical Data 2003, <sup>2</sup> Data of Croatian Water Resources Management (Hrvatske vode), 2001.

**Table 13: Infrastructure indicators**

SLOVENIA <sup>1</sup> (2005)	Number of population/km roads	Density of road network in km/km <sup>2</sup>	Total water supply per capita (m <sup>3</sup> /capita)	Waste water from public sewage system (m <sup>3</sup> /inhab.)	Number of citizen per one telephone connection
Pomurska	38,2	2,4	/	/	/
Podravska	48,7	3,0	/	/	/
Savinjska	47,8	2,3	/	/	/
Spodnjeposavska	27,8	2,8	/	/	/
Jugovzhodna Slovenija	49,2	1,1	/	/	/
Notranjsko- kraška	40,5	0,7	/	/	/
Obalno - kraška	64,6	1,6	/	/	/
Osrednjeslovenska	77,0	2,5	/	/	/
CROATIA <sup>2</sup> (2001)					
Zagreb	160,4	0,6	59,5	113,3	3,9
Krapina-Zagorje	151,2	0,8	32,9	10,7	3,1
Karlovac	86,6	0,4	50,5	34,0	2,9
Varaždin	166,0	0,9	59,3	54,8	3,1
Primorje-Gorski kotar	199,1	0,4	110,3	75,0	2,1
Istria	110,8	0,7	121,1	52,8	2,2
Međimurje	212,9	0,7	39,9	16,0	3,3
City of Zagreb	1039,2	1,2	105,5	112,5	2,1
<b>Total Croatia</b>	<b>155,8</b>	<b>0,5</b>	<b>71,7</b>	<b>-</b>	<b>2,7</b>

Source: <sup>1</sup>Central Bureau of Statistics, Statistical yearbook 2005, <sup>2</sup>Central Bureau of Statistics RH (2005),

Due to the sensitivity of water resources in the area, specifically on the Karst (Slovenia and Croatia), it is important to highlight that intensive agricultural industry (in the plains) is causing damage to biodiversity and ground water pollution.

## 2.6 Energy

Almost 60 % of all electric energy needed in Slovenia is produced from coal and nuclear power. The rest of electricity is produced from renewable water power in hydroelectric units. In the programming area, there are 5 major hydroelectric units on the Drava river and 1 on the Sava river.

In the Croatian part of the programming area, there are 6 thermoelectric, 9 hydroelectric power plants and 4 small hydroelectric power plants. Initiatives for the use of renewable energy sources are becoming stronger in the programming area (water, biomass, geothermal energy, etc.).

Krško is the only nuclear power plant in the programming area located in Slovenia.

## 2.7 Transport

A modern transport network is one of the most important factors enabling connections on local, regional and international level as well as cross-border co-operation. The region is located along important European transport corridors. The network of local and secondary roads in the area is relatively well developed in the Slovenian and Croatian part. The highway network is under construction in both countries. Railway infrastructure in the region is obsolete and insufficient, so is the connection of the region with other regions in the EU.

There are also some important **airports** in the area: Maribor, Zagreb-Pleso (international airport) and Pula.

### 2.7.1 Road

The most important roads connecting Slovenia and Croatia are the Pan-European Corridor X and its branch Xa. The Corridor X **Salzburg-Villach-Ljubljana-Zagreb-Beograd-Niš-Skopje-Veles-Thessaloniki** is a very important road connection between Central and South-eastern Europe.

The highway on the corridor through Croatia is built all the way long for 306 km and is in use together with border crossings Bregana and Bajakovo. Slovenia has finished most parts of the highway and the rest is under construction towards the new border crossing Obrežje.

**Branch Xa Graz-Maribor-Zagreb** is an important connection between the Northern and Central Europe with seaports in the Adriatic Sea.

On the Croatian side, the highway from Zagreb to Krapina has been constructed and the rest of the 19 km to the Macelj border crossing has already been completed. Slovenia has constructed the border crossing Gruškovje and plans to finish the connection Maribor-Macelj by 2013.

Other important connections are Rijeka-Rupa/Jelšani (border HR-SI)-Ilirska Bistrica-Trst Ljubljana. On the Croatian side, a part of the highway has been constructed and is in use, whereas Slovenia plans to construct the motorway by 2013. The connections Ljubljana-Rijeka and Trieste-Rijeka are one of the main connections between the Western, South-Western as well as Central Europe and the Northern Adriatic coast, and are also used as transit roads on the way to the Central Adriatic coast for the most tourists coming from Italy, France, Slovenia, Belgium, and Holland.

### 2.7.2 Rail

The most important **railroads** in the programming area are:

- international railroad corridors:
  - München-Ljubljana-Zagreb-Istanbul;
- inter-regional railroads:
  - Ljubljana-Koper, Ljubljana-Pula;
  - Ljubljana-Rijeka;
  - Novo mesto-Karlovac, Celje-Zagorje;
  - Pragersko-Čakovec-Varaždin.

### 2.7.3 Seaports

The most important **seaports** in the programming area are Koper in Slovenia and Rijeka in Croatia.

Data show that trans-shipments in Slovenia in 2004 were 8.95 % higher than in 2003. Data on trans-shipment in Croatia show that total trans-shipment tonnes were in the year 2004 26.9% higher than in the year 2003.

**Table 14: Trans – shipments**

SLOVENIA <sup>1</sup>	2003	2004	CROATIA <sup>2</sup>	2003	2004
- Total manipulated tonnes	11,036	12,403	- Total manipulated tonnes	12,676	16,308
- Total trans-shipment tonnes	20,233	21,665	- Total trans-shipment tonnes	6,200	7,868

Source: <sup>1</sup> Statistical Yearbook 2005, Slovenia; <sup>2</sup> Statistical Yearbook 2005 Croatia

### 2.7.4 Border crossings

The first possible date for implementing the Schengen acquis in new Member States is October 2007. Before that date, the necessary criteria must be met (organisational, staffing, legislation), and the new generation Schengen information system SIS II must be set up. Slovenia is preparing fast and successful for this process. The new border regime could be a possible obstacle for cross-border co-operation, but both countries are making an effort for stricter border controls not to influence their good neighbourly relations.

On the land border between Slovenia and Croatia there are 16 international border-crossings and 9 interstate border-crossings in place. Beside these there was an agreement on functioning of 27 road border crossings for traffic as a precondition for development of economical, tourists, cultural and other connections between two neighbouring countries.

In an effort to make travel to and from Slovenia for Croatian citizens easier, Slovenia has allowed Croats to travel to Slovenia with only a national identity card. This regime has proved highly beneficial for both states as it makes border checks less time-consuming

Data on road cross-border entries of passengers by direction of entry and border crossings show that in 2003 there were 1.12 % more entries than in 2004. Entries of local border traffic were 205 % higher in 2004 than in 2003.

Data on road cross-border entries of passengers by directions of travelling show that in 2004, there were 0.74 % less entries than in 2003, and that in 2004 there were 0,24% more exits than in 2003. There is some discrepancy between statistical data provided by Slovene and by Croatian authorities on the number of cross-border entries.

## 2.8 Human resources

### 2.8.1 Labour market

In the socialist times there was a commitment to full employment that resulted in a high level of labour force participation, especially among women. Employment opportunities declined due to transition to the market economy and new job opportunities have only been developing recently. Besides the economy restructuring, the main reasons for unemployment are low level of education (especially in the peripheral regions) and structural discrepancy between employment opportunities and professional (educational) qualifications of job seekers. Due to the lack of jobs for highly educated people in some peripheral regions, these regions are losing their human resource potential and capacities. Regional distribution of unemployment is very uneven, with the highest unemployment rates in peripheral small towns and rural areas, where it often causes serious social problems. Within each area there is also a high level of commuting from the villages and rural communities to bigger towns for work. Unskilled workers constitute the most significant element of the unemployed. Difficult employability and high unemployment rate are common for the elderly workforce. The unemployment rate is also quite high among young people.

The fact is that jobs are mainly being created in central towns and not in the periphery. Cross-border migrations of workers are nowadays not so important as in the past, in particular until 1991, in the Slovenian-Croatian border areas. Following the secession of Slovenia and Croatia from ex-Yugoslavia, migrations drastically decreased due to new administrative borders and general economic recession. There are no precise data available on the number of daily cross-border migrants.

Self-employment is one of the answers of active inhabitants to employment difficulties. In half of the communities of the eligible area this share is higher than the Slovenian average.

**Table 15: Active population and employment structure by education attainment**

SLOVENIA <sup>1</sup> (2002)	Active population (%)	Less than primary	Primary	Secondary	University
	Σ				
Pomurska	(2004) 53,0	2,2	24,3	65,4	13,9
Podravska	51,6	2,1	13,3	69,4	19,3
Savinjska	54,9	2,5	18,7	73,9	18,5
Zasavsko	47,0				
Spodnjeposavska	53,8	3,0	17,7	77,6	17,4
Jugovzhodna Slovenija	58,5	4,7	21,0	78,6	19,9
Notranjsko-kraška					

Obalno-kraška	59,0	2,9	20,2	80,5	21,5
Osrednjeslovenska	56,4	1,8	14,0	73,5	22,1
	60,9	/	12,5	61,8	25,7
<b>CROATIA<sup>2</sup> (2004)</b>	<b>Active population (%)</b>	<b>Primary and less</b>		<b>Secondary</b>	<b>University</b>
Međimurje	37,6	26,7		58,8	14,5
Zagreb	29,1	22,1		59,6	18,3
Krapina-Zagorje	30,6	25,6		58,4	16,0
Karlovac	35,4	21,0		59,5	19,5
Varaždin	38,7	24,6		59,1	16,3
Primorje-Gorski kotar	41,9	15,5		61,2	23,3
Istria	41,5	20,3		59,0	20,7
City of Zagreb	45,71	24,9		52,0	23,1

Source: <sup>1</sup> Data of Statistical Office RS (2002), <sup>2</sup> Data of State Bureau of Statistics RH (2004)

**Table 16: Unemployment structure by sex, age and education attainment of unemployed**

SLOVENIA <sup>1</sup> (2005)	Unemployment rate (%)	Male	Female	Age group			Education			
				15-24	25-49	+50	Primary or less than primary	Secondary	University	
Pomurska	17,1	53,7	46,3	24,5	54,3	21,2	43,8	53,6	2,5	
Podravska	13,5	45,4	54,6	18,8	57,8	23,4	31,7	64,5	3,4	
Savinjska	12,7	55,7	44,3	23,2	54,7	22,1	33,3	62,8	3,9	
Spodnjeposavska	11,5	44,5	55,5	19,0	56,8	24,2	36,8	58,7	4,4	
Jugovzhodna Slovenija	8,8	46,6	53,4	19,1	57,3	23,6	45,3	50,8	3,9	
Notranjsko-kraška	7,9	45,8	54,2	21,5	54,3	24,2	34,0	59,2	6,8	
Obalno-kraška										
Osrednjeslovenska	7,5	49,4	50,6	20,5	28,0	21,5	32,1	61,7	6,2	
CROATIA <sup>2</sup> (2005)	Unemployment rate (%)	Male	Female	Age group			Education			
				15-24	25-49	+50	Less than primary	Primary	Secondary	University
Međimurje	12,8	43,4	56,6	34,4	52,0	13,6	21,5	24,4	50,8	3,3
Zagreb	12,7	42,4	57,6	26,2	56,5	17,3	5,8	30,2	58,8	5,2
Krapina-Zagorje	11,1	47,3	52,7	27,5	54,5	18,0	11,1	30,3	55,5	3,1
Karlovac	25,6	41,3	58,7	18,7	61,2	20,1	10,7	36,4	48,8	4,1
Varaždin	14,3	48,4	51,6	29,3	56,0	14,7	9,3	29,7	56,3	4,6
Primorje-Gorski kotar	14,4	38,5	61,5	21,7	59,6	18,7	6,8	19,5	62,0	11,7
Istria	9,0	37,4	62,6	17,7	61,0	21,3	4,7	30,1	56,1	9,2
City of Zagreb	13,6	39,6	60,4	20,0	52,8	27,2	3,6	18,1	65,0	13,3

Source: <sup>1</sup> Data of Statistical Office RS, 2005 <sup>2</sup> Data of State Bureau of Statistics RH\*data include population without finished primary school (less than primary) and population with unfinished primary school (i.e. pupils who partially finished primary school, e.g. only some grades), 2005



Based on the statistical data from Slovenia (2005) and Croatia (2005), the majority of population from the programming area has been employed in the service sector, close after that comes industry, while for agriculture we register big discrepancies when comparing Slovenia and Croatia since in some of the Croatian eligible regions there are even up to 25% of the population employed in the agriculture sector while in Slovenia the highest is in Pomurska accounting for 2.9%.

## 2.8.2 Education

The system of education in the border region is well developed in the case of primary and secondary (vocational, grammar) schools. Secondary schools are located almost in all regional centres. Statistics on education structure of unemployed people show a strong demand for provision of a vocational educational system adapted to the requirements of the labour market and trends of modern industrial and commercial development. Major university centres are Maribor, Ljubljana, Zagreb, Rijeka. R&D is mostly concentrated in major urban areas, and it remains rather strong in some areas of basic research. The capacity for applied research is much more limited because of cuts in enterprise spending for this purpose. The most important problems are: low education and qualification structure of the population, brain drain to major cities and out of the region, low level of lifelong education facilities.

Residents of communities along the Slovenian-Croatian border have a lower level of education than residents of Slovenia on average. We can explain that with a high share of people that are employed in primary and secondary economic activities in that area. If we compare the structure of inhabitants by education, we see that in 2002 51,9 per cent of inhabitants in the area along the Slovenian-Croatian border had secondary school education, which is 2,2 per cent points less than the average in Slovenia. The share of inhabitants with primary school is in comparison with the Slovenian average higher for 4,5 per cent points, while the share of inhabitants with a higher education is lower for 2,3 per cent points compared with the Slovenian average.

**Table 17: Education attainment of inhabitants (%)**

<b>SLOVENIA <sup>1</sup> (2005)</b>	<b>Less than Primary or Primary</b>	<b>Secondary</b>	<b>University, MSc, PhD</b>
Pomurska	41,5	53,8	4,7
Podravska	27,5	63,4	9,1
Savinjska	31,1	62,0	6,9
Spodnjeposavska	35,1	58,3	6,6
Jugovzhodna Slovenija	35,4	56,0	8,6
Notranjsko-kraška			
Obalno-kraška	34,1	57,0	8,9
Osrednjeslovenska	25,0	64,1	10,9
	13,9	57,9	28,2
<b>CROATIA <sup>2</sup> (2001)</b>	<b>*</b>		
Međimurje	48,3	45,2	6,6
Zagreb	43,6	48,5	7,9
Krapina-Zagorje	43,6	48,5	7,9
Karlovac	47,3	44,1	8,7
Varaždin	46,0	45,6	8,4
Primorje-Gorski kotar	30,2	54,4	15,3
Istria	36,9	50,5	12,6
City of Zagreb	24,6	52,5	22,9

Source: <sup>1</sup> Data of Statistical Office RS (Statistical Yearbook 2005), <sup>2</sup> Data of State Bureau of Statistics RH \*data include population without finished primary school (less than primary) and population with unfinished primary school (i.e. pupils who partially finished primary school, e.g. only some grades).

## ***2.9 Research, development and innovation***

R&D is on a relatively low level in the cooperation area. Research institutions are often linked to the hierarchy of university education, therefore big research centres in the border region are only found in Zagreb and Rijeka and in Ljubljana, Maribor and Koper as a part of their Universities. Research in the private sector is not significant often due to the reason that researchers in private sector do not have neither a suitable equipment nor do they apply their full skills. Companies, which have a high level of R&D, are usually multinational companies, which keep this function for themselves. Therefore, the need for research and technology centres is very strong in the programming area. High-tech industries are not well developed in the area and the problems are also lack of clustering and networking of such industries. However, there are potentials and plans for initiatives in research and production of new materials and new technologies in the area, linked also to the potentials of the use sustainable renewable sources of energy.

## ***2.10 Culture***

The programme regions provide a rich cultural resources variety. In some cross-border areas similar forms of cultural landscapes and elements of different traditions can be found on both sides of the border. The programming area's position at the interface of two languages and cultures offers an especially promising potential in the wide field of cultural aspects. There are significant minorities from the respective neighbouring countries in the programming area. These minorities have an established institutional background, cultural organisations and bilingual and minority education, which is favourable for cultural exchange.

In the programming area there are many interesting objects of cultural heritage, which need to be preserved. An important driver in the revitalisation of cultural assets is tourism, but their integration in tourist products is still low. A special effort should be made to promote the cultural heritage in larger towns and through tourism centres. Many cultural actions and traditional events are taking place in bigger towns and also in rural settlements in the entire area. Traditional cultural co-operation is present between cities and municipalities along the borders. Within the administrative regions and counties numerous social and cultural clubs are active.

Roma people are autochthonous ethnicity in the whole programming region. In Slovenia, they are concentrated in the Pomurska, Podravska and Jugovzhodna Slovenija regions, in Croatia in Medimurje county. Their way of living is still very traditional though in Slovenia their role in local communities is gradually becoming more active.

## ***2.11 Local and regional development***

Regional development centres play a key role in the economic restructuring of the whole programming area and a better co-operation between private and public sectors. This has been done through the promotion, guidance and linking of a sustainable business and technological development and it contributes to the achievement of a higher standard of living. All this is possible only with a close co-operation with all key players at regional level: municipalities, local development agencies, institutions, independent organizations like chambers of crafts and/or commerce, centres for entrepreneurship, business incubator and companies as the driving force of economic development. The past years have strengthened partnership among these organisations and fostered their capacities for developing and implementing projects.

For example in Slovenia, the best demonstration of close links among development agencies, local communities and other key players is seen in the preparation and implementation of the regional development strategy, as well as in cooperation in various projects at local, regional, national and cross-border level and activities concerning local and SME development.

In Croatia, 6 counties out of 7 in the programming area have set up a development agency (all except Karlovac county) with the aim to help to co-ordinate the strategy formulation and project development in counties, and to focus on the needs and strengths of the specific county. These agencies are in most cases represented by very highly educated and skilled personnel and as such are starting to play a key

role in regional development. These agencies are also very active in CBC and are already beneficiaries of the projects from previous CBC programmes. Croatia is at the moment in the process of passing the law on regional development together with the Strategy for regional development that has been already prepared. Moreover, it is important to highlight that this OP will address the relevant issue of absorption capacity for the available cross-border funding especially in Croatia, where it has been noticed over the past few years that there are insufficient management capacities for CBC.

## ***2.12 Information and communication technologies***

The coverage with telephone connections in the programming area is below the west European standard. In peripheral areas along the borders the coverage with telephone connections is in general below the national average in both countries considered in this programme. However, the cooperation area is covered by mobile phone connections. The public access to internet (in schools, public centres etc.) should be emphasized. The instalment of broadband connections offers a possibility to boost the contacts between the populations on both sides of the border.

The access to and the use of internet in Slovenia is increasing. In the first quarter of 2005, 48 % of households in Slovenia had an access to internet; regularly internet was used by 50 % of citizens of Slovenia in the age group of 10-74. 61 % of households possessed at least one personal computer and 87 % of household possessed at least one mobile phone.

In Croatia, based on the data from December 2004, 39% of population (15+) had access to internet and out of those 35% (1.215.000 persons) are using internet at least once a month. 47% of households have a personal computer and 6% have a laptop.

There are many possibilities to improve the access and increase the use of modern information and communication technologies in the programming area.

### 3 ANALYSIS OF STRENGTHS, WEAKNESSES, OPPORTUNITIES AND THREATS (SWOT)

The analysis of strengths, weaknesses, opportunities and threats is based on the analysis of the programme area, experiences gained in the implementation of PHARE and Neighbourhood Programme cross-border initiatives, and on workshops with representatives of national and regional/local levels held in both countries during the programming process.

This is a **summary SWOT, which presents the main joint potentials and problems of the cross-border region, which will be tackled by this programme** through actions embedded in the development strategy. Other issues also directly or indirectly affecting the cross-border region and co-operation beyond the scope of this programme may be tackled through other EU and national financing instruments.

GEOGRAPHY, INFRASTRUCTURE			
<b>Strengths</b>	<ul style="list-style-type: none"> <li>+ Cross-border region has a good geopolitical position (central position between East and West: transport corridor 5; Adriatic Sea: two seaports Koper and Rijeka) indispensable for the trade and business connections of the Central Europe to the world by sea</li> </ul>	<b>Weaknesses</b>	<ul style="list-style-type: none"> <li>- Natural barriers in the Karst and mountainous parts of the area</li> <li>- High level of season-dependent use of infrastructure with the highest pressure on the coastal area</li> <li>- Lack of sufficient development of waste water management</li> </ul>
<b>Opportunities</b>	<ul style="list-style-type: none"> <li>+ EU membership will facilitate new possibilities for cross-border cooperation</li> <li>+ Development of transport infrastructure</li> <li>+ Development of renewable sources of energy</li> </ul>	<b>Threats</b>	<ul style="list-style-type: none"> <li>- External EU Schengen border will restrict the border crossings regime on the border with Croatia</li> </ul>
NATURE AND ENVIRONMENT			
<b>Strengths</b>	<ul style="list-style-type: none"> <li>+ Rich water resources (thermal, surface and ground) and large forest areas in good condition</li> <li>+ High level of biodiversity in coast lands, Karst areas, mountainous regions and flood plains along the rivers</li> <li>+ Large number of valuable landscape and nature areas are suitable for protection or are already protected</li> <li>+ Ecologically cultivated agricultural produce</li> </ul>	<b>Weaknesses</b>	<ul style="list-style-type: none"> <li>- Sensitivity of the water resources in the area, specifically on the Karst (Slovenia and Croatia)</li> <li>- Intensive agricultural industry (in the plains) is causing damage to biodiversity and ground water pollution</li> <li>- Lack of waste water management (along the rivers) and waste management</li> <li>- Low level of environmental consciousness among population</li> <li>- The process of demining in areas affected by the recent war events is not yet finished (Karlovac County)</li> </ul>
<b>Opportunities</b>	<ul style="list-style-type: none"> <li>+ Development of joint environmental standards and monitoring activities</li> <li>+ Valuation of natural and cultural resources and joint protection and (further) development</li> <li>+ Development of integrated waste and waste water management policy and systems</li> <li>+ Encouragement of ecologically and biologically sound production techniques</li> </ul>	<b>Threats</b>	<ul style="list-style-type: none"> <li>- Negative impacts on the environment due to intensified tourism development without adequate visitors management, intensification of agriculture and lack of waste and waste water infrastructure</li> <li>- Degradation of natural environment due to pollution and lack of strategic approach to the use of natural resources</li> </ul>

<b>DEMOGRAPHY, HUMAN RESOURCES, EDUCATION AND LABOUR MARKET</b>			
<b>Strengths</b>	<ul style="list-style-type: none"> <li>+ Cooperation between civil society associations (fire brigades, culture, etc.)</li> <li>+ High value intrinsic and manmade cultural resources</li> <li>+ Well developed (inherited similar and relatively comparable) system of education and training</li> </ul>	<b>Weaknesses</b>	<ul style="list-style-type: none"> <li>- Rural depopulation and brain drain to major cities and out of the region</li> <li>- Lack of employment possibilities and high unemployment rate of people in rural areas and of the elderly workforce</li> <li>- Low level of highly educated population</li> <li>- Low education and qualification structure of the population</li> <li>- Low level of lifelong education facilities</li> <li>- Migrations of predominantly younger population from rural and border areas to cities</li> </ul>
<b>Opportunities</b>	<ul style="list-style-type: none"> <li>+ Cross border employment possibilities (agriculture, construction, tourism)</li> <li>+ Joint development of (vocational) training programmes adapted to the needs of the labour market</li> <li>+ Social inclusion of disadvantaged groups and development of equal opportunities especially in rural areas</li> <li>+ Stimulation of interest for training and employment</li> </ul>	<b>Threats</b>	<ul style="list-style-type: none"> <li>- Unfavourable demographic trends (ageing population, population decline in peripheral regions)</li> <li>- Further emigration of the educated people to other regions</li> <li>- Closing of the border for labour force exchange</li> </ul>
<b>CULTURE</b>			
<b>Strengths</b>	<ul style="list-style-type: none"> <li>+ Rich cultural resources and diversity of cultural practices</li> <li>+ High level of cultural co-operation in the cross-border region</li> <li>+ Tradition of systematic planning and connecting cultural heritage and nature</li> <li>+ Multicultural area</li> </ul>	<b>Weaknesses</b>	<ul style="list-style-type: none"> <li>- Insufficient protection, dilapidation and unsuitable use of cultural resources</li> <li>- Inadequate inclusion of culture and cultural resources into territorial and economic development</li> <li>- Low promotion of cultural heritage in large towns and through tourism centres</li> </ul>
<b>Opportunities</b>	<ul style="list-style-type: none"> <li>+ Preservation and revitalization of common cultural resources</li> <li>+ Inclusion of culture and cultural resources into development and marketing of tourist products</li> <li>+ Stimulation of mobility of artists and of cultural exchanges</li> <li>+ Possibility of expression of cultural identity</li> <li>+ Inclusion of cultural heritage preservation into cross border territory identity</li> <li>+ Development of new cultural services (integrating heritage with craft, tourism, etc.)</li> <li>+ Conversion of old military infrastructure into museums or cultural venues</li> </ul>	<b>Threats</b>	<ul style="list-style-type: none"> <li>- Cultural assimilation of ethnic minorities may reduce cultural diversity</li> <li>- Lack of marketing a wider range of cultural resources, not just exceptional heritage</li> <li>- Preservation of cultural resources not being included into a proper management and development strategies</li> </ul>
<b>TOURISM AND RURAL DEVELOPMENT</b>			

<b>Strengths</b>	<ul style="list-style-type: none"> <li>+ Good natural sources (thermal water springs, attractive seacoast, mountains, protected areas, etc.) and cultural assets (cultural resources, cultural events, etc.) for tourist development</li> <li>+ Defined joint tourist destinations</li> <li>+ Well developed individual tourist branches (spa tourism, river tourism, hunting, hiking, equestrian tourism, etc.)</li> <li>+ Existing protected areas, which are managed in a sustainable manner</li> <li>+ Existence of heterogeneous local agricultural produce typical for this territory</li> <li>+ Maintenance of traditional knowledge in the countryside</li> <li>+ A great number of national and nature parks</li> <li>+ Agro tourism as one of well developed individual tourist branches</li> </ul>	<b>Weaknesses</b>	<ul style="list-style-type: none"> <li>- Poor tourist infrastructure in non-coastal and mountain areas</li> <li>- Lack of joint tourist products and joint marketing</li> <li>- Seasonality of tourist industry except for spas and insufficient work force in some parts of the border area (especially on the coast)</li> <li>- Poor production and marketing of agricultural produce</li> <li>- Weak cross-border cooperation between farm owners in rural and agricultural development</li> <li>- Lack of skilled workers in tourism (waiters, cooks, etc.)</li> <li>- The process of demining in areas affected by the recent war events is not yet finished (Karlovac county)</li> <li>- The ownership structure of the estates is not yet completely clear</li> <li>- Low level of marketing of tourism resources</li> <li>- Lack of high-standard accommodation facilities</li> <li>- Lack of information exchange within the tourism industry and co-operative marketing</li> </ul>
<b>Opportunities</b>	<ul style="list-style-type: none"> <li>+ Sustainable tourism development based on territory natural and cultural resources (especially eco-tourism, cultural tourism, agro-tourism, wellness and health tourism, river tourism)</li> <li>+ Joint development, management and marketing of cross-border tourist destinations and integrated tourist products based on nature and culture</li> <li>+ Development of the necessary tourism infrastructure, especially public infrastructure</li> <li>+ Diversification of tourist products and markets to prolong the tourist season</li> <li>+ Integrated actions to build cross-border regional identities and create cross-border tourist destinations</li> <li>+ Diversification of agriculture production and generation of alternative income sources</li> <li>+ Development of joint agricultural programmes, joint trademarks and unified marketing</li> </ul>	<b>Threats</b>	<ul style="list-style-type: none"> <li>- Unplanned development of the sector and unconnected services</li> <li>- Unsustainable tourism development can damage the environment and natural and cultural resources on which tourism is based</li> <li>- Undesirable adaptation of agriculture to the market economy and the common EU market</li> <li>- Overgrown landscape</li> </ul>
<b>ECONOMY</b>			

<b>Strengths</b>	<ul style="list-style-type: none"> <li>+ A longstanding economic co-operation</li> <li>+ Familiarity with language and mentality makes it easier to do business together</li> <li>+ High level of economic activity</li> <li>+ SMEs well represented in the market</li> <li>+ European leading companies present in the programme area</li> <li>+ Export branches such as shipbuilding, production of dairy and meat products, quarry, wood industry, quality wines and food individual production</li> </ul>	<b>Weaknesses</b>	<ul style="list-style-type: none"> <li>- Lack of business infrastructure (poor road connection, low quality of electrical power supply in remote areas, administrative obstacles, educational programmes and information etc..)</li> <li>- Lack of entrepreneurial spirit</li> <li>- Lack of innovation in technology followed by weak cooperation between business sector and research and development institutions</li> <li>- Lack of communication between different industrial sectors and among them as well as low level of export orientation of industry in the area</li> <li>- Lack of interregional economy development structures</li> <li>- Lack of funding opportunities for SMEs with inappropriate business support framework for SMEs and large size enterprises</li> <li>- Privatization is not yet fully completed and the structure of the ownership is still quite complicated followed by restructuring of traditional industries</li> <li>- Concentration of the industrial potential in urban areas</li> <li>- Low level of managerial knowledge among farmers with high proportion of part-time farmers</li> </ul>
<b>Opportunities</b>	<ul style="list-style-type: none"> <li>+ Geographic position is a good opportunity to attract jointly foreign investors</li> <li>+ Fostering already existing cooperation between SMEs and tourist organisations (integrated marketing, networking, clustering)</li> <li>+ Development of appropriate SMEs support services and other business support infrastructure</li> <li>+ Inform and exchange experiences with entrepreneurs about the EU potential market</li> <li>+ Identification and development of cross-border clusters and SME networks</li> <li>+ Encouragement of cooperation between business and applied research for the development and application of new technologies</li> <li>+ Reassignment of old military infrastructure into business centres</li> </ul>	<b>Threats</b>	<ul style="list-style-type: none"> <li>- Inappropriate harmonisation of national legislation (administrative, tax system) is undermining the development of SMEs sector</li> <li>- With rising labour costs international companies may move to other regions of the world</li> <li>- External EU border conditions increase transactional costs</li> <li>- Absorption capacity could limit potential to benefit fully from available levels of development funding</li> <li>- Rate and level of fiscal decentralisation inadequate (Croatia)</li> <li>- The plague” of grey economy and grey market</li> </ul>
<b>COHABITATION AT THE EXTERNAL EU BORDER</b>			
<b>Strengths</b>	<ul style="list-style-type: none"> <li>+ Traditional multicultural ties (language, family, economy)</li> <li>+ Positive experiences with cross-border cooperation within Interreg/Neighbourhood Programme</li> <li>+ Experiences with harmonisation and implementation of European legislation on the Slovene side</li> </ul>	<b>Weaknesses</b>	<ul style="list-style-type: none"> <li>- Peripheral location of border areas (disadvantageous for development)</li> <li>- Insufficient knowledge on and management capacities for cross-border cooperation funding mechanisms</li> <li>- Legal frameworks often a barrier to cross-border cooperation</li> </ul>

<b>Opportunities</b>	<ul style="list-style-type: none"> <li>+ Common initiatives to improve basic legal framework for cross-border cooperation</li> <li>+ Improve capacity for cross-border cooperation and regional development within the EU funding mechanisms</li> <li>+ Improve cross-border accessibility to health, social, educational and cultural facilities &amp; services</li> <li>+ Exchange of experience and know-how in regional development</li> </ul>	<b>Threats</b>	<ul style="list-style-type: none"> <li>- Insufficient absorption capacity for the available cross-border cooperation funding in Croatia</li> <li>- Late accession of Croatia to the EU</li> </ul>
----------------------	--	----------------	---



## 4 PROGRAMME STRATEGY

### *4.1 Strategic premises*

The main objective of the OP Slovenia-Croatia 2007-2013 is to create a dynamic cross-border area with intense interactions of development actors and their stakeholders on both sides of the border towards the jointly defined goals.

The strategy for the OP is built on several major strategic premises, both those of general nature (**global** ones) and those of more specific character (**regional** ones).

General premises underlying the programme are:

- Globalisation process which presents new challenges (such as development of new technologies, innovativeness, increase of knowledge);
- Global competition which requires constant upgrading of services, cost efficiency;
- Global pollution of the environment and thus the necessity to take precautionary steps to preserve natural resources;
- The intention of the EU to become the most competitive economy by 2010 following the Lisbon strategy, while at the same time protecting the environment and following the Gothenburg strategy;
- The enlargement policy of the EU and the Candidate Country status of Croatia.

The EU also emphasises the importance of cross-border cooperation of regions, which are divided by national borders. Economic development, water management and environment protection are indicated by the EU as the fields of cooperation which require “a focused and integrated approach that goes beyond national borders” (Communication from the Commission: Cohesion policy in support of growth and jobs: Community strategic guidelines, 2007-2013, pg. 31).

The situation analysis and the SWOT analysis of the cross-border region have identified a number of potential intervention areas, which could be helpful for the facilitation of the development of a lively and integrated region. The areas of co-operation which show the greatest potential for cross-border co-operation are economic activities (especially tourism) and environmental protection. Therefore, these two areas have been selected as the focus of the programme and prioritised for operations.

The analysis shows that even though there are well developed tourist offer, a high potential in terms of natural and cultural resources and some strategies already developed, there needs to be a stronger unified approach in the programming area in order to achieve better results. Full potential of the area can be used only by joining forces and creating a common strategy and offer that will create a specific, healthy and rich cross-border area with flourishing economy and highly developed environmental standards.

### *4.2 Main principles*

The programme has been drawn up and will be implemented taking into account the following principles aiming at:

- Contributing to the achievement of the EU targets of the Lisbon and Gothenburg agendas, as well as external policy objectives where appropriate in a cross-border context;
- Using endogenous potentials of the cross-border area and strengthening the territorial identity of the programme area;
- Using the principle of concentration: strategic interests in individual sectors and geographic areas, which are common on both sides of the border and possibly represent a competitive advantage of the cross-border region;
- Supporting projects with a distinctive cross-border component, which provide added value;

- Linking with national development strategies without overlapping with other national development programmes;
- Promoting projects aiming at pursuing public and/or general interest;
- Increasing the absorption capacity of the cross-border region;
- Potentially integrating smaller projects into larger, integrated projects;
- Using a small projects fund as a financial instrument to support local initiatives;
- Increasing synergies with other EU programmes and initiatives;
- Promoting the aspect of innovativeness (introduction of new methods, approach, tools, system, models, mechanisms, etc);
- Using networking both on project and institutional level in sharing and disseminating information, knowledge, contacts, etc, but also establishing new (non)formal partnerships or cooperation agreements, and assisting others in partner search;
- Improving social inclusion of disadvantaged groups across the border;
- Improving environmental protection and contributing to the reduction of climate change.

Horizontal EU policies represent the fundamental principles of the EU, and therefore have to be used as the underlying principles for projects developed and implemented under this programme. In addition, potential beneficiaries will be stimulated to follow the goals of the EU horizontal policies in the field of equal opportunities and information society.

### ***4.3 Strategic objective***

The strategic objective of the programme is to support and promote sustainable development of the whole cross-border area between Slovenia and Croatia.

The strategy to obtain the programme objective is:

- A) To enable inhabitants and the economy in the cross-border area to exploit the potential of the EU market;
- B) To enable local and regional actors to address cross-border challenges jointly with their cross-border counterparts;
- C) To overcome regional development disadvantages caused by national borders by joint cross-border actions;
- D) To support development and promotion of the cross-border area and of a common identity;
- E) To invest in people, combat social exclusion and create favourable living conditions.

The aims will be achieved by increasing the competitiveness of key sectors and supporting the cooperation among different sectors (tourism, SME development) as well as through protection of nature and environment and cultural heritage for long lasting sustainable development. The programming area has a very important geo-strategic position by acting as a bridge between Central-West and South-East Europe. Thanks to this role the programming area has great development potentials and can become competitive at the EU markets as a common, future-oriented economic and living space.

**The vision of the programme is to make the cross-border area between Croatia and Slovenia highly competitive, and to create sustainable living conditions and wellbeing for its inhabitants by exploiting development opportunities arising from joint cross-border actions.**

## 5 JUSTIFICATION FOR THE SELECTED PRIORITIES

The programme will build on opportunities and key potentials of the border regions, which are seen in tourism and entrepreneurship development, as well as environment and natural and cultural heritage preservation. In addition, the operations should not overlook the integration of a certain degree of focus to environmental effects, equal opportunities and information society issue (EU horizontal policies).

The priorities were selected in order to address the problems identified in the socio-economic analysis. The programme will tackle those, which are identified as EU issues and laid down in strategies, policies and guidelines. Therefore the co-financed operations will contribute to achieving the goals set in the EU strategies and policies documents.

The programme will contribute to the achievement of the main EU objectives until 2010 set in the Lisbon strategy by improving economic competitiveness of the border area for achieving sustainable economic growth and better employability. In order to meet these objectives, the programme will support cross-border co-operation and networking between business and R&D sectors; the target is to increase innovativeness, transfer of knowledge, creation of new jobs, support to entrepreneurship etc.

In the first priority it will in particular support a joint promotion of companies in the EU markets, development of supporting infrastructure for SMEs, cooperation of companies with education and research organisations and stimulation of entrepreneurship and use of ICT, especially among rural and disadvantaged groups of people. Special emphasis is put on the improvement of the tourism sector as the main income generator of beneficial regions by integrating and marketing jointly tourism, culture and agriculture products on both sides of the border.

By strengthening the competitiveness as well as the economic and social integration of the border area, it also follows the Community Strategic Guidelines for the cohesion policy in 2007-2013 (COM (2005)0299) on cross-border cooperation. The economic disparities between the border regions can be reduced by linking different systems, like spatial planning and infrastructure, as well as health and social care. The programme will emphasize the social component integrating socially disadvantaged groups.

Moreover, it will promote good neighbourly relations between Slovenia and Croatia by fostering stability, border security and prosperity in the mutual interest of both countries as set out in the Council Regulation 1085/2006 establishing an Instrument for Pre-Accession Assistance (IPA). The programme will strive to develop joint actions and to use more effective approaches to solving problems that have to be faced on both sides of the border.

The programme will also support the Goetheburg objectives aiming at fostering sustainable management of the environment through cross-border initiatives falling within the second priority. In particular, it will support the sustainable use of natural resources, environmental awareness-raising in the border area and the development of joint actions for nature and environment protection.

Well-preserved nature, great biodiversity and diversity of landscape, rich animal and plant life, various habitat types, diverse geological structure, diverse relief, great variety of cultural landscape are the characteristics of the programme area which we aim to achieve. One of our key tasks, and also a responsibility is to protect and conserve plant and animal species, their habitats and valuable natural features. The centrepiece of EU nature and biodiversity policy is Natura 2000.

Regions on the Slovene-Croatian border are diversified in their development but are facing the same joint challenges related in particular to the improvement of regional competitiveness and employability by means of investments in entrepreneurship and knowledge, in infrastructure and quality of services, in environment and nature preservation, as well as in the creation of favourable conditions for entrepreneurship and employment. All these themes will be covered by the first two priorities of the programme.

Special care has to be given to coastal sea waters. The two most spectacular phenomena in recent years, oil slicks and algal blooms, are illustrations of the fact that coastal communities frequently suffer the consequences of events or developments occurring inland or offshore and therefore beyond their control. Human settlement of the coastal zones and utilisation of their natural resources since early times has created unique forms of rural and urban landscapes, reflecting cultures centred on trade and largely oriented towards the outside. Unfortunately, urbanisation and uniform agricultural and industrial developments have considerably reduced the biological diversity and cultural distinctness of the landscapes in most parts of Europe.

## 6 DESCRIPTION OF PRIORITIES AND MEASURES

The programme objective will be achieved by supporting types of operations which will contribute to the achievement of objectives under priorities 1 and 2.

The ‘Economic and Social Development’ focuses on the support to entrepreneurship, as well as on the improvement of tourism, rural development, and cultural and social exchanges. The ‘Sustainable Management of Natural Resources’ focuses on supporting cooperation in the field of environment, natural resources protection and sustainable development, in particular protection of the environment and preservation and revitalization of natural assets of the cross-border area.

Technical Assistance aims at supporting prompt and smooth implementation of the Programme.

**Chart 1: Priorities and measures**

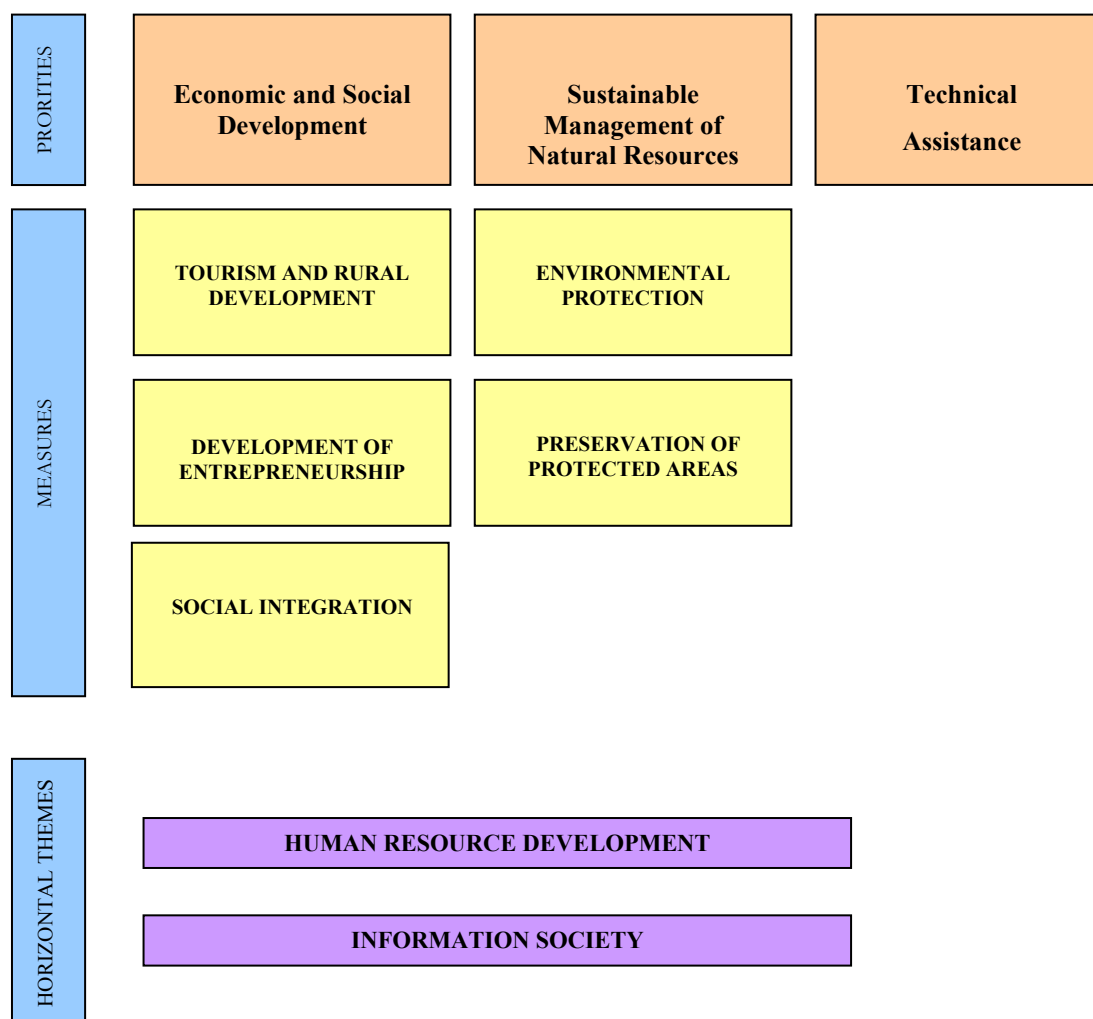

Horizontal themes of this programme are Human Resources Development and Information Society, and are to be integrated to a reasonable degree into every type of operation if appropriate.

Both Human Resources Development and Information Society have to be understood as a horizontal tool to support the achievement of objectives of the selected priorities. Human resources development is related to formal or non-formal type of education or training of those involved in the project (partners, target groups). The programme stimulates the use of information technologies not only in business but also for the purpose of management and protection of the environment, preservation and revitalisation of nature and culture, as well as for setting up and implementing coordination mechanisms.

## Programme indicators

Indicators presented in the table have been selected to measure and monitor the progress and success in the implementation of the programme. The following table provides a proposed list of output indicators at programme level.

**Table 18: Indicators at programme level**

Level	Name	Code	Indicator	Baseline	Target
		<b>Indicators reflecting the degree of cooperation</b>			
		42	Number of projects respecting two of the following criteria: joint development, joint implementation, joint staffing, joint financing	0	70
		43	Number of projects respecting three of the following criteria: joint development, joint implementation, joint staffing, joint financing	0	55
		44	Number of projects respecting four of the following criteria: joint development, joint implementation, joint staffing, joint financing	0	40
		<b>Result indicators reflecting the cross-border cooperation</b>			
	Operational Programme Slovenia-Croatia	46	Number of projects developing joint use of infrastructure	0	5
		47	Number of projects developing collaboration in the field of public services	0	20
		48	Number of projects reducing isolation through improved access to transport, ICT networks and services	0	15
		49	Number of projects encouraging and improving the joint protection and management of the environment	0	40
		50	Number of people participating in joint education or training activities	0	200
				Female	at least 50%
			Number of projects with bilingual products	0	65
			Number of projects actively involving women and disadvantaged groups of people	0	105
			Gross jobs created	0	50
			Female	at least 50%	

## 6.1 Economic and social development

The strategic objectives of this priority are:

- To improve economic growth and competitiveness of SMEs;
- To support development of tourism through improved offer, better exploitation of natural and cultural assets, as well as development of new services and products, thus creating new sources of income for rural areas;
- To encourage and support exchanges in cultural and social themes and areas improving the quality of everyday life, services and information sharing in the programming area.

The strategic objectives will be achieved by the implementation of operations within three measures. The first measure *Tourism and Rural Development* is based on natural and cultural assets of the

programming area and is aimed at creating cross-border tourism destinations, stimulating sustainable tourism development, and generating additional income sources, especially in rural areas. The second measure *Development of Entrepreneurship* is designed to improve the economic growth and competitiveness of SMEs by promoting business cooperation and indirectly increasing cross-border trade. The third measure *Fostering Culture and Social Exchanges* is aimed at transferring the know how, adjusting and coordinating different cultural assets, systems and actions, which are important for the everyday life of inhabitants, as well as for the development of the programming area.

#### Foreseen cross-border impact:

- Strong economic growth and social development in the cross-border area, with a growing number of SMEs providing additional employment and reducing the brain drain from rural areas to big cities.

#### Specific objectives

- To stimulate sustainable tourism built on cross-border regional identity and based on natural and cultural assets in order to prolong the tourist season and generate additional and sustainable income for the local people especially in rural areas;
- To promote business cooperation;
- To facilitate the creation of a common cultural and social space in the Slovenian-Croatian border region.

Impact of Priority 1 will be visible through the increase in quality of the cross-border cooperation in general in the programming area, which could be measured by a number of innovative and new cross-border initiatives at local and regional level. Impact will also be shown through the economic and social integration of the border area, which could be measured in the long run by the employment rate and economic growth of the programming area in general.

**Table 19: Indicators for Priority 1<sup>1</sup>**

Number of new cross-border tourist services	10
Number of new cross-border tourist destinations	25
Number of new natural and cultural assets integrated into sustainable tourist offer	25
Number of projects in the field of tourism and rural development	40
Number of projects supporting cooperation between SMEs and R&D organisations	25
Number of projects affecting the increase of cross-border trade	20
Number of joint cultural events supported by the programme	25
Number of projects increasing cooperation between civil society associations	15
Gross jobs created	25
Female	At least 50%
Number of projects for eco-efficiency, energy efficiency, use of renewable resources	3
Number of regional initiatives or cross border partnerships for joint management of natural resources, green purchasing, eco-efficiency, eco-labelling, sustainable transport, cross-border public transport etc.	3

### 6.1.1 Tourism and rural development

Through operations implemented within this measure, the programme will strive for sustainable economic development of the programming area by connecting and integrating tourism and agriculture

<sup>1</sup> The baseline for the indicators is 0.

products, which are competitive in other EU markets, and by securing additional income sources. Promotion will play an important role.

Tourism and rural development is one of the most important measures of this programme as the programming area as such has good potentials for economic development due to its natural resources and cultural assets, already well developed individual tourism branches and heterogeneous local agricultural produce, which are typical for this area. The following activities are to be carried out within the scope of this measure in order to achieve the objectives of the priority *Economic and Social Development*:

- Development and improvement of integrated products and services within different types of tourism offer (eco-tourism, cultural tourism, agro-tourism, wellness and health tourism, river tourism, etc);
- Revitalisation of cultural heritage and integration of cultural heritage into tourism;
- Establishment and improvement of joint marketing and promotion of tourism and of agriculture products and services;
- Improvement of recreational and small-scale tourism infrastructure;
- Stimulation of inclusion of nature values and nature protected areas in the tourist offer.

### **6.1.2 Development of entrepreneurship**

Development of entrepreneurship is the second proposed measure under this priority, which is designed to contribute considerably to the economic growth and competitiveness of the programming area.

The strengths of the programming area are long-standing economic cooperation of both countries, while especially SMEs lack innovativeness, and export orientation. Therefore this type of operations aims in particular at promoting the cross-border business cooperation of the SMEs and cross-border trade.

The following activities are to be carried out within the scope of this measure in order to achieve the objective of the priority Economic and Social Development:

- Development of SMEs support services for improving business cooperation and joint marketing of SMEs;
- Development of cooperation between SMEs, educational, research & development organisations for improving business innovativeness and technology;
- Transfer of know-how and exchange of information;
- Establishment of cross-border networks of employment services as a basic ground for further cooperation.

### **6.1.3 Social integration**

The aim of the third measure under this priority is the facilitation of a common cultural and social space in the Slovenian-Croatian border region. The measure is aimed at supporting local actors who are rebuilding the cultural and social ties in the border region in order to create a coherent and vibrant cross-border area.

There is a need for co-operations in the fields of culture and social services between civil organizations, municipalities, and educational organizations to be continuous and last for more than a single event. Especially there is a need to provide a strong support to common cultural heritage of the border area and joint efforts to identify, preserve, restore and portray the common cultural heritage of the region.

The following activities are to be carried out within the scope of this measure in order to achieve the objective of the priority Economic and Social Development:



- Public awareness-raising on cultural differences;
- Stimulation of cultural exchanges and events;
- Stimulation of mobility of artists and of cultural cooperation;
- Cooperation between institutions (fire brigades, health and protection services, educational and training programs etc.).

## 6.2 Sustainable management of natural resources

The **strategic objectives** of this priority are:

- To preserve the environment and safeguard natural and cultural assets of cross-border area.
- To conserve valuable biodiversity for future generations.
- To contribute to the improved quality of life through reducing ecological risks, air pollution, waste and water management, and reduce soil, forests and other pollution.
- To establish cross-border networks in order to ensure environment protection.

The strategic objectives will be achieved by implementing operation within two measures. The first measure **Environmental Protection** is based on the richness of natural resources of the programming area and is aimed at strengthening and increasing the awareness among local population on the environmental protection but also at diminishing both environmental risks and pollution.

The second measure **Preservation of protected areas** is aimed at strengthening regional identity through preservation and revitalization of natural and cultural resources by managing and developing the natural and cultural assets of the cross-border territory in a sustainable way.

### Foreseen cross-border impacts:

- Increased public awareness of natural and cultural assets in the cross-border region;
- Cleaner environment as a result of new wastewater treatment plants and reduced air pollution;
- Rehabilitated polluted sites;
- Improved management of protected areas.

### Specific objectives

1. To improve environmental awareness in the cross-border area;
2. To mitigate environmental risks by joint planning, management and monitoring of natural resources in the cross-border area;
3. To reduce environmental pollution (air, water, soil, forests, etc) in cross-border sensitive areas;
4. To preserve and revitalize natural and cultural resources as a basis for strengthening regional identity and diversity as well as ensuring sustainability.

Impact of Priority 2 will be produced by an increase in projects, programmes and different initiatives that support environment protection and develop the territory in line with the sustainable development principle, thus contributing to the improvement of quality of life in the programming area in general.

**Table 20: Indicators for Priority 2<sup>2</sup>**

Number of organisations included in awareness raising actions	105
Number of joint plans	15
Number of joint management of water sources	10
Number of waste disposal sites rehabilitated	5
Number of natural/cultural resources units revitalized	15
Number of projects increasing cooperation between local and regional actors with their cross-border counterparts for joint spatial planning	10

<sup>2</sup> The baseline for the indicators is 0.

Number of projects in the field of environment protection	50
Number of projects preserving and revitalising natural/cultural resources	20
Gross jobs created	25
Female	At least 50%

### 6.2.1 Environmental protection

The aim of this specific measure is environmental protection of the cross-border area in order to strengthen and increase awareness among local population on the environmental protection, but also to diminish both environmental risks and pollution.

It is planned that specific activities will be focused on the sensitive areas that are of a higher importance due to the environment conditions they are in. Examples of such areas are places close to the water springs or waste disposals close to the populated or protected areas or in the areas where the air is polluted. They represent all the areas where environment pollution can be of a higher risk to the health and safety of the inhabitants.

As pointed out in the introduction to the second priority, environmental issues are of high importance in the programming area, not just because of intensive development in rich natural and cultural surroundings, but also in order to decrease or repair damages that are present due to the high environmental pollution. There is a strong need to protect and clean the environment we are living in, especially when we have an area such as this one with rich water sources, high density of biodiversity and landscape variety.

The following activities are to be carried out within the scope of this measure in order to achieve the strategic objectives of the priority Sustainable Management of Natural Resources:

- Joint awareness raising among polluters and inhabitants on innovative environment protection actions/measures and sustainable use of natural resources;
- Preparation of joint feasibility studies to improve and monitor air, water, waste and waste water management systems, and reduce soil, forests and other pollution;
- Joint management and joint preservation of water sources and improvement of quality of water;
- Identification and sanitation of uncontrolled waste disposal and development of prevention measures;
- Preparation of technical documentation and construction of waste water treatment plants and of domestic waste, treatment of solid and sewage systems in cross-border sensitive areas;
- Actions to improve energy efficiency;
- Actions to improve the quality of air;
- Joint spatial planning.

### 6.2.2 Preservation of protected areas

Due to the specific profile of the programme area the need to preserve the existing assets and to integrate them into new development initiatives has been recognised as extremely important. The programme area has rich water sources, high density of biodiversity and landscape variety coupled by culture and tradition embedded in the daily lives of the local population.

The aim of this measure is to preserve and revitalise natural and cultural resources. Identified assets from the area can be managed in line with the strategic objective to preserve the environment and safeguard natural assets.

- This is to be achieved through the following activities:
- Establishment of protected areas and their cross-border networks;

- Stimulation of joint management of existing protected areas;
- Preservation of biodiversity and landscape diversity;
- Joint feasibility studies on issues related to nature protection
- Preparation of technical documentation for natural resource protection and/or sustainable development;
- Awareness raising on protection of natural and cultural resources;
- Preservation of natural and cultural heritage.

### ***6.3 Technical assistance***

For assuring the successful preparation, management and implementation of the Operational Programme Slovenia-Croatia 2007-2013 a part of the budget is set aside for technical assistance for covering the costs of running the programme. The costs of meetings and of exchanging information and experiences, as well as the costs for managing the programme will be high. For this reason the level of technical assistance has been set at 10% of the total amount allocated in line with Article 94 of the Commission Regulation (EC) NO 718/2007.

#### **Specific objectives**

- Efficient operation of programme-relevant structures;
- High quality of programme-funded projects.

#### **Indicative activities eligible for support**

Technical assistance will be granted principally for:

- Preparation of the Programme and its further development;
- Ensuring an effective and efficient implementation of the Programme;
- Special expertise for the appraisal of project applications;
- Establishment and support of monitoring, evaluation and control systems including first level control;
- Drafting of reports and preparation or monitoring of activities;
- Publicity and promotional activities (certain work can be carried out by consultants).

Technical assistance will be granted also for all other activities necessary to be carried out to ensure a successful preparation and implementation of the programme.

**Table 21: Indicators for Priority 3<sup>3</sup>**

Number of projects approved and monitored	165
Number of promotional events	25

In order to ensure maximum benefit from the INTERACT programme for the implementing bodies of this programme, the use of INTERACT services and documentation as well as the participation of staff in INTERACT seminars will be encouraged.

<sup>3</sup> The baseline for the indicators is 0.

## 7 HORIZONTAL THEMES

Horizontal themes of this programme are:

1. Human Resources Development
2. Information Society.

These horizontal themes should be integrated to a reasonable degree into every type of operations. As a consequence, at least one of them has to be tackled by the topic of each project.

Horizontal activities will focus on the specific topic of each measure by capacity building among local actors and population in general but also by creating network among organizations and institutions working in the specific field. Usage of ICT for the purpose of achieving aims of measures will be expected and supported by this program.

Human Resource Development is related to formal or non-formal type of education or training of those involved in the project (partners, target groups).

Possible horizontal activities under different measures could be: improving knowledge and skills of people which can be achieved by language, management and marketing courses, computer literacy courses, project development courses and courses on specific knowledge and skills.

The information society continues to be a key driver of growth and employment and remains at the heart of the Lisbon strategy. Information society is to be understood as a horizontal tool to support achievement of objectives of the priorities. Beside the business sector, the programme stimulates the use of information society for the purpose of environment management and protection, preservation and revitalisation of nature and culture, and for setting up and using coordination mechanisms. Activities such as courses in specific fields of knowledge (in line with the measures of the OP), establishment of ICT infrastructure and equipment, development of ICT services and applications, increased use of these services will result in increased work efficiency due to improved performance of information infrastructure, equipment and services. The knowledge of end users will be improved.

Attention will be given to support access to information society services for communities and businesses in cooperation area. Activity fields will support the roll-out of known best practices particularly those contributing to e-inclusion and lifelong learning, digitalization as a part of promotion activities, monitoring system, data bases, and simplification of data exchange.

## 8 BENEFICIARIES

Beneficiaries of the priorities 1 and 2: Economic and social development and Sustainable management of environment are **non-profit** legal persons established by public or private law **for the purpose of public interest or general interest**, belonging to one of the following groups:

- Regional and local public authorities;
- Public bodies and public equivalent bodies<sup>4</sup> such as: (funds, institutions, agencies) established by the state or a municipality, research and development institutions, education and training institutions, health care institutions, institutions for protecting natural and cultural heritage, local and regional development agencies etc.;
- Non-governmental organisations such as associations, foundations;
- Chambers of commerce, agriculture, crafts and industry, clusters registered as non-profit legal persons;
- Legal entities established by private law (societies) with non-profit status and purpose of operating, such as local and regional development agencies registered as companies, local tourism organizations, training organizations etc.

The beneficiaries of the priority technical assistance are programme partners.

---

<sup>4</sup> Definition of public equivalent bodies: Established for the specific purpose of meeting needs in the general interest, not having industrial or commercial character and having legal personality and:

- either financed for the most part by the State, regional or local authorities, or other bodies governed by public law,
- or subject to management supervision by those bodies.
- or having and administrative, managerial or supervisory board, more than half of whose members are appointed by the State, regional or local authorities or by other bodies governed by public law.

## 9 FINANCING PLAN

**Table 22: Financing plan of the programme giving the annual commitment of IPA funds**

	<b>IPA funds (in euros)</b>
2007	3.436.312
2008	5.870.938
2009	6.417.370
2010	6.545.718
2011	6.676.632
Total	28.946.970

**Table 23: Financial plan of the operational programme giving the amount of the allocation of IPA funds in the programme, the national public and private contributions and the rate of reimbursement by priority for the whole programming period**

*Priority by source of funding (in euros)*

<b>IPA Cross-border Co-operation Operational Programme Slovenia-Croatia 2007-2013</b>						For information	
<b>The basis for calculations is public expenditure.</b>							
	<b>Community funding (a)</b>	<b>National public funding (b)</b>	<b>National private funding (c)</b>	<b>Total funding (d) = (a)+(b)+ (c)</b>	<b>Co-financing rate (e)= (a)/(d)</b>	<b>EIB contributions</b>	<b>Other funding</b>
<b>1. Priority: Economic and Social Development</b>	14.473.485	2.554.145		17.027.630	85%		
<b>2. Priority: Sustainable management of natural resources</b>	11.578.788	2.043.316		13.622.104	85%		
<b>3. Priority: Technical assistance</b>	2.894.697	510.829		3.405.526	85%		
<b>Total</b>	<b>28.946.970</b>	<b>5.108.290</b>		<b>34.055.260</b>	<b>85%</b>		

## 10 ELIGIBLE EXPENDITURE

In accordance with Article 89 of the IPA Implementing Regulation expenditure shall be eligible if it has actually been paid between 1<sup>st</sup> January 2007 and 31 December of the third year following the last budgetary commitment, for operations or part of operations implemented within Slovenia, and incurred after the signature of the financing agreement for operations or part of operations implemented within Croatia.

In accordance with Article 34(3) of the IPA Implementing Regulation the following expenditure shall not be eligible:

- a) taxes, including value added taxes;
- b) customs and import duties, or any other charges;
- c) purchase, rent or leasing of land and existing buildings;
- d) fines, financial penalties and expenses of litigation;
- e) operating costs;
- f) second hand equipment;
- g) bank charges, costs of guarantees and similar charges;
- h) conversion costs, charges and exchange losses associated with any of the component specific euro accounts, as well as other purely financial expenses;
- i) contributions in kind.

In addition to the rules set out in Article 34(3), the following expenditure shall not be eligible (laid down in Article 89(2)):

- a) interest on debt;
- b) the purchase of land for an amount exceeding 10% of the eligible expenditure of the operation concerned.

By way of derogation from Article 34(3) and laid down in article 89(2), the following expenditure shall be eligible:

- a) value added taxes, if the following conditions are fulfilled: they are not recoverable by any means, it is established that they are borne by the final beneficiary, and they are clearly identified in the project proposal.
- b) charges for transnational financial transactions;
- c) where the implementation of an operation requires a separate account or accounts to be opened, the bank charges for opening and administering the accounts;
- d) legal consultancy fees, notarial fees, costs of technical or financial experts, and accountancy or audit costs, if they are directly linked to the co-financed operation and are necessary for its preparation or implementation;
- e) the cost of guarantees provided by a bank or other financial institutions, to the extent that the guarantees are required by national or Community legislation;
- f) overheads, provided they are based on real costs attributable to the implementation of the operation concerned. Flat-rates based on average costs may not exceed 25% of those direct costs of an operation that can affect the level of overheads. The calculation shall be properly documented and periodically reviewed.

In addition to the technical assistance as a separate priority referred to Article 94 the following expenditure paid by public authorities (laid down in article 98(3)) in the preparation or implementation of an operation shall be eligible:

- ✓ the costs of professional services provided by a public authority other than the final beneficiary in the preparation or implementation of an operation;
- ✓ the costs of the provision of services relating to the preparation and implementation of an operation provided by a public authority that is itself the final beneficiary and which is executing an operation for its own account without recourse to other outside service providers if they are additional costs and relate either to expenditure actually and directly paid for the co-financed operation.

Further rules on eligibility of expenditure will be laid down by the participating countries.

## 11 IMPLEMENTATION STRUCTURE

In line with Articles 33, 98 and 102 of the Commission Regulation (EC) No 718/2007 of 12 June 2007 implementing Council Regulation (EC) No 1085/2006 establishing an instrument for pre-accession assistance (IPA), the Slovenia-Croatia IPA Cross-border Co-operation Programme will be **implemented through shared management** by a single Managing Authority, a single Certifying Authority and a single Audit Authority, which will be put in place in the Member State Slovenia acting as the responsible institution for the implementation of the entire cross-border programme. The representatives of the European Commission will participate at Monitoring Committee meetings in advisory capacity.

**Chart 2: Institutional structure of the programme:**

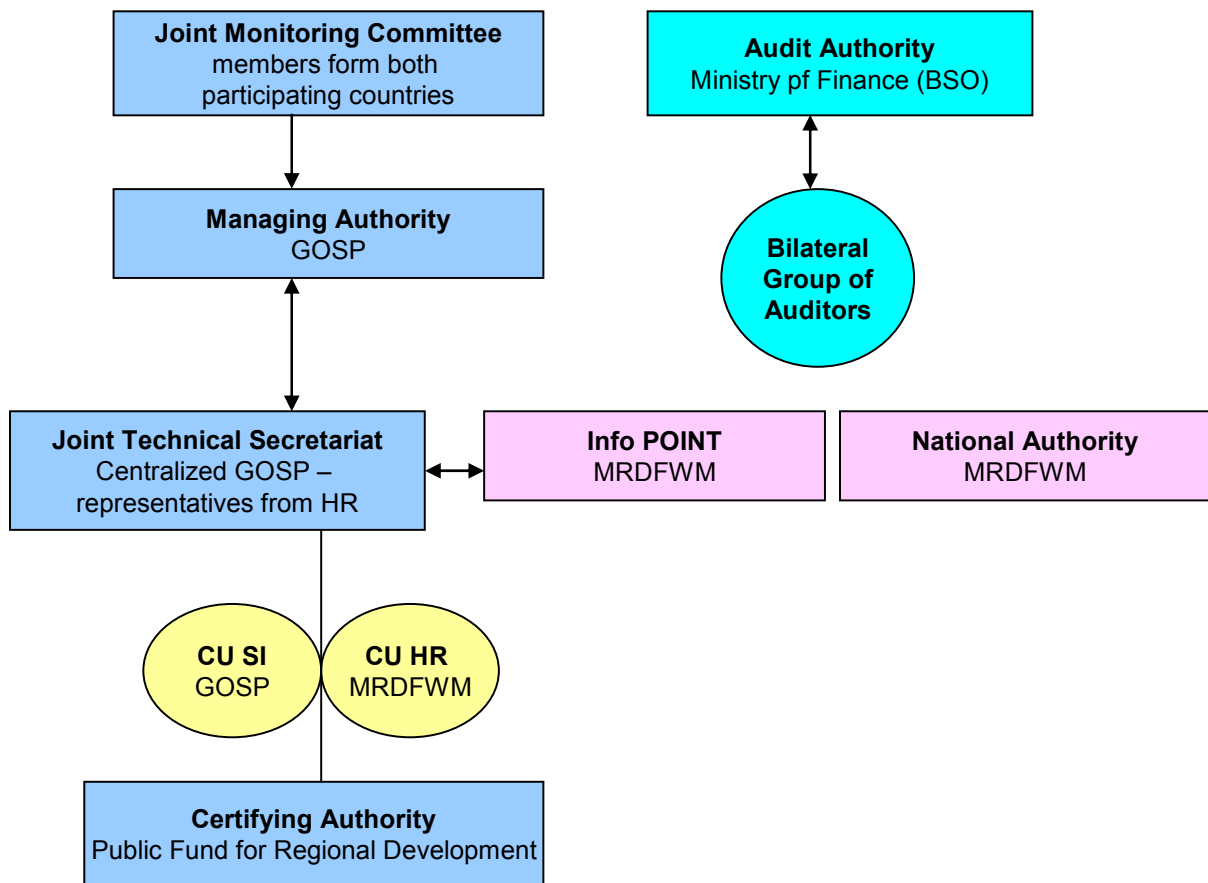

In the IPA Cross-Border Cooperation Operational Programme Slovenia-Croatia 2007-2013, the participating States are represented by the following authorities:

**SLOVENIA:**

Government Office for Local Self-Government  
and Regional Policy  
Kotnikova 28  
SI-1000 Ljubljana

**CROATIA:**

Ministry of Regional Development, Forestry and Water  
Management  
Babonićeva 121  
HR-10000 Zagreb

The following structures will be created for the management of the programme:



**Joint structures:**

- **Joint Monitoring Committee (JMC):** supervising and monitoring the programme implementation;
- **Managing Authority (MA):** bearing overall responsibility for the management and implementation of the programme towards the European Commission;
- **Joint Technical Secretariat (JTS):** assisting the Managing Authority, the Monitoring Committee, where appropriate, the certifying authority, the audit authority and the National Authority in carrying out their respective duties;
- **Info Point (IP):** as an antenna of the JTS responsible for an efficient project development by giving direct assistance to potential project applicants in the Candidate Country Croatia;
- **Certifying Authority (CA):** certifying declarations of expenditure and applications for payment before they are sent to the Commission, as well as receiving payments made by the Commission and making the payments to the lead beneficiary;
- **Audit Authority (AA):** functionally independent body of the Managing Authority and the Certifying Authority, responsible for verifying the effective functioning of the management and control system;

**Implementing structures at national level:**

- **National Authority (NA):** responsible for coordination of programme activities on the Croatian part of the cross-border area, for setting up the control system in order to validate the expenditures at national level.

The managing structures for the programme implementation will set up a suitable framework for the implementation of joint projects focusing on joint goals and objectives in the border region. The Managing Authority in Slovenia and the National Authority in Croatia will take all measures necessary to assure a proper implementation of the joint programme.

The participating countries shall regulate their relations and the operation of the programme in a written agreement (Memorandum of Understanding), which will be concluded between the Managing Authority in Slovenia and the National Authority in Croatia. In line with Article 118 of the Commission Regulation (EC) No 718/2007, the written agreement shall include all implementation details which allow the Managing Authority, the Certifying Authority and the Audit Authority to exercise their duties and ensure compliance by the participating countries with their obligations as regards the recovery of undue payments.

Appropriate management arrangements shall ensure at all levels of programme implementation, that - beyond the legally required absolute minimum standards - possible effects which are unsustainable or unfavourable to environment, especially as concerns impacts on climate change, the maintaining of biodiversity and ecosystems, and the drawing on natural resources, are avoided or kept as low as possible, so that the environmental charges of the programme in total, will in the end be climate and resource neutral. The programme's positive effects and potentials for synergies in the sense of optimising its contribution to an environmentally sustainable development shall be exploited at best and, wherever possible be strengthened.

## ***11.1 Managerial level***

### **11.1.1 Joint Monitoring Committee (JMC)**

Slovenia and Croatia agree that the JMC will be responsible for supervising and monitoring the programme implementation according to Article 110 of the Commission Regulation (EC) No 718/2007. The JMC will be set up no more than three months from the date of the notification to the participating countries of the decision approving the cross-border programme.

The JMC shall satisfy itself as to the effectiveness and quality of the implementation of the operational programme, in accordance with the following provisions:

- a) it shall consider and approve the criteria for selecting the operations financed by the cross-border programme and approve any revision of those criteria in accordance with programming needs;
- b) it shall periodically review progress made towards achieving the specific targets of the cross-border programme on the basis of documents submitted by the managing authority;
- c) it shall examine the results of implementation, particularly achievement of the targets set for each priority axis and the evaluations referred to in Article 57(4) and Article 109;
- d) it shall consider and approve the annual and final reports on implementation referred to in Article 112;
- e) it shall be informed of the annual control report, referred to in Article 105 (1)(c);
- f) it shall be responsible for selecting operations but may delegate this function to a steering committee;
- g) it may propose any revision or examination of the cross-border programme likely to make possible the attainment of the objectives referred to in Article 86(2) or to improve its management, including its financial management;
- h) it shall consider and approve any proposal to amend the content of the cross-border programme.

As a general rule the JMC shall meet at least twice a year. The JMC is the sole decision-making body in terms of project selection. Decisions will be taken by consensus, whereby each country has one vote.

Meetings will be held in both participating states. The JMC will draw up its own Rules of Procedure.

Full participation and full membership of each partner country in the JMC will be assured. The JMC will consist of representatives of the national, regional and local authorities from both countries. Experts specialised in different fields will represent institutions which cover the activity fields of the programme (for example institutions from the field of environment, tourism, culture, etc). The European Commission will participate in the JMC in an advisory capacity. The membership of the JMC will be defined in its Rules of Procedure.

The constitution of the Joint Monitoring Committee will be described in the Rules of Procedure. Environmental institutions will also participate in the project selection process as assessors. The environmental partners who will be members of the Joint Monitoring Committee will be defined in the Rules of Procedure of the JMC. The institutions, which are going to be part of the JMC, are not defined at the time when the OP is being submitted.

### **11.1.2 Managing Authority (MA)**

Slovenia and Croatia agree that the Managing Authority (MA) with the overall responsibility for managing and implementing the operational programme will be **the Government Office for Local Self-government and Regional Policy** in Slovenia within the meaning of Article 102 of Commission Regulation (EC) No 718/2007. The implementation of the programme will be carried out in close co-operation with the responsible National Authority in Croatia.

The MA shall be responsible for managing and implementing the cross-border programme in accordance with the principle of sound financial management and in particular for:

- a) ensuring that operations are selected for funding in accordance with the criteria applicable to the cross-border programme and that they comply with applicable Community and national rules for the whole of their implementation period;

- b) ensuring that there is a system for recording and storing in computerised form accounting records of each operation under the cross-border programme and that the data on implementation necessary for financial management, monitoring, verifications, audits and evaluation are collected;
- c) verifying the regularity of expenditure. To this end, it shall satisfy itself that the expenditure of each final beneficiary participating in an operation has been validated by the controller referred to in Article 108;
- d) ensuring that the operations are implemented according to the public procurement provisions referred to in Article 121;
- e) ensuring that final beneficiaries and other bodies involved in the implementation of operations maintain either a separate accounting system or an adequate accounting code for all transactions relating to the operation without prejudice to national accounting rules;
- f) ensuring that the evaluations of cross-border programmes are carried out in accordance with Article 109;
- g) setting up procedures to ensure that all documents regarding expenditure and audits required to ensure an adequate audit trail are held in accordance with the requirements of Article 134;
- h) ensuring that the certifying authority receives all necessary information on the procedures and verifications carried out in relation to expenditure for the purpose of certification;
- i) guiding the work of the joint monitoring committee and providing it with the documents required to permit the quality of the implementation of the cross-border programme to be monitored in the light of its specific goals;
- j) drawing up and, after approval by the joint monitoring committee, submitting to the Commission the annual and final reports on implementation referred to in Article 112;
- k) Ensuring compliance with the information and publicity requirements laid down in Article 62.

Beside the responsibilities mentioned in the Commission Regulation No 718/2007, the Managing Authority is also responsible for:

- Preparing all documents necessary for programme approval and implementation in cooperation with programme partners;
- Taking care of smooth implementation of the programme;
- Preparing and implementing strategic decisions of the JMC;
- Concluding contracts for IPA funds with the lead beneficiary;
- Preparing the programme amendments and re-programming financial plans;
- Co-operating with the Certifying Authority in preparing payment forecasts;
- Informing the Certifying Authority on irregularities and recoveries.

According to Articles 103 and 108 of the Commission Regulation No 718/2007, the MA shall satisfy itself that each beneficiary's expenditure participating in an operation has been validated by the controllers.

If regions in the programme area are involved in the Regions for Economic Change initiative the Managing Authority commits itself to:

- (a) Making the necessary arrangements to support innovative operations with cross-border impact that are related to the results of the networks;
- (b) Foreseeing a point in the agenda of the Monitoring Committee at least once a year to discuss relevant suggestions for the programme and invite representatives of the networks (as observers) to report on the progress of the networks' activities and
- (c) Describing in the Annual Report actions included within the Regions for Economic Change initiative.

### **11.1.3 National Authority (NA)**

Slovenia and Croatia agree that the National Authority (NA) will be the **Ministry of Regional Development, Forestry and Water Management** in Croatia.

Although the Commission Regulation No 718/2007 does not formally ask for establishing a National Authority, several provisions in the Implementing Regulation relate to the duties and responsibilities of participating countries. In this sense the participating country Croatia, which does not host the Managing Authority, is represented by the Ministry of Regional Development, Forestry and Water Management in Croatia as a national counterpart to the Government Office of Local Self-Government and Regional Policy, which represents the participating country Slovenia.

The National Authority carries out in particular the following functions:

- Sets up a control system and designates controllers responsible for verifying the legality and regularity of the expenditure declared by each final beneficiary located on the Croatian territory and by programme partners for technical assistance expenditure;
- Develops guidelines for control on the basis of the programme level guidelines; and complemented by specifics related to the national legislation;
- Nominates and contracts the Info Point in Croatia;
- Ensures and contracts public co-financing on state level if appropriate;
- Prevents, detects and corrects irregularities;
- Bears ultimate financial responsibility for amounts unduly paid to the final beneficiaries on its territory;
- Co-operates in evaluations and in the organisation of final evaluation and preparation of winding-up declaration.

#### 11.1.4 Certifying Authority (CA)

Slovenia and Croatia agree that the Certifying Authority (CA) will be **the Public Fund for Regional Development** in Slovenia.

The Certifying Authority is in accordance with the Commission Regulation (EC) No 718/2007 responsible for:

- a) drawing up and submitting to the Commission certified statements of expenditure and applications for payment;
- b) certifying that:
  - (i) the statement of expenditure is accurate, results from reliable accounting systems and is based on verifiable supporting documents;
  - (ii) the expenditure declared complies with applicable Community and national rules and has been incurred in respect of operations selected for funding in accordance with the criteria applicable to the programme and complying with Community and national rules;
- c) ensuring for the purposes of certification that it has received adequate information from the managing authority on the procedures and verifications carried out in relation to expenditure included in statements of expenditure;
- d) taking account for certification purposes of the results of all audits carried out by or under the responsibility of the audit authority;
- e) maintaining accounting records in computerised form of expenditure declared to the Commission. The managing authorities and the audit authorities shall have access to this information. At the written request of the Commission, the certifying authority shall provide the Commission with this information, within ten working days of receipt of the request or any other agreed period for the purpose of carrying out documentary and on the spot checks;
- f) keeping an account of amounts recoverable and of amounts withdrawn following cancellation of all or part of the contribution for an operation. Amounts recovered shall be repaid to the general budget of the European Union prior to the closure of the cross-border programme by deducting them from the next statement of expenditure;

- g) sending the Commission, by 28 February each year, a statement, identifying the following for each priority axis of the cross-border programme:
- (i) the amounts withdrawn from statements of expenditure submitted during the preceding year following cancellation of all or part of the public contribution for an operation;
  - (ii) the amounts recovered which have been deducted from these statements of expenditure;
  - (iii) a statement of amounts to be recovered as at 31 December of the preceding year classified by the year in which recovery orders were issued.

### 11.1.5 Audit Authority (AA)

Slovenia and Croatia agree that the Audit Authority (AA) will be **the Budget Supervisory Office of the Ministry of Finance** in Slovenia having the overall responsibility of verification of the effective functioning of the management and control system.

The Audit Authority is in accordance with Article 105 of the Commission Regulation (EC) No 718/2007 responsible in particular for:

- (a) ensuring that audits are carried out to verify the effective functioning of the management and control system of the cross-border programme;
- (b) ensuring that audits are carried out on operations on the basis of an appropriate sample to verify expenditure declared;
- (c) by 31 December each year from the year following the adoption of the cross-border programme to the fourth year following the last budgetary commitment:
  - (i) submitting to the Commission an annual control report setting out the findings of the audits carried out during the previous 12 month period ending on 30 June of the year concerned and reporting any shortcomings found in the systems for the management and control of the programme. The first report, to be submitted by 31 December of the year following the adoption of the programme, shall cover the period from 1 January of the year of adoption to 30 June of the year following the adoption of the programme. The information concerning the audits carried out after 1 July of the fourth year following the last budgetary commitment shall be included in the final control report supporting the closure declaration referred to in point (d) of this paragraph. This report shall be based on the systems audits and audits of operations carried out under points (a) and (b) of this paragraph;
  - (ii) issuing an opinion, on the basis of the controls and audits that have been carried out under its responsibility, as to whether the management and control system functions effectively, so as to provide a reasonable assurance that statements of expenditure presented to the Commission are correct and as a consequence there is reasonable assurance that the underlying transactions are legal and regular.
- (d) submitting to the Commission at the latest by 31 December of the fifth year following the last budgetary commitment a closure declaration assessing the validity of the application for payment of the final balance and the legality and regularity of the underlying transactions covered by the final statement of expenditure, which shall be supported by a final control report. This closure declaration shall be based on all the audit work carried out by or under the responsibility of the audit authority.

The Audit Authority for the programme will be assisted by a Group of Auditors comprising a representative of both countries carrying out the duties provided for in Article 105. The Group of

Auditors will be set up within three months of the decision approving the programme at the latest. It will draw up its own rules of procedure. It will be chaired by the Audit Authority for the programme.

## ***11.2 Operative level***

The overall responsibilities of the operative management of the programme remain within the Managing Authority. However, the MA will delegate certain tasks to the JTS located next to the MA and the Info-Point located in Croatia acting as JTS antenna in the participating country.

### **11.2.1 Joint Technical Secretariat (JTS) and Info Point**

The Joint Technical Secretariat and Info Point perform their activities under the Managing Authority responsibility. The JTS will be located at the Government Office for Local Self-Government and Regional Policy in Ljubljana, and the Info Point in Croatia will be located at the Ministry of Regional Development, Forestry and Water Management.

#### ***11.2.1.1 Tasks of the Joint Technical Secretariat***

JTS is organized within the MA (GOSP) and supports the MA in the day-to-day management and implementation of the programme and in the preparation of all necessary documents. JTS assists the MA and JMC in carrying out their respective duties in particular:

- Setting up, maintaining and updating the monitoring system;
- Performing secretariat function for the MA and the JMC, including the preparation and mailing of documentation for meetings and the minutes;
- Drawing up reports on the programme implementation (in the agreed languages);
- Preparing and making available all documents necessary for the implementation;
- Acting as a first contact point for potential project applicants and partners;
- Collecting and evaluating (formal check) project proposals;
- Checking if and assuring that all information for making a decision on project proposals are available;
- Organising the evaluation of the quality of project proposals;
- Organising bilateral events;
- Consulting the (potential) project beneficiaries;
- Preparing proposals for JMC decisions on projects, operations to be financed;
- Preparing subsidy contracts;
- Checking joint progress and final reports;
- Carrying out joint public relations work in agreement with the Managing Authority, National Authority and IP;
- Administrative management of (external) tasks and services, e.g. interpreting services and translations if required.

The JTS may assist also the Certifying Authority and the Audit Authority in carrying out their respective duties.

JTS members should be employed by programme partners and composed of representatives from both states cooperating in the programme. An Info-Point will be established in Croatia with one person engaged.

The costs of tasks of the Joint Technical Secretariat and Info-Point are co-financed under the programme's technical assistance budget provided they comply with the list of tasks eligible for co-financing in the relevant EU regulations governing the IPA.

#### ***11.2.1.2 Tasks of the Info Point***

The staff of the Info Point will work in close coordination with the JTS in the execution of the following tasks:

- Acting as a first “contact point” for potential beneficiaries to provide information and advice to project beneficiaries on the Croatian territory;
- Supporting the MA in the implementation of communication activities (including promotional events, info-days, Communication Plan) on the Croatian territory;
- Assisting the (potential) beneficiaries in project development and implementation;
- Assisting the JTS in project selection and evaluation process according to the programme procedures;
- Assisting the JTS in the preparation of contracts with the lead beneficiary.

## 12 IMPLEMENTING PROVISIONS

The organisation of the programme management complies both with the Commission Regulation No 718/2007 for the period 2007-2013 and with the experience in cross-border cooperation in this specific area so far.

For the period 2007-2013, the implementing provisions as described in the following chapter have been agreed in partnership between the participating authorities in Slovenia and in Croatia.

The structure and relationship of the programme bodies is based on the following overall principles:

- Respect of the partnership principle;
- Efficient and effective structures;
- Clear definition of tasks and responsibilities.

The administrative work involved in the procedures for granting assistance to the individual projects under the Operational Programme Slovenia-Croatia 2007-2013 will be managed according to the following rules, which may be further specified upon agreement between programme partners.

### ***12.1 Lead beneficiary (lead partner principle)***

On project level, the cross-border programme is based on the so-called lead partner principle which foresees that a lead beneficiary (the lead partner) takes over the leadership of a joint project setting up a partnership, involving at least one cross-border partner, with other final beneficiaries (the partners). This is the prerequisite which creates the conditions for developing genuinely joint cross-border projects.

The final beneficiaries of an operation shall appoint a lead beneficiary (lead partner) among themselves prior to the submission of the proposal for the operation. The lead beneficiary shall assume the following responsibilities:

- (a) it shall lay down the arrangements for its relations with the final beneficiaries participating in the operation in an agreement comprising, inter alia, provisions guaranteeing the sound financial management of the funds allocated to the operation, including the arrangements for recovering amounts unduly paid;
- (b) it shall be responsible for ensuring the implementation of the entire operation;
- (c) it shall be responsible for signing the subsidy contract for Community funds and transferring the Community contribution to the final beneficiaries participating in the operation;
- (d) it shall ensure that the expenditure presented by the final beneficiaries participating in the operation has been paid for the purpose of implementing the operation and corresponds to the activities agreed between the final beneficiaries participating in the operation;
- (e) it shall verify that the expenditure presented by the final beneficiaries participating in the operation has been validated by the controllers referred to in Article 108;
- (f) it shall collect information from the project partners, cross-check the activity and financial report and submit progress/final report to the JTS;
- (g) It shall harmonize the project changes with the MA/JTS and its final beneficiaries.

The responsibilities of the final beneficiary (partner) are as follows:

- (a) it shall assume responsibility in the event of any irregularity in the expenditure which it has declared;
- (b) it shall send the statement of expenditure and content report to the designated controller;
- (c) it shall submit the certification of expenditure to the lead beneficiary.



## ***12.2 Awarding of funds***

### **12.2.1 Information and advice**

Potential project applicants will be adequately informed by the MA and the JTS/Info Point about the programme objectives, the prerequisites for obtaining funds and the individual procedures to be followed. Active public relations work will be implemented in agreement between programme partners and. A communication and information plan shall be drafted by the MA/JTS and approved by the JMC.

Information and assistance to all interested potential beneficiaries in the period when the call for proposals is open will be ensured by the MA and the JTS/Info Point.

### **12.2.2 Project submission**

Projects will be selected via single calls for proposals covering the whole eligible area. All details about project preparation, submission and selection will be included in the application pack, which will be a constituent part of the call for proposals. The JMC shall approve the selection criteria and projects to be co-financed by the programme.

Participating countries may also identify joint projects outside calls for proposals any time after the adoption of the programme in a decision taken by the JMC.

Project proposals shall be submitted via a bilingual application form to the JTS, who will register all the applications submitted.

No major projects are foreseen.

### **12.2.3 Project assessment and selection**

According to Article 110 of the Commission Regulation (EC) 718/2007, the criteria for evaluation and selection will be approved by the JMC.

The selection criteria are prepared by JTS and MA. The Operational Programme and Strategic Environmental Assessment will be considered. They are confirmed by the Joint Monitoring Committee, which is constituted also from representatives of environmental organisations.

The JTS is responsible for organisation of the evaluation process according to the agreed joint criteria. The JTS and IP will do the formal check of project proposals (check if the project is in line with the OP, EU and national rules, and conditions defined in the respective call for proposals). Projects passing formal check will be assessed further in terms of quality.

Requirements deriving from Natura 2000 and Integrated Coastal Zone Management shall be considered during the assessment of projects.

The results of the assessment are presented by the JTS/MA to the JMC for taking a formal decision on granting Community funds to the selected projects. The JMC is the sole body which can approve projects to be co-financed by the programme.

The JMC shall approve each project (with or without conditions) to be funded.

After the formal decision the lead beneficiary is informed about the approval/rejection of the project application with an official letter sent by the MA.

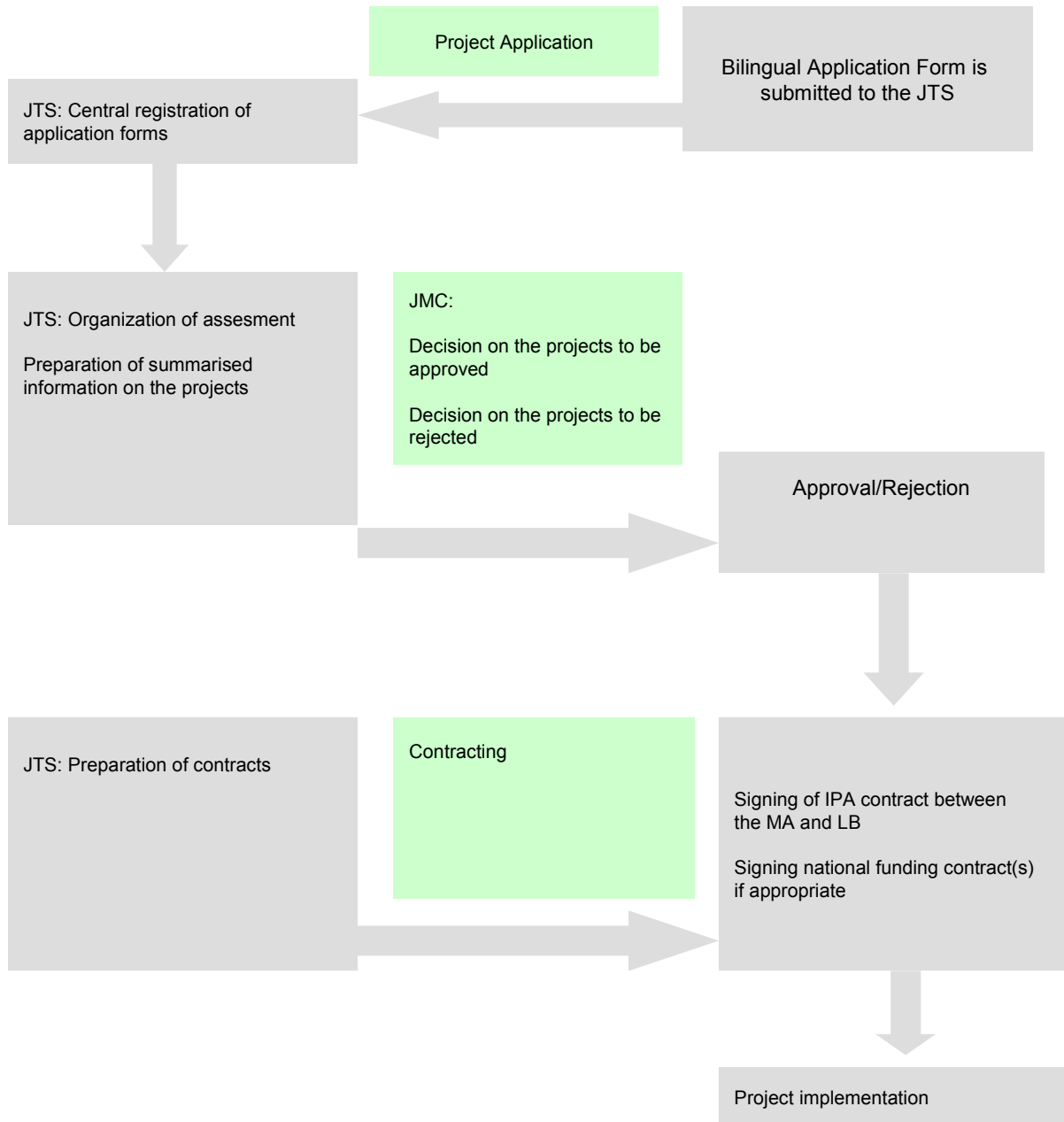
**Chart 3: Projects selection and contracting**

### 12.2.4 Contracting

The approved project proposal is the basis for the MA supported by JTS to prepare the IPA contract with the lead beneficiary. The Managing Authority signs the IPA contract with the lead beneficiary.

Contracts for IPA funds will be prepared and entered into the monitoring system by the JTS/info Point.

The national/regional funding bodies issue the contracts for national/regional co-funding based on the IPA contract to the lead and final beneficiaries if appropriate. Beneficiaries will be stimulated to provide own co-financing.

### 12.2.5 Project implementation

The MA supported by the JTS/Info Point shall ensure that projects co-financed by the cross-border programme are in line with the Operational Programme, as well as with all European regulations governing the IPA programmes and relevant national rules.

As far as public procurement is concerned, the award of service, supply and work contracts shall follow the rules and procedures applicable to service, supply and work contracts financed by the general budget of the European Communities for the purposes of cooperation with third countries.

All relevant state aid regulations will be respected. Any aid granted under this programme will be in conformity with the provisions laid down in Commission regulations and national legislation if applicable.

Within the context of examining the project applications and settlement accounts, the competent National Authority (for Slovenia and Croatia) makes sure that the applicable assistance regulation or “de minimis” assistance regulations have been observed and that the pertinent upper limits for assistance under the applicable regulations will be observed even in the case of an accumulation of assistance from several schemes.

The JMC defines the rules for approving project changes. The JMC may delegate the responsibility for approval of project changes to the MA. The MA/JTS will provide guidelines to beneficiaries about handling project changes.

The reporting periods depend on the project duration and will be defined in the calls for proposals and/or subsidy contracts.

### ***12.3 Financial Control***

According to Article 108 of the Commission Regulation (EC) No 718/2007 each participating state will establish a control system making it possible to verify the delivery of the products and services co-financed. Each State designates the controllers responsible for verifying the legality and regularity of the expenditure declared by each beneficiary in the operation. Hereinafter the controllers are referred to as the Control Unit (CU).

The responsibility is given to:

Slovenia:

**Government Office for Local Self-Government and Regional Policy  
Service for Financial Control  
Kotnikova 28, 1000 Ljubljana**

Croatia:

**Ministry of Regional Development, Forestry and Water Management  
Radnička c. 22, 10000 Zagreb**

The financial report and a content report in the national language will be submitted by project partners to the CU in line with the IPA contract. Detailed guidelines for invoicing and a guide for common understanding of eligibility of expenditure will be provided. It shall be drafted by the JTS (Info Point) on the basis of both national and the EC regulations. Beside this stricter regulations can be foreseen on national level.

The CU checks and certifies the expenditures of lead and final beneficiaries.

Each final beneficiary has to submit its report confirmed by the designated CU (as defined in the contract) to his lead beneficiary. The lead beneficiary incorporates the reports from his partners into his own and elaborates one common report; he submits it to the JTS for final check. This report also includes the progress on the project implementation and has to be in line with the expenses declared. The common progress report includes therefore information on actual cooperation, activities, results, impacts and eventual changes of the project plan.

The JTS has to cross-check the report in terms of certified expenditures and project progress.

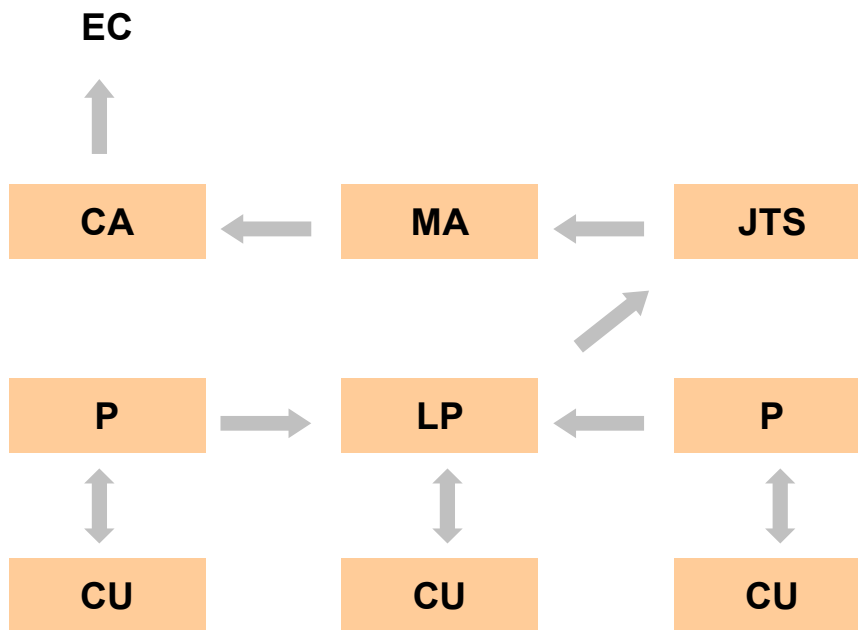
**Chart 4: Flow of progress reports and applications for payment**

## ***12.4 Payments***

The MA supported by the JTS ascertains itself that the progress/final report has been validated by a designated controller, issues the statement of expenditure and submits it to the CA. The CA performs the necessary control and sends an application for payment to the EC. Upon payment request of the CA the EC checks the application for payment and releases the funds to the CA.

The paying unit on behalf of the CA transfers the IPA funds to the lead beneficiary. The lead beneficiary is responsible for transferring the appropriate IPA share to the final beneficiaries according to the contract provisions and certified expenditures.

The national funding bodies will release the national co-financing to the beneficiaries if appropriate. The transfer of the IPA money has to be linked with the transfer of regional/national co-financing; the detailed procedure has to be fixed within both contracts for IPA funds and national public co-financing.

**Chart 5: Reporting and financial flows**

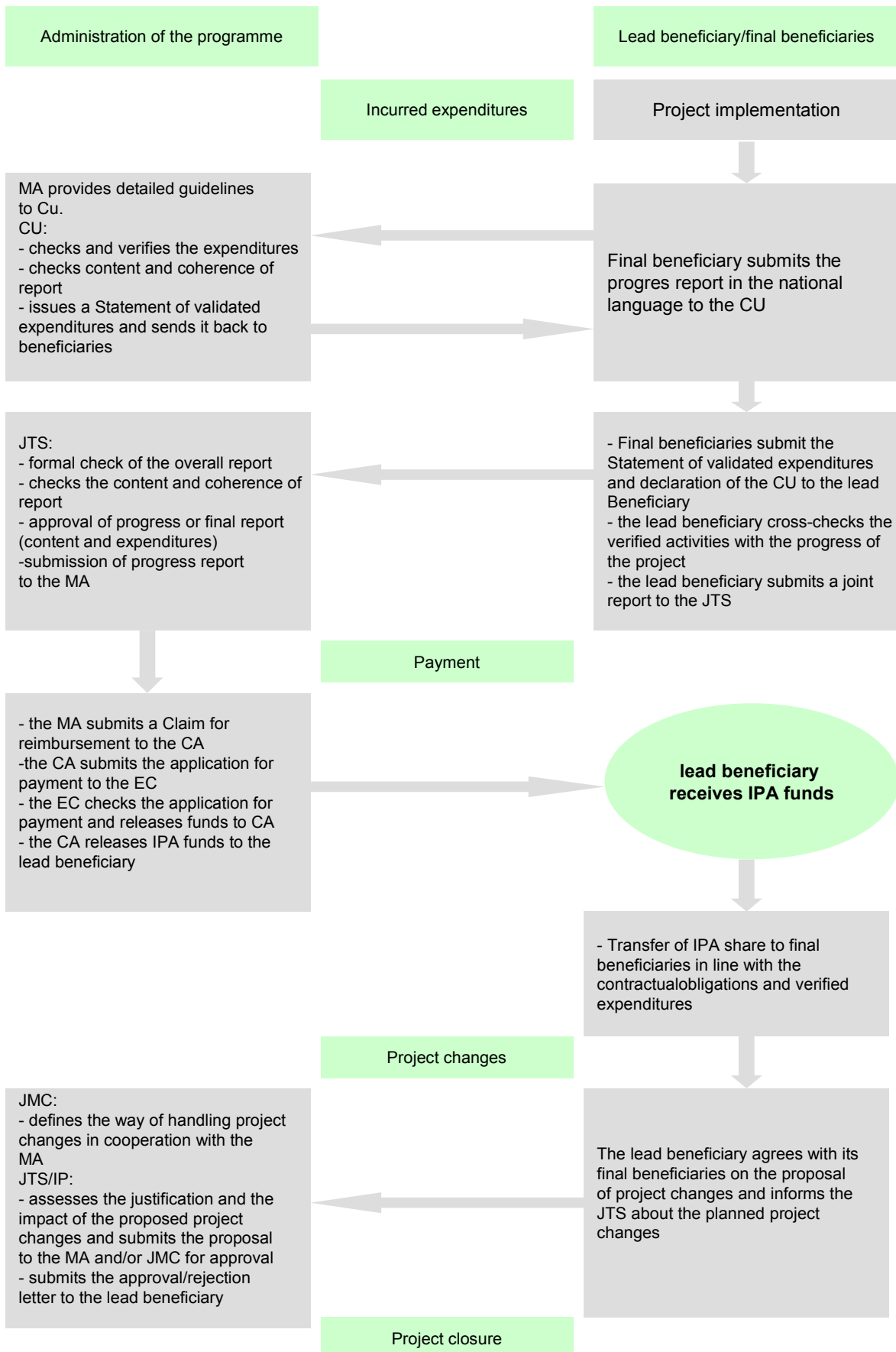

## ***12.5 Irregularities and financial corrections***

Participating countries will be responsible for the management and control of the programme through preventing, detecting and correcting irregularities and recovering amounts unduly paid together with interest on late payments where appropriate. They will notify these to the Commission, and keep the Commission informed of the progress of administrative and legal proceedings.

According to Article 101 the management and control systems of the programme set up by participating countries will provide reporting and monitoring procedures for irregularities and for the recovery of amounts unduly paid.

## ***12.6 Monitoring and evaluation***

### **12.6.1 Monitoring**

The Managing Authority is responsible for the development and implementation of the central monitoring system of the programme. Data collection is done centrally by the JTS/Info Point.

To this end the Managing Authority is responsible for the establishment and implementation of a computerised system for recording and storing accounting data of each operation carried out to ensure physical, financial and procedural monitoring of the programme. Particular attention must be paid to the choice of the output and result indicators to measure the progress and effectiveness in carrying out the priority.

The programme specific data of the central monitoring system will be available to the Joint Monitoring Committee, European Commission, Managing Authority, Certifying Authority, Info-Point and the Joint Technical Secretariat to assist them in their monitoring work.

The input of data for the IPA will be based on the central monitoring system. The MA, JTS, IP and the JMC will carry out the monitoring by reference to physical and financial indicators specified in the Operational Programme.

Data exchange between the European Commission and the MA may be carried out electronically, in accordance with Article 111 "Arrangements for monitoring" of IPA Implementing Regulation, where possible.

### **12.6.2 Evaluation**

The main purpose of evaluations is to improve the quality, effectiveness and consistency of the assistance from the Community funds and the strategy and implementation of the Operational Programme Slovenia-Croatia 2007-2013 while taking account of the objective of sustainable development and of the relevant Community legislation concerning environmental impact and strategic environmental assessment.

The Operational Programme Slovenia-Croatia 2007-2013 has therefore been subject to an ex-ante evaluation during its preparation, and will be a subject of thematic evaluations during its implementation, as well as of ex-post evaluations upon its conclusion. While for the Operational Programme Slovenia-Croatia the final ex-post evaluation will be assured by the EC in co-ordination with the Managing Authority, the responsibility for implementing the ex-ante evaluation lies with the Managing Authority.

According to other needs (major deviations) also other thematic evaluations can be realised (for example: horizontal issues, implementing structures, information and publicity measures etc.). Evaluations will seek to contribute to a more efficient implementation of the programme.

The evaluation will be carried out by independent external institutions and financed by the Technical Assistance.

### *12.6.2.1. Annual Implementation Report*

Pursuant to Article 112 of Commission Regulation (EC) No 718/2007, the Managing Authority will each year at the latest by 30 June submit to the Commission an annual implementation report, which will be previously approved by the JMC. The first annual report will be submitted in the second year following the adoption of the programme.

### *12.6.2.2. Final Implementation Report*

Pursuant to Article 112 of Commission Regulation (EC) No 718/2007, the final implementation report will be submitted to the Commission by 31 December of the fourth year following the last budgetary commitment at the latest. The Managing Authority will submit to the Commission a final implementation report, which will be previously examined and approved by the JMC.

## ***12.7 Information and Publicity***

The information and publicity measures for the interventions under IPA regulations are aimed at publicising the role of the Community and ensure that assistance from the IPA funds is transparent and visible (see Article 62 and 63 of the Commission Regulation (EC) No 718/2007).

Based on Article 62 on information and publicity, participating countries and the Managing Authority as referred to in Article 103 shall provide information on and publicise programmes and co-financed projects. The information will be addressed to the citizens and beneficiaries, highlighting the role of the Community and ensuring transparency.

The information and publicity measures are presented in the form of a communication plan. The information and publicity measures within the scope of the Cross-border Cooperation Programme Slovenia-Croatia will be **designed to**:

- target potential and final beneficiaries as well as regional and local authorities and other public bodies, professional associations and business communities, economic and social partners, non-governmental organisations, especially bodies promoting equality between men and women and bodies working for the protection and improvement of the environment, project operators and promoters;
- serve the purpose of informing about the possibilities offered by the European Union, as well as by Slovenia and Croatia (if co-financed at the national level), thus guaranteeing the transparency of the joint interventions;
- inform the general public of the role that the European Union plays together with Slovenia and Croatia in the respective projects and of their results;
- guarantee transparency vis-à-vis potential and final beneficiaries by general information on the Operational Programme Slovenia-Croatia 2007-2013. Furthermore, to provide an overview of competencies, organisation and project selection procedures, as well as standardised information on project applications (application authority, contacts at the national, regional and local levels). The selection criteria and procedure for tenders and project applications will also be published. All the information will be available for download on the programme website.
- inform the public about announcements on the start of the programme in the media, giving an appropriate presentation of the participation of the European Union. Ongoing communication on projects implementation throughout the entire programme planning period and the presentation of the final results of the Cross-border Operational Programme Slovenia-Croatia 2007-2013.

The general strategic goal of the information and publicity measures within the scope of the Cross-border Operational Programme Slovenia-Croatia 2007-2013 is to create a uniform public image, which has to achieve the status of a brand name or a corporate identity in the course of time. To this end, a common logo is to be used on printed material, publications, as well as in the printed and

electronic media. For the strategic implementation of the contents listed above, the following **tools** shall be used:

- A programme-specific website providing ongoing information to the general public, potential and final beneficiaries as well as structured networks on the internet, which are to be prepared by the Joint Technical Secretariat in close cooperation with the Info Point;
- Information material in the form of leaflets, information binders and brochures;
- Ad hoc press releases, press conferences to inform the national, regional and local media (e.g. on the start of the programme, best practices, project completions, Monitoring Committee meetings, annual implementation reports, etc.);
- Regional and local information events and networking of project organisers, financing institutions and funding bodies (a kick-off event at the start of the programme at the regional level, as well as information events at the regional level).

The application of the above-mentioned information and publicity measures are differentiated within the programme planning period (2007 to 2013) by **three phases**, each of them having different requirements:

- Information at the start and the announcement of the Cross-border Operational Programme Slovenia-Croatia 2007-2013: The objective of this phase is to spread the information as widely as possible (potential and final beneficiaries, as well as the general public) and to inform in general about the programme, contact partners, info points, procedures and decision-making structures, etc.

Communication means: Kick-off events in both states; leaflets, press conferences, press releases at the start of the programme (as fast as possible after the programme has been approved by the EC).

- Ongoing information, communication and presentation: In this phase, the public is regularly informed on the current status of the implementation of the programme and on the completion of successful projects. Furthermore, clear information (homogenous) on the administrative procedures and information on the selection criteria and assessment and selection procedures is provided at the regional and local level.

Communication means: Brochures, information events, organisation of events to share experiences among projects, press releases on the status of the implementation.

- Presentation of results and review: At the end of the programming planning period, a presentation of the completed projects and a review of the cooperation projects created are given.

Communication means: brochures, final events, etc.



## 13 EXECUTIVE SUMMARY OF EX-ANTE EVALUATION

### *13.1 Process and content of Ex-ante Evaluation*

PITIJA, svetovanje d.o.o.<sup>5</sup> was appointed by the Government Office for Local Self-Government and Regional Policy (GOSP) in June 2006 as contractor for ex-ante evaluation of the operational programmes from cross-border co-operation programmes with Hungary and Croatia in the programming period 2007-2013.

The components of the ex-ante evaluation correspond with those contained in the relevant draft Working Paper on Ex Ante Evaluation for 2007-2013, published by Directorate General for Regional Policy in October 2005:

- Appraisal of the socio-economic analysis and the relevance of the strategy to the needs identified
- Evaluation of the rationale of the strategy and its consistency
- Appraisal of the coherence of the strategy with regional and national policies and the community strategic guidelines
- Evaluation of expected results and likely impacts (based on the interest from project applications)
- Appraisal of the proposed implementation systems.

The ex-ante evaluation was prepared on the basis of document analysis, interviews with programme authorities and the programming team as well as on the basis of findings and conclusion of the limited mid-term evaluation of the efficiency and effectiveness of the implementation of previous Neighbourhood Programme Slovenia-Hungary-Croatia 2004-2006, carried out by the ex-ante evaluation team in mid June 2006. For the assessment of impacts, the “Process Monitoring of Impacts” approach was used.

The ex-ante evaluation was carried out in parallel to the development of the Operational Programme, i.e. the assessments were done as an iterative process, based on interim results of the programming process and in close co-ordination with the GOSP and the programming team. This process can be subdivided into six phases or assessment stages:

The assessment of the first three components was done on the basis of the draft OP Slovenia-Croatia 2007-2013 dated 14 June 2006. The work was documented in a paper containing detailed comments that were discussed with the programming team. The main findings were also presented and discussed with the programming group at a meeting on 4 July 2006.

1. In mid April 2007, the ex-ante evaluators provided the GOSP and programming team with additional comments on the draft OP dated 6 April 2007, and carried out an initial appraisal of the likely achievement of planned results/impacts. Impact diagrams were prepared based on the strategy of the OP.

2. Evaluation of the appropriateness of the structure and hierarchy of the objectives and identified indicators and their proposed quantification was carried out on the basis of the draft OP version dated 4 July 2007.

3. At a meeting with the GOSP on 7 August 2007, the impact diagrams and the implementation system were discussed (especially with regard to identification of responsibilities among the administrations of the two countries and the role of the EC in the implementation). Following the meeting, the GOSP made some corrections to the OP.

4. The impact diagrams were revised on the basis of the draft final version of OP dated 27 August 2007. Based on this draft final version, the implementation of strategy, the evaluation of expected results and the appropriateness of the monitoring system were appraised. These issues were further discussed with the GOSP on 31 August 2007.

---

<sup>5</sup> This report was prepared by Tatjana Božinac Mohorčič, Marija Kržan, Alja Dražumerič, Tamara Smokvina and Martin White.

5. A draft final version of Ex-ante Evaluation (EaE) was submitted to the GOSP on 31 August 2007.

## ***13.2 Summary of the conclusions and further recommendations for each key component of Ex-ante Evaluation***

### **13.2.1 Appraisal of the socio-economic analysis and the relevance of the strategy to the needs identified**

The socio-economic analysis contains relevant and up-to-date information on the economic and social situation in the Slovene and Croatian beneficiary regions. Following early resolution of some inconsistencies between the SWOT analysis and the descriptive areas, the OP presents a good overview of the main disparities, deficits and development potentials. The findings of the economic analysis are now appropriately reflected in the SWOT analysis and the strategy focuses on resolving those problems where there is existing potential and interest in the beneficiary regions to address them.

The selected programme objectives and priorities are relevant to the identified needs. The selected priorities were based on a regional input and wide regional agreement, which means that the regions can take ownership of the programme. The regions know that tourism is the most important economic driver, and experience with the previous Neighbourhood Programme Slovenia-Hungary-Croatia 2004-2006 showed that the majority of eligible project applications were submitted in the area of tourism, followed by sustainable use of natural resources and environmental protection and joint development of human resources. This is supported by a satisfactory response to the most recent call for project ideas which showed around 40 % were focussed on the tourism sector, and 15 % each on the entrepreneurship and environment protection sectors. However there are several weaknesses that have to be overcome, such as the seasonality of demand and thus income, the weak long-term planning, and insufficient emphasis given to environment and nature protection.

The analytical and strategic parts of the OP Slovenia-Croatia 2007-2013 are consistent.

### **13.2.2 Evaluation of the rationale of the strategy and its consistency**

The draft OP dated 14 June 2006 was of good quality and well structured. Some improvements were made in response to comments by the Evaluator. The justifications for the two vertical priorities properly reflect the SWOT analysis, the objectives are in line with strategic premises and principles, the selected fields of intervention appropriately address the objectives, and the identified measures support the achievement of specific objectives.

A good balance has been achieved between the actions contributing to economic growth, improved quality of life, and long-term sustainability. The Programme also supports actions related to social cohesion and the reduction of disparities caused by the border, although to a lesser extent than the ones related to economic growth and long term sustainability.

The two vertical priorities complement each other, with the development of tourism, entrepreneurship and social integration going hand in hand with environmental protection and preservation of protected areas. The applicant regions live from tourism, and the focus on dealing with seasonal demand and weak strategic planning, and benefiting from joint marketing is appropriate. At the same time, the regions are aware of the importance of natural and cultural heritage, and the Programme appropriately supports strategic and long-term planning necessary for preservation of natural resources.

The horizontal priorities focus on development of an information society and increasing education of people working in tourism related activities, culture, protection of the environment and nature. This will result in better-qualified and knowledgeable employees, and consequently in better offers of services. Horizontal priorities complement the vertical priorities well. While the vertical priorities focus on products and services in different sub-sectors, the horizontal priorities give the opportunity to

strengthen information society and human resource development in the same areas, thus leading to a comprehensive reinforcement of the sub-sectors and a more positive wider impact.

### **13.2.3 Appraisal of the coherence of the strategy with regional and national policies and the community strategic guidelines**

The appraisal of the coherence of the strategy of the Operational Programme (OP) Slovenia-Croatia 2007-2013 was carried out mainly with available working versions of the strategic national or regional documents.

At a national level, coherence was checked against the Guideline from the Cohesion Policy in Support of Growth and Jobs: Community Strategic Guidelines 2007-2013, the Slovenian National Development Plan, the Slovenian National Strategic Reference Framework, the Operational Programme for the ERDF for 2007-2013, the Strategic Coherence Framework of the Republic of Croatia and the Strategic Development Framework 2006-2013, and the National Strategy for Regional Development of the Republic of Croatia. The OP Slovenia-Croatia 2007-2013 is in line with all these documents.

At regional level, programming was carried out almost in parallel with the national level for both Objective 1 and 3, and some regional documents were not available for this ex ante evaluation. However coherence between the OP and regional development plans is ensured because regional and local actors were actively involved in defining appropriate and acceptable priorities in the OP, and because the later drafting of RDPs took into account the text of the draft OP.

### **13.2.4 Evaluation of expected results and likely impacts**

Indicators of achievement, presented in draft version of Operational Programme Slovenia – Croatia 2007-2013, dated 6 April 2007 follow the instructions of the EC in draft Working paper – Indicators for monitoring and Evaluation: A practical Guide, dated 23 January 2006, Core indicators for ERDF and Cohesion Fund in relation to the co-operation objectives.

Indicators of outputs at programme and priority level are appropriate. The numbers of the projects estimated under the two priority areas are realistic, taking into account the huge number of the project applications in the framework of the 2004-2006 financial period. It can be expected that under the 2007-2013 financial period, applications will be submitted in similar or even higher quantity.

The indicators relating to achievements of the objectives are also appropriate.

It is accepted that the establishment of indicators for the achievement of results, and especially impact, is a complex process, and that neither Croatia nor Slovenia have much past experience on which to base benchmarks. It is therefore recommended that the implementing bodies review the potential indicators of achievement of objectives at the time of the selection of projects to assess whether they are applicable and measurable, and if so, to assign a quantified and time bound target for each.

To assist the implementing bodies in the consideration of indicators for the achievement of results and impact, the Evaluators have prepared impact diagrams at the level of priorities, and validated these in collaboration with the Programming Group. These diagrams allow identification of the core impact mechanisms, i.e. the expected contributions of Activity Fields and project types towards the achievement of results and impacts. If they are incorporated in project applications and reports, preferably together with indicators for the achievement of results and impact, they will allow stakeholders to monitor whether the planned objectives are being achieved or not.

The OP contribution towards the achievement of the Lisbon strategy objectives is expected to be limited. Measures such as development of entrepreneurship and efficient use of energy follow Lisbon objectives but no significant impact is expected in these areas due to limitations both in the overall budget and in the environment for business development. Although promoting the co-operation between the SME and R&D sectors is welcomed, this will require involvement of national and local authorities. The activities related to information society and HRD are addressed horizontally rather than vertically and the results and impacts will be difficult to measure or assign to the interventions.

Although the programme is not ambitious with respect to the Lisbon objectives, it is expected to have a positive impact on the sustainable development of the area, increased competitiveness and economic growth, improved quality of life and improved quality of cross-border co-operation at local and regional levels. Taking into the consideration the targeted co-operation area, the programme focuses on the appropriate generators of development of regions on the both sides of the border.

### **13.2.5 Appraisal of the proposed implementation systems**

The implementation structure identifies institutions and bodies relevant for the management of the OP. There are some risks to implementation that need to be managed. Firstly there are insufficient human resources available within the Managing Authority, the Paying Authority, the Joint Technical Secretariat, and the Croatian administration. Secondly, the sole National Authority in Croatia will be the Ministry of Regional Development, Forestry and Water Management, which might be tempted to give priority to projects within its own area of competence, at the expense of other areas, such as agriculture, entrepreneurship, waste and water management etc., which fall under the responsibility of other ministries.

For the time being the persons (MA, JTS and IBs) who are responsible for the implementation of the Neighbourhood programme Slovenia-Hungary-Croatia 2004-2006 are involved also in the preparation of the documents needed for the next programming period. Most of the staff already working on the Neighbourhood Programme Slovenia-Hungary-Croatia 2004-2006 will continue to work on the new programme. Additionally, before publishing the first Call for Proposals the MA will prepare the procedures for hiring new staff co-financed by technical assistance of the programme 2007-2013. New staff will be engaged within the 2nd half of 2008. Staff employed in the JTS, CA and controllers working for this programme will be paid from the TA budget. One person within the JTS will be employed in Croatia as an Info Point but he will act as part of JTS. Special attention will be paid to controllers in Croatia; the MA will prepare a guide for checking the eligibility of expenditure, and organise meetings with the Slovenian controllers in order to harmonise the procedures and assist the Croatian controllers.

It is envisaged that the IPA funding will be dealt through a Public Fund for Regional Development, while the national co-financing on state level will be ensured by the Managing Authority for Slovenian project partners, whereas for Croatian project partners no national co-financing on state level is foreseen. This will create an administrative burden, for which additional human resources will be required.

The lead partner approach will enable joint project partners to start implementation of project activities at the same time, and they will be subject to equal treatment (in terms of management, implementation and financing). However, since the Croatian national co-financing is not assured at the state level, partners from both sides of the border are not in equal position.

In Slovenia, the national co-financing on state level will be centralised and ensured in principle by GOSP. For this purpose 1,5 equivalent project officers will be made available who will be responsible for granting the national funds on state level. These officers are already working for GOSP as Intermediate Bodies for the Neighbourhood Programme Slovenia-Hungary-Croatia 2004-2006. In the amendment of the internal organisational structure to be enforced at the latest by December 2007, these officers will be given also the tasks of the National Authority for the new OP SI-HR 2007-2013. Since most of projects approved within the NP SI-HU-HR 2004-2006 are to be completed partly by December 2007, partly by February 2008 and a few by April 2008, it will be possible to allocate these human resources, already skilled as project officers, to the OP SI-HR 2007-2013, where the first projects are expected to be approved in the second half of 2008.

On the Croatian side the National Authority ensured national co-financing for technical assistance only, so more effort would have to be put into information to the potential applicants, convincing the applicants to include their own co-financing in the project and develop projects of high quality. The information and publicity measures in both countries will be carried out by the JTS in cooperation with the MA.

In Slovenia there is a national monitoring system – the Information System of the National Agency for Regional Development (ISNARD) – which has been used to monitor the implementation of the National Development Programme and Structural Funds. However it needs to be updated to support the English language, allow access from remote locations, automate data exchange with other connected information systems, simplify data entry, simplify the system of indicators, support the financial flows in the new financial perspective, and support the leading partnership approach. The Managing Authority has started the upgrading process, but there is a risk that the functionality of the system will not be achieved in time.

The Managing Authority will provide a central monitoring system complying with all requirements set for the European territorial cooperation and IPA programmes. The Managing Authority has been using ISNARD as the central monitoring system for the Neighbourhood Programme Slovenia-Hungary-Croatia 2004-2006 since 2005. Some adaptations are needed to upgrade the system in line with the implications of the lead partner principle. The Managing Authority intends to provide inputs for upgrading the central monitoring system by the end of 2008 when the first projects are expected to be approved.

The Managing Authority still needs to build up an evaluation system to carry out mid-term evaluations (procedures, manuals, guidelines, and staff). In order to ensure the efficient use of evaluations, an evaluation culture must be developed in all areas, whereby those involved see mid-term evaluation as a positive management tool, helping them to identify problems in time and to take corrective action. The final outcome of mid-term evaluation is successful completion of projects and the achievement of worthwhile and long-lasting results.

The evaluations will be carried out by independent and skilled external evaluators. On internal level only assessment of small changes can be done on minor technical issues and will be carried out by JTS.

A new division has been created within GOSP, which is responsible for organising the evaluations of all cohesion policy and IPA programmes managed in Slovenia. This division is in charge of preparing the manual, guidelines, evaluation plan and templates for evaluations. According to our estimation 6 to 8 months will be needed for the evaluation system to be operational.

**Annex 1:****LIST OF ABBREVIATIONS:**

AA – Audit Authority  
 BWG – Bilateral Working Group  
 CA – Certifying Authority  
 CBC – Cross Border Cooperation  
 CU – Control Unit  
 EAFRD – European Agricultural Fund for Rural Development  
 EC – European Commission  
 EIB – European Investment Bank  
 ERDF – European Regional Development Fund  
 EU – European Union  
 GDP – Gross Domestic Product  
 GOSP – Government Office for Local Self-Government and Regional Policy  
 HR – Croatia  
 ICT – Information and Communication Technology  
 ILO methodology – International Labour Organisation  
 IP – Info Point  
 IPA – Instrument for Pre-accession Assistance  
 JMC – Joint Monitoring Committee  
 JTS – Joint Technical Secretariat  
 LDEI - Local Development and Employment Initiative  
 LB – Lead Beneficiary  
 MA – Managing Authority  
 MEUR – Million Euros  
 MRDFWM – Ministry of Regional Development, Forestry and Water Management  
 NA – National Authority  
 NDP – National Development Programme  
 NP – Neighbourhood Programme  
 NSRF – National Strategic Reference Framework  
 NUTS – Nomenclature of Territorial Units for Statistics  
 OP – Operational Programme  
 P – Partner  
 R&D – Research and Development  
 RDA – Regional Development Agency  
 SEA – Strategic Environmental Assessment  
 SI – Slovenia  
 SME – Small and medium-sized enterprises  
 SWOT analysis – Analysis of Strengths, Weaknesses, Opportunities and Threats  
 WWTP – Waste Water Treatment Plant

**ANNEX B FRAMEWORK AGREEMENT BETWEEN THE COMMISSION OF THE EUROPEAN COMMUNITIES AND THE GOVERNMENT OF THE REPUBLIC OF CROATIA, DATED 27 AUGUST 2007.**

# **FRAMEWORK AGREEMENT**

**BETWEEN**

**THE GOVERNMENT OF THE REPUBLIC OF CROATIA**

**AND**

**THE COMMISSION OF THE EUROPEAN COMMUNITIES**

**ON**

**THE RULES FOR CO-OPERATION CONCERNING EC-FINANCIAL  
ASSISTANCE TO THE REPUBLIC OF CROATIA IN THE  
FRAMEWORK OF THE IMPLEMENTATION OF THE ASSISTANCE  
UNDER THE INSTRUMENT FOR PRE-ACCESSION ASSISTANCE  
(IPA)**

**DATED 27 AUGUST 2007**



**Annexes:**

- ANNEX A: Functions and common responsibilities of the structures, authorities and bodies in accordance with Article 8 of the Framework Agreement between the Commission and the Government of the Republic of Croatia of 27 August 2007
- ANNEX B: Model Statement of Assurance of the national authorising officer in accordance with Article 17 of the Framework Agreement between the Commission and the Government of the Republic of Croatia of 27 August 2007
- ANNEX C: Model Annual Audit Activity Report of the audit authority of the Republic of Croatia in accordance with Article 29(2)(b) of the IPA Implementing Regulation
- ANNEX D: Model Annual Audit Opinion of the audit authority of the Republic of Croatia in accordance with Article 29(2)(b) of the IPA Implementing Regulation
- ANNEX E: Model Audit Opinion of the audit authority of the Republic of Croatia on the final statement of expenditure for the closure of a programme or parts of a programme in accordance with Article 29(2)(b) of the IPA Implementing Regulation

The Commission of the European Communities, hereinafter referred to as “**the Commission**”, acting for and on behalf of the European Community, hereinafter referred to as “the Community”

on the one part,

and

the Government of the Republic of Croatia, acting on behalf of the Republic of Croatia, hereinafter referred to as “**the Beneficiary**”

and together, jointly referred to as “the Contracting Parties”

Whereas

- (1) On 1 August 2006, the Council of the European Union adopted Regulation (EC) No 1085/2006 of 17 July 2006<sup>(1)</sup> establishing an instrument for pre-accession assistance (hereinafter referred to as “IPA Framework Regulation”). With effect from the 1 January 2007, this new instrument constitutes the single legal basis for the provision of financial assistance to candidate countries and potential candidate countries in their efforts to enhance political, economic and institutional reforms with a view to become members of the European Union;
- (2) On 12 June 2007, the Commission has adopted the regulation implementing the IPA Framework Regulation, detailing applicable management and control provisions;
- (3) The new instrument for pre-accession assistance (IPA) replaces the five previously existing pre-accession instruments: Regulation (EEC) No 3906/1989 on economic aid to certain countries of Central and Eastern Europe, Regulation (EC) No 1267/1999 on the establishment of an instrument for structural policies for pre-accession, Regulation (EC) No 1268/1999 on the support for pre-accession measures for agriculture and rural development, Regulation (EC) No 2666/2000 on assistance for Albania, Bosnia and Herzegovina, Croatia, the Federal Republic of Yugoslavia and the Former Yugoslav Republic of Macedonia, repealing Regulation (EC) No 1628/96 and amending Regulations (EEC) No 3906/89 and (EEC) No 1360/90 and Decisions 97/256/EC and 1999/311/EC and Regulation (EC) No 2500/2001 on the financial assistance to Turkey;
- (4) The Beneficiary is eligible under IPA as provided for in the IPA Framework Regulation and in Commission Regulation (EC) No 718/2007 of 12 June 2007<sup>(2)</sup> implementing the IPA Framework Regulation (hereinafter referred to as “IPA Implementing Regulation”);

---

<sup>1</sup> OJ L 210, 31 July 2006, p. 82

<sup>2</sup> OJ L 170, 29 June 2007, p.1

- (5) The Beneficiary figures in Annex I of the IPA Framework Regulation, and should therefore have access to the 5 components established under IPA, i.e. the Transition Assistance and Institution Building Component, the Cross-Border Co-operation Component, the Regional Development Component, the Human Resources Development Component and the Rural Development Component;
- (6) It is therefore necessary to set out the rules for co-operation concerning EC financial assistance with the Beneficiary under IPA;

HAVE AGREED AS FOLLOWS:

## **SECTION I GENERAL PROVISIONS**

### **Article 1 Interpretation**

- (1) Subject to any express provision to the contrary in this Framework Agreement, the terms used in this Agreement shall bear the same meaning as attributed to them in the IPA Framework Regulation and the IPA Implementing Regulation.
- (2) Subject to any express provision to the contrary in this Framework Agreement, references to this Agreement are references to such Agreement as amended, supplemented or replaced from time to time.
- (3) Any references to Council or Commission Regulations are made to the version of those regulations as indicated. If required, modifications of these regulations shall be transposed into this Framework Agreement by means of amendments.
- (4) Headings in this Agreement have no legal significance and do not affect its interpretation.

### **Article 2 Partial invalidity and unintentional gaps**

If a provision of this Agreement is or becomes invalid or if this Agreement contains unintentional gaps, this will not affect the validity of the other provisions of this Agreement. The Contracting Parties will replace any invalid provision by a valid provision which comes as close as possible to the purpose of and intent of the invalid provision. The Contracting Parties will fill any unintentional gap by a provision which best suits the purpose and intent of this Agreement in compliance with the IPA Framework Regulation and the IPA Implementing Regulation.

### **Article 3 Purpose**

- (1) In order to promote co-operation between the Contracting Parties and to assist the Beneficiary in its progressive alignment with the standards and policies of the European Union, including, where appropriate the *acquis communautaire*, with a view to membership, the Contracting Parties agree to implement activities in the various fields as specified in the two regulations mentioned above and as applicable to the Beneficiary.

- (2) The assistance activities shall be financed and implemented within the legal, administrative and technical framework laid down in this Agreement and as further detailed in Sectoral Agreements and/or Financing Agreements, if any.
- (3) The Beneficiary takes all necessary steps in order to ensure the proper execution of all assistance activities and to facilitate the implementation of the related programmes.

#### **Article 4      General rules on financial assistance**

- (1) The following principles shall apply to financial assistance by the Community under IPA:
  - a) Assistance shall respect the principles of coherence, complementarity, co-ordination, partnership and concentration;
  - b) Assistance shall be coherent with EU policies and shall support alignment to the *acquis communautaire*;
  - c) Assistance shall comply with the budgetary principles laid down in Council Regulation (EC, Euratom) No 1605/2002 of 25 June 2002<sup>(3)</sup> on the Financial Regulation applicable to the general budget of the European Communities (hereinafter referred to as "Financial Regulation") and its Implementing Rules<sup>4</sup>;
  - d) Assistance shall be consistent with the needs identified in the enlargement process and absorption capacities of the Beneficiary. It shall also take account of lessons learned;
  - e) The ownership of the programming and implementation of assistance by the Beneficiary shall be strongly encouraged and adequate visibility of EU intervention shall be ensured;
  - f) Operations shall be properly prepared, with clear and verifiable objectives, which are to be achieved within a given period; the results obtained should be assessed through clearly measurable and adequate indicators;
  - g) Any discrimination based on sex, racial or ethnic origin, religion or belief, disability, age or sexual orientation shall be prevented during the various stages of the implementation of assistance;
  - h) The objectives of pre-accession assistance shall be pursued in the framework of sustainable development and the Community promotion of the goal of protecting and improving the environment.
- (2) Assistance for the Beneficiary shall be based on the priorities identified in the existing documents, i.e. the European Partnership, the Accession partnership, the national programme for the adoption of the *acquis communautaire*, the reports and strategy paper contained in the annual enlargement package of the Commission, the Stabilisation and Association Agreement and the negotiation framework.

<sup>3</sup> OJ L 248, 16 September 2002, p.1, as amended by Regulation No 1995/2006 of 13 December 2006 (OJ L 390, 30 December 2006, p.1)

<sup>4</sup> Commission Regulation (EC, Euratom) No 2342/2002 of 23 December 2002 laying down detailed rules for the implementation of Council Regulation (EC, Euratom) No 1605/2002 (OJ L 357, 31.12.2002, p. 1) as last amended by Commission Regulation No 478/2007 of 23 April 2007 (OJ L 111, 28.4.2007)

- (3) All operations receiving assistance under IPA shall in principle require co-financing by the Beneficiary and the Community, unless otherwise agreed upon in a Sectoral Agreement or Financing Agreement.
- (4) Where the execution of activities depends on financial commitments from the Beneficiary's own resources or from other sources of funds, the funding of the Community shall become available at such time as the financial commitments of the Beneficiary and/or the other sources of funds themselves become available.
- (5) The provision of Community financing under IPA shall be subject to the fulfilment by the Beneficiary's obligations under this Framework Agreement and under Sectoral Agreements and Financing Agreements, if any.

#### **Article 5 Implementation methods**

- (1) For the implementation of assistance under IPA in the Republic of Croatia, decentralised management, whereby the Commission confers the management of certain actions on the Beneficiary, while retaining overall final responsibility for general budget execution in accordance with Article 53c of the Financial Regulation and the relevant provisions of the EC Treaties, shall apply as a rule. Decentralised management shall cover at least tendering, contracting and payments by the national administration of the Beneficiary. Operations shall be implemented in accordance with the provisions laid down in Article 53c of the Financial Regulation and the ones referred to in this article.
- (2) However, the Contracting Parties may agree to make use of
  - a) centralised management as defined in Article 53a of the Financial Regulation under the Transition Assistance and Institution Building Component, in particular for regional and horizontal programmes, and under the Cross-Border Co-operation Component. It may also be used for technical assistance under any of the IPA components. Operations shall be implemented in accordance with the provisions laid down in Articles 53 point (a), 53a and 54 to 57 of the Financial Regulation.
  - b) joint management as defined in Article 53d of the Financial Regulation for the Transition Assistance and Institution Building Component, in particular for regional and horizontal programmes, and for programmes involving international organisations. Operations shall be implemented in accordance with the provisions laid down in Articles 53 point (c) and 53d of the Financial Regulation.
  - c) shared management as defined in Article 53b of the Financial Regulation under the Cross-Border Co-operation Component, for cross-border programmes involving Member States of the European Union. Operations shall be implemented in accordance with the provisions laid down in Articles 53 point (b), 53b and Title II of Part two of the Financial Regulation. The following particular provision shall be taken into account in the implementation of cross-border programmes with Member States.

Where one or more Member States of the European Union and the Beneficiary participating in a cross-border programme are not yet ready for implementation of the whole programme under shared management, the part of the programme concerning the Member State(s) shall be implemented in accordance with Title II (Cross-Border Co-operation Component), Chapter III, Section 2 of the IPA Implementing Regulation (Articles 101 to 138) and the part of the programme

concerning the Beneficiary shall be implemented in accordance with Title II, Chapter III, Section 3 of the IPA Implementing Regulation. (Articles 139 to 146 IPA Implementing Regulation, with the exception of Article 142. The provisions concerning the joint monitoring committee of Article 110 shall apply).

- (3) If required by the related Financing Decision, the Commission and the Beneficiary shall conclude a Financing Agreement in accordance with Article 8 of the IPA Implementing Regulation on multi-annual or annual programmes. Financing Agreements may be concluded between the Commission and several beneficiary countries under IPA including the Beneficiary for assistance for multi-country programmes and horizontal initiatives.
- (4) This Framework Agreement shall apply to all Financing Agreements concluded between the Contracting Parties for the financial assistance under IPA. Where they exist, Sectoral Agreements related to a given component shall apply to all Financing Agreements concluded under that component. Where there is no Financing Agreement, the rules included in this Framework Agreement apply together with Sectoral Agreements, if any.

## **SECTION II MANAGEMENT STRUCTURES AND AUTHORITIES**

### **Article 6 Establishment and designation of structures and authorities for decentralised management**

- (1) The following structures and authorities must be designated by the Beneficiary in the event of decentralised management:
  - a) The competent accrediting officer (CAO);
  - b) The national IPA co-ordinator (NIPAC);
  - c) The strategic coordinator for the Regional Development Component and the Human Resources Development Component;
  - d) The national authorising officer (NAO);
  - e) The national fund (NF);
  - f) Operating structures per component or programme to deal with the management and implementation of assistance under the IPA Regulation;
  - g) The audit authority.
- (2) Specific bodies may be established within the overall framework defined by the bodies and authorities described above within or outside the operating structures initially designated. The Beneficiary shall ensure that the final responsibility for the functions of operating structures shall remain with the operating structure initially designated. Such a restructuring shall be formalised in written agreements or governmental acts and shall be subject to accreditation by the national authorising officer and the conferral of management by the Commission.

- (3) The Beneficiary shall ensure that appropriate segregation of duties applies to the bodies and authorities mentioned under paragraph 1 and 2 above in accordance with Article 56 of the Financial Regulation. Duties are segregated when different tasks related to a transaction are allocated to different staff, thereby helping to ensure that each separate task has been properly undertaken.

**Article 7 Establishment and designation of structures and authorities for centralised or joint management**

- (1) In the event of centralised or joint management the national IPA co-ordinator shall act as the representative of the Beneficiary vis-à-vis the Commission. He shall ensure that a close link is maintained between the Commission and the Beneficiary with regard both to the general accession process and to EU pre-accession assistance under IPA.
- (2) The national IPA co-ordinator shall also be responsible for co-ordinating the Beneficiary's participation in the relevant cross-border programmes, both with Member States and with other Beneficiary countries, as well as in the trans-national, interregional or sea basins programmes under other Community instruments. He may delegate the tasks relating to this latter responsibility to a cross-border co-operation co-ordinator.
- (3) In the case of the Cross-border Co-operation Component, operating structures shall be designated and put in place by the Beneficiary, in accordance with Article 139 of the IPA Implementing Regulation.

**Article 8 Functions and common responsibilities of the structures, authorities and bodies**

- (1) The bodies and authorities mentioned in Article 6 above shall be allocated the functions and common responsibilities as set out in **ANNEX A** to this Framework Agreement.
- (2) Component-related specific allocations of functions and responsibilities may be set out in Sectoral Agreements or Financing Agreements. They must not be in contradiction to the basic approach chosen for the allocation of functions and common responsibilities as shown in **ANNEX A**.
- (3) Where under decentralised management specific persons have been given responsibility for an activity in relation to the management, implementation and control of programmes, the Beneficiary shall enable such persons to exercise the duties associated with that responsibility including in cases where, there is no hierarchical link between them and the bodies participating in that activity. The Beneficiary shall, in particular, provide those persons with the authority to establish, through formal working arrangements between them and the bodies concerned:
- a) an appropriate system for the exchange of information, including the power to require information and a right of access to documents and staff on the spot, if necessary;
  - b) the standards to be met;
  - c) the procedures to be followed.

### **SECTION III ACCREDITATION AND CONFERRAL OF MANAGEMENT POWERS UNDER DECENTRALISED MANAGEMENT**

#### **Article 9 Common requirements**

Management relating to a component, a programme or a measure can only be conferred on the Republic of Croatia, if and when the following requirements are fulfilled:

- a) The Beneficiary meets the conditions set to Article 56 of the Financial Regulation, in particular as regards the management and control systems. The management and control systems set up in the Republic of Croatia shall provide for effective and efficient control in at least the areas set out in the Annex to the IPA Implementing Regulation and as listed under No 1 c) of **ANNEX A** to this Framework Agreement. The Contracting Parties may define further provisions in Sectoral Agreements or Financing Agreements.
- b) The competent accrediting officer has given accreditation to the national authorising officer both
  - as the head of the national fund bearing overall responsibility for the financial management of EU funds in the Republic of Croatia and being responsible for the legality and regularity of the underlying transactions;
  - with regard to national authorising officer's capacity to fulfil the responsibilities for the effective functioning of management and control systems under IPA.

The accreditation of the national authorising officer shall also cover the national fund as described in Annex A, 5.

- c) The national authorising officer has given accreditation to the relevant operating structures.

#### **Article 10 Procedure for accreditation of the national authorising officer and the national fund by the competent accrediting officer**

- (1) Accreditation of the national authorising officer in accordance with Article 11 of the IPA Implementing Regulation is subject to his fulfilment of the applicable requirements set out in Article 11 of the said regulation and as further defined in Annex A, 4. This accreditation shall be supported by an audit opinion drawn up by an external auditor functionally independent from all actors in the management and control system. The audit opinion shall be based on examinations conducted according to internationally accepted auditing standards.
- (2) The competent accrediting officer shall notify the Commission of the accreditation of the national authorising officer, not later than the notification of the accreditation of the first operating structure. The competent accrediting officer shall provide all relevant supporting information required by the Commission.
- (3) The competent accrediting officer shall immediately inform the Commission of any changes concerning the national authorising officer or the national fund. Where a change affects the national authorising officer or the national fund in relation to the applicable requirements as set out in Article 11 of the IPA Implementing Regulation, the competent accrediting officer shall send to the Commission an assessment of the



consequences of such a change on the validity of the accreditation. Where such a change is significant, the competent accrediting officer shall also notify the Commission of his decision concerning the accreditation.

**Article 11 Procedure for accreditation of operating structures by the national authorising officer**

- (1) Accreditation of an operating structure is subject to its fulfilment of the requirements set out in Article 11 of the IPA Implementing Regulation. This assurance shall be supported by an audit opinion drawn up by an external auditor functionally independent from all actors in the management and control system. The audit opinion shall be based on examinations conducted according to internationally accepted auditing standards.
- (2) The national authorising officer shall notify the Commission of the accreditation of the operating structures and shall provide all relevant supporting information required by the Commission, including a description of the management and control systems.

**Article 12 Procedure for conferral of management powers by the Commission**

- (1) The Commission shall confer management powers on the Beneficiary, only after the bodies and authorities referred to in Article 6 above have been designated and put in place and the conditions laid down in this article are fulfilled.
- (2) Before the conferral of management powers, the Commission shall review the accreditations of the national authorising officer and the operating structures as laid down in Articles 10 and 11 above and examine the procedures and structures of any of the bodies or authorities concerned within the Republic of Croatia. This may include on-the-spot verifications by the services of the Commissions or subcontracted to an audit firm.
- (3) The Commission may, in its decision to confer management powers, set further conditions, with a view to ensuring that the requirements referred to in Article 11 of the IPA Implementing Regulation are met. These further conditions must be fulfilled within a fixed period determined by the Commission for the conferral of management powers to remain effective.
- (4) The Commission Decision on the conferral of management powers shall lay down the list of the ex ante controls, if any, to be performed by the Commission on the tendering of contracts, launch of calls for proposals and the award of contracts and grants. This list may vary with the component or the programme. The ex ante controls shall apply, depending on the component or programme, until the Commission allows for decentralised management without ex ante controls as referred to in Article 16 below.

**Article 13      Withdrawal or suspension of the accreditation of the national authorising officer and the national fund**

- (1) After the conferral of management powers by the Commission, the competent accrediting officer shall be responsible for monitoring the continuing fulfilment of all the requirements for this accreditation to be maintained and shall inform the Commission of any significant change related thereto.
- (2) If any of the applicable requirements set out in Article 11 of the IPA Implementing Regulation, are not, or are no longer, fulfilled, the competent accrediting officer shall either suspend or withdraw the accreditation of the national authorising officer, and shall immediately inform the Commission of his decision and of the reasons for his decision. The competent accrediting officer shall assure himself that those requirements are again fulfilled before restoring the accreditation. This assurance shall be supported by an audit opinion as specified in Article 10(1) above.
- (3) Where the accreditation of the national authorising officer is withdrawn or suspended by the competent accrediting officer, the following provisions shall apply:
  - The Commission shall cease to make transfers of funds to the Beneficiary during the period when the accreditation is not in force;
  - During the period when the accreditation is not in force, all the euro accounts or the euro accounts for the components concerned shall be blocked and no payment made by the National Fund from those euros accounts which are blocked shall be considered eligible for Community funding;
  - Without prejudice to any other financial corrections, the Commission may make financial corrections as laid down in Article 30 below against the Beneficiary in respect of its past non-compliance with the requirements for the conferral of management powers.

**Article 14      Withdrawal or suspension of the accreditation of the operating structures**

- (1) After the conferral of management powers by the Commission, the national authorising officer shall be responsible for monitoring the continuing fulfilment of all the requirements for this accreditation to be maintained and shall inform the Commission and the competent accrediting officer of any significant change related thereto.
- (2) If any of the requirements set out in Article 11 of the IPA Implementing Regulation are not, or are no longer, fulfilled, the national authorising officer shall either suspend or withdraw the accreditation of the operating structure concerned, and shall immediately inform the Commission and the competent accrediting officer of his decision and of the reasons for his decision.

The national authorising officer shall assure himself that those requirements are again fulfilled before restoring the accreditation concerned. This assurance shall be supported by an audit opinion as referred to in Article 11(1) above.

- (3) Where the accreditation of an operating structure is withdrawn or suspended by the national authorising officer, the following provisions shall apply.
- The Commission shall make no transfers to the Beneficiary of funds relating to programmes or operations implemented by the operating structure concerned while its accreditation is suspended or withdrawn;
  - Without prejudice to any other financial corrections, the Commission may make financial corrections as laid down in Article 30 below against the Beneficiary in respect of its past non-compliance with the requirements and conditions for the conferral of management powers;
  - No new legal commitments made by the operating structure concerned shall be considered eligible during the period when the accreditation is not in force;
  - The national authorising officer shall be responsible for taking any appropriate safeguard measures regarding payments made or contracts signed by the operating structure concerned.

**Article 15    Withdrawal or suspension of conferral of management powers**

- (1) The Commission shall monitor compliance with the requirements set out in Article 11 of the IPA Implementing Regulation.
- (2) Irrespective of the decision by the competent accrediting officer to maintain, suspend or withdraw the accreditation of the national authorising officer, or of the decision by the national authorising officer to maintain, suspend or withdraw the accreditation of the operating structure, the Commission may withdraw or suspend the conferral of management powers at any time, in particular in the event that any of the requirements mentioned in Article 11 of the IPA Implementing Regulation are not, or no longer, fulfilled.
- (3) Where the conferral of management powers is withdrawn or suspended by the Commission, the following provisions shall apply:
- The Commission shall cease to make transfers of funds to the Beneficiary;
  - Without prejudice to any other financial corrections, the Commission may make financial corrections as laid down in Article 30 below against the Beneficiary in respect of its past non-compliance with the requirements for the conferral of management powers.

The Commission may lay down other consequences of such a suspension or withdrawal in a specific Commission Decision

- (4) The Commission Decision may lay down provisions concerning the suspension or withdrawal of the conferral of management powers in relation to specific bodies or authorities.

**Article 16 Decentralisation without ex-ante control by the Commission**

- (1) Decentralisation without ex-ante control by the Commission shall be the objective for the implementation of all IPA components where assistance is implemented on a decentralised basis in accordance with Article 5 above. The timing for attainment of this objective may vary depending on the IPA Component concerned.
- (2) Before dispensing with the *ex-ante* controls laid down in the Commission Decision on conferral of management, the Commission shall satisfy itself of the effective functioning of the management and control system concerned in accordance with the relevant Community and national rules. In particular, the Commission shall monitor the implementation, by the Beneficiary, of the roadmap included in the Financing Agreement, which may refer to a phased waiver of different types of ex-ante controls. The Commission shall take due account of the results achieved by the Beneficiary in this context, in particular in the provision of assistance and in the negotiation process.

**Article 17 Statement of assurance by the national authorising officer**

- (1) The national authorising officer shall make an annual management declaration covering
  - his overall responsibility, in his function as head of the national fund, for the financial management of EU funds in the Republic of Croatia and for the legality and regularity of the underlying transactions;
  - his responsibility for the effective functioning of management and control systems under IPA.

This management declaration shall take the form of a statement of assurance to be presented to the Commission by 28 February each year with a copy to the competent accrediting officer.

- (2) The Statement of Assurance shall be based on the national authorising officer's actual supervision of the management and control system throughout the financial year.
- (3) The Statement of Assurance shall be drawn up according to the model attached in **ANNEX B** to this Framework Agreement.
- (4) If the confirmations regarding the effective functioning of the management and control systems and the legality and regularity of underlying transactions required through the Statement of Assurance are not available, the national authorising officer shall inform the Commission, copy to the competent accrediting officer, of the reasons and potential consequences as well as of the actions being taken to remedy the situation and to protect the interests of the Community.

**Article 18 Establishment of reports and opinions by the audit authority and follow up by the national authorising officer and the Commission**

- (1) Subject to the detailed functions and responsibilities of the audit authority as set out **ANNEX A** to this Framework Agreement, the audit authority shall in particular establish the following reports and opinions:

- a) An annual audit activity report according to the model in ANNEX C to this Framework Agreement;
  - b) An annual audit opinion on the management and control system according to the model in ANNEX D to this Framework Agreement;
  - c) An audit opinion on the final statement of expenditure for the closure of a programme or parts of a programme according to the model in ANNEX E to this Framework Agreement.
- (2) Following receipt of the annual audit activity report and the annual audit opinion referred to in paragraph 1, the national authorising officer shall:
- a) decide whether any improvements to the management and control systems are required, record the decisions in that respect and ensure the timely implementation of those improvements;
  - b) make any necessary adjustments to the payment applications to the Commission.
- (3) The Commission may decide either to take follow-up action itself in response to the reports and opinions, for example by initiating a financial correction procedure, or to require the Beneficiary to take action, while informing the national authorising officer and the competent accrediting officer of its decision.

#### **SECTION IV GENERAL RULES FOR COMMUNITY FINANCIAL ASSISTANCE**

##### **Article 19 Eligibility of expenditure**

- (1) In the event of decentralised management, notwithstanding accreditations by the competent accrediting officer and the national authorising officer, contracts and addenda signed, expenditure incurred and payments made by the national authorities shall not be eligible for funding under IPA prior to the conferral of management by the Commission on the concerned structures and authorities. The end date for the eligibility of expenditure shall be laid down in Financing Agreements, where necessary.
- (2) By way of derogation from paragraph 1,
- a) technical assistance to support the setting up of management and control systems may be eligible prior to the initial conferral of management, for expenditure incurred after 1 January 2007;
  - b) expenditure following the launch of calls for proposals or calls for tenders may also be eligible if the call is launched prior to the initial conferral of management, subject to this initial conferral of management being in place within the time limits defined in a reserve clause to be inserted in the operations or calls concerned, and subject to prior approval of the documents concerned by the Commission. The calls for proposal or calls for tender concerned may be cancelled or modified depending on the decision on conferral of management.
- (3) Expenditure financed under IPA shall not be the subject of any other financing under the Community budget.

- (4) In addition to paragraph 1 to 3 above, more detailed rules on eligibility of expenditure may be set out in Financing Agreements or Sectoral Agreements.

#### **Article 20 Property of interest**

Any interest earned on any of the component-specific euro accounts remains the property of the Beneficiary. Interest generated by the financing by the Community of a programme shall be posted exclusively to that programme, being regarded as a resource for the Beneficiary in the form of a national public contribution, and shall be declared to the Commission, at the time of the final closure of the programme.

#### **Article 21 Audit trail**

The national authorising officer shall ensure that all the relevant information is available to ensure at all times a sufficiently detailed audit trail. This information shall include documentary evidence of the authorisation of payment applications, of the accounting and payment of such applications, and of the treatment of advances, guarantees and debts.

#### **Article 22 Aid intensities and rate of Community contribution**

- (1) The Community contribution shall be calculated in relation to the eligible expenditure, as defined in Part II of the IPA Implementing Regulation for each IPA component.
- (2) Financing decisions adopting the annual or multi-annual programmes for each IPA component shall set the maximum indicative amount of the Community contribution and the subsequent maximum rate for each priority axis.

### **SECTION V GENERAL RULES FOR IMPLEMENTATION**

#### **Article 23 Rules on procurement**

- (1) Assistance under all IPA components shall be managed in accordance with the rules for External Aid contained in the Financial Regulation. This shall not apply to assistance implemented under the transitional arrangements of Article 99 IPA Implementing Regulation regarding the Cross-Border Co-operation Component to that part of the programme that is implemented on Member States' territory, unless otherwise decided by the participating Member State.
- (2) Results of tender procedures shall be published according to the rules referred to in paragraph 1 above and as further specified in Article 24(3) below.
- (3) The rules of participation and origin as laid down in Article 19 of the IPA Framework Regulation shall apply to all contract award procedures under IPA.
- (4) All service, supplies and work contracts shall be awarded and implemented in accordance with the procedures and standard documents laid down and published by

the Commission for the implementation of external operations, in force at the time of the launch of the procedure in question, unless otherwise provided for in Sectoral or Financing Agreements.

#### **Article 24    Publicity and visibility**

- (1) In the case of centralised and joint management, information on programmes and operations shall be provided by the Commission with the assistance of the national IPA co-ordinator as appropriate. In the case of decentralised management and in all cases for programmes or part of programmes under the cross-border co-operation component not implemented through shared management, the Beneficiary, in particular the national IPA co-ordinator, shall provide information on and publicise programmes and operations. In the case of shared management, the Member States and the Beneficiary shall provide information on and publicise programmes and operations. The information shall be addressed to the citizens and beneficiaries, with the aim of highlighting the role of the Community and ensuring transparency.
- (2) In the case of decentralised management, the operating structures shall be responsible for organising the publication of the list of the final beneficiaries, the names of the operations and the amount of Community funding allocated to the operations by means of the award of grants in the following way:
  - a) The publication shall be made according to a standard presentation, in a dedicated and easily accessible place of the Beneficiary's internet site. If such internet publication is impossible, the information shall be published by any other appropriate means, including the national official journal.
  - b) Publication shall take place during the first half of the year following the closure of the budget year in respect of which the funds were attributed to the Beneficiary.
  - c) The Beneficiary shall communicate to the Commission the address of the place of publication. If the information is published otherwise, the Beneficiary shall give the Commission full details of the means used.
  - d) The operating structures shall ensure that the final beneficiary is informed that acceptance of funding is also an acceptance of their inclusion in this list of beneficiaries published. Any personal data included in this list shall nevertheless be processed in accordance with the requirements of Regulation (EC) No 45/2001 of the European Parliament and the Council of 18 December 2000 on the protection of individuals with regard to the processing of personal data by the Community institutions and bodies and on the free movement of such data <sup>(5)</sup>, and with due observance of the requirements of security.
- (3) In the case of decentralised management, the relevant bodies shall prepare a contract award notice, once the contract has been signed, and send it to the Commission for publication. The contract award notice may also be published by the beneficiary in the appropriate national publications.
- (4) The Commission and the relevant national, regional or local authorities of the Beneficiary shall agree on a coherent set of activities to make available, and publicise,

---

<sup>5</sup> OJ L 8, 12 January 2001, p. 1

in the Republic of Croatia information about assistance under IPA. The procedures for implementing such activities shall be specified in the Sectoral or Financing Agreements.

- (5) Implementation of the activities referred to in paragraph 4 shall be the responsibility of the final beneficiaries, and might be funded from the amount allocated to the relevant programmes or operations.

**Article 25 Granting of facilities for the implementation of programmes and execution of contracts**

- (1) In order to ensure the effective implementation of programmes under IPA, the Beneficiary shall take all necessary measures to ensure:
- a) that, in the case of service, supplies or works tender procedures, natural or legal persons eligible to participate in tender procedures pursuant to Article 23 above shall be entitled to temporary installation and residence where the importance of the contract so warrants. This right shall be acquired only after the invitation to tender has been launched and shall be enjoyed by the technical staff needed to carry out studies and other preparatory measures to the drawing up of tenders. This right shall expire one month after the decision of contract award;
  - b) that personnel taking part in Community financed activities and members of their immediate family are accorded no less favourable benefits, privileges and exemptions than those usually accorded to other international staff employed in the Republic of Croatia, under any other bilateral or multilateral agreement or arrangements for assistance and technical co-operation;
  - c) that personnel taking part in Community financed activities and members of their immediate family are allowed to enter the Republic of Croatia, to establish themselves in the Republic of Croatia, to work there and to leave the Republic of Croatia, as the nature of the underlying contract so justifies;
  - d) the granting of all permits necessary for the importation of goods, above all professional equipment, required for the execution of the underlying contract, subject to existing laws, rules and regulations of the Beneficiary;
  - e) that imports carried out under IPA will be exempted from customs duties, import duties and other fiscal charges;
  - f) the granting of all permits necessary for the re-export of the above goods, once the underlying contract has been fully executed;
  - g) the granting of authorisations for the import or acquisition of the foreign currency necessary for the implementation of the underlying contract and the application of national exchange control regulations in a non-discriminatory manner to contractors, regardless of their nationality or place of establishment;
  - h) the granting of all permits necessary to repatriate funds received in respect of the activity financed under IPA, in accordance with the foreign exchange control regulations in force in the Republic of Croatia.



- (2) The Beneficiary shall ensure full co-operation of all relevant authorities. It will also ensure access to state-owned companies and other governmental institutions, which are involved or are necessary in the implementation of a programme or in the execution of the contract.

**Article 26 Rules on taxes, customs duties and other fiscal charges**

- (1) Save where otherwise provided for in a Sectoral Agreement or a Financing Agreement, taxes, customs and import duties or other charges having equivalent effect are not eligible under IPA.
- (2) The following detailed provisions shall apply:
- a) Customs duties, import duties, taxes or fiscal charges having equivalent effect in the case of the import of goods under a Community financed contract are not eligible under IPA. The imports concerned shall be released from the point of entry into the Republic of Croatia for delivery to the contractor, as required by the provisions of the underlying contract and for immediate use as required for the normal implementation of the contract, without regard to any delays or disputes over the settlement of the above mentioned duties, taxes or charges;
  - b) Community financed contracts for services, supplies or works carried out by contractors registered in the Republic of Croatia or by external contractors shall not be subject in the Republic of Croatia to value added tax, documentary stamp or registration duties or fiscal charges having equivalent effect, whether such charges exist or are to be instituted. EC contractors registered in the Republic of Croatia shall be exempted from VAT for services rendered, goods supplied and/or works executed by them under EC contracts with the right of the contractors to offset or deduct input VAT paid in connection with the services rendered, the goods supplied and/or the works executed against any VAT collected by them for any of their other transactions. Should EC contractors not be able to make use of this possibility, they shall be entitled to obtain VAT refund for VAT paid in the Republic of Croatia directly from the tax authorities upon submission of a written request accompanied by the necessary documentation required under the national/local law for refund and by a certified copy of the underlying EC contract.

For the purposes of this Framework Agreement, the term "EC contractor" shall be construed as natural and legal persons, rendering services and/or supplying goods and/or executing works and/or executing a grant under an EC contract. The term "EC contractor" shall also cover pre-accession advisors, also known as resident twinning advisors, and experts included in a twinning covenant or contract. The term "EC contract" means any legally binding document through which an activity is financed under IPA and which is signed by the EC or the Beneficiary.

At least the same procedural privileges shall apply to such contractors as applicable to contractors under any other bilateral or multilateral agreement or arrangements for assistance and technical co-operation.

- c) Profit and/or income arising from EC contracts shall be taxable in the Republic of Croatia in accordance with the national/local tax system. However, natural and legal persons, including expatriate staff, from the Member States of the European Union or other countries eligible under IPA, executing Community financed contracts shall be exempted from those taxes in the Republic of Croatia.
- d) Personal and household effects imported for personal use by natural persons (and members of their immediate families), other than those recruited locally, engaged in carrying out tasks defined in technical co-operation contracts, shall be exempted from customs duties, import duties, taxes and other fiscal charges having equivalent effect, the said personal and household effects being re-exported or disposed of in the state, in accordance with the regulations in force in the Republic of Croatia after termination of the contract.

**Article 27    Supervision, control and audit by the Commission and the European Court of Auditors**

- (1) All Financing Agreements as well as all resulting programmes and subsequent contracts shall be subject to supervision and financial control by the Commission including the European Anti-Fraud Office (OLAF) and audits by the European Court of Auditors. This includes the right of the Delegation of the Commission in the Republic of Croatia to carry out measures such as ex-ante verification of tendering and contracting carried out by the related operating structures, as long as ex-ante control has not been waived in accordance with Article 16 above. The duly authorised agents or representatives of the Commission and of OLAF shall have the right to carry out any technical and financial verification that the Commission or OLAF consider necessary to follow the implementation of a programme including visits of sites and premises at which Community financed activities are implemented. The Commission shall give the national authorities concerned advance notice of such missions.
- (2) The Beneficiary shall supply all requested information and documents including any computerised data and take all suitable measures to facilitate the work of the persons instructed to carry out audits or inspections.
- (3) The Beneficiary shall maintain records and accounts adequate to identify the services, supplies, works and grants financed under the related Financing Agreement in accordance with sound accounting procedures. The Beneficiary shall also ensure that the agents or representatives of the Commission including OLAF have the right to inspect all relevant documentation and accounts pertaining to items financed under the related Financing Agreement and assist the European Court of Auditors to carry out audits relating to the use of Community funds.
- (4) In order to ensure the efficient protection of the financial interests of the Community, the Commission including OLAF may also conduct documentary and on-the-spot checks and inspections in accordance with the procedural provisions of Council Regulation (EC, Euratom) No 2185/1996 of 11 November 1996 <sup>(6)</sup>. These checks and inspections shall be prepared and conducted in close collaboration with the competent

---

<sup>6</sup> OJ L 292, 15 November 1996, p. 2

authorities designated by the Beneficiary, which shall be notified in good time of the object, purpose and legal basis of the checks and inspections, so that they can provide all the requisite help. The Beneficiary shall identify a service which will assist at OLAF's request in conducting investigations in accordance with Council Regulation (EC, Euratom) No 2185/1996. If the Beneficiary wishes, the on-the-spot checks and inspections may be carried out jointly with them. Where the participants in Community financed activities resist an on-the-spot check or inspection, the Beneficiary, acting in accordance with national rules, shall give Commission/OLAF inspectors such assistance as they need to allow them to discharge their duty in carrying out an on-the-spot check or inspection.

The Commission/OLAF shall report as soon as possible to the Beneficiary any fact or suspicion relating to an irregularity which has come to its notice in the course of the on-the-spot check or inspection. In any event, the Commission/OLAF shall be required to inform the above-mentioned authority of the result of such checks and inspections.

- (5) The controls and audits described above are applicable to all contractors and sub-contractors who have received Community funds including all related information to be found in the documents of the national fund of the Beneficiary concerning the national contribution.
- (6) Without prejudice to the responsibilities of the Commission and the European Court of Auditors, the accounts and operations of the National Fund and, where applicable, operating structures may be checked at the discretion of the Commission by the Commission itself or by an external auditor assigned by the Commission.

#### **Article 28 Prevention of irregularity and fraud, measures against corruption**

- (1) The Beneficiary shall ensure investigation and effective treatment of suspected cases of fraud and irregularities and shall ensure the functioning of a control and reporting mechanism equivalent to that foreseen in the Commission Regulation (EC) No 1828/2006 of 8 December 2006 <sup>(7)</sup>. In the case of suspected fraud or irregularity, the Commission shall be informed without delay.
- (2) Furthermore, the Beneficiary shall take any appropriate measure to prevent and counter any active or passive corruption practices at any stage of the procurement procedure or grant award procedure or during the implementation of corresponding contracts.
- (3) The Beneficiary, including the personnel responsible for the implementation tasks of the Community financed activities, undertakes to take whatever precautions are necessary to avoid any risk of conflict of interests and shall inform the Commission immediately of any such conflict of interest or any situation likely to give rise to any such conflict.
- (4) The following definitions shall apply:
  - a) *Irregularity* shall mean any infringement of a provision of applicable rules and contracts resulting from an act or an omission by an economic operator which has,

---

<sup>7</sup> OJ L 371, 27 December 2006, p. 4

or would have, the effect of prejudicing the general budget of the European Union by charging an unjustified item of expenditure to the general budget.

- b) *Fraud* shall mean any intentional act or omission relating to: the use or presentation of false, incorrect or incomplete statements or documents, which has as its effect the misappropriation or wrongful retention of funds from the general budget of the European Communities or budgets managed by, or on behalf of, the European Communities; non disclosure of information in violation of a specific obligation with the same effect; the misapplication of such funds for purposes other than those for which they are originally granted.
- c) *Active corruption* is defined as the deliberate action of whosoever promises or gives, directly or through an intermediary, an advantage of any kind whatsoever to an official for himself or for a third party for him to act or to refrain from acting in accordance with his duty or in the exercise of his functions in breach of his official duties in a way which damages or is likely to damage the financial interests of the European Communities.
- d) *Passive corruption* is defined as the deliberate action of an official, who, directly or through an intermediary, requests or receives advantages of any kind whatsoever, for himself or a third party, or accepts a promise of such advantage, to act or to refrain from acting in accordance with his duty or in the exercise of his functions in breach of his official duties in a way which damages or is likely to damage the financial interests of the European Communities.

#### **Article 29 Recovery of funds in case of irregularity or fraud**

- (1) Any proven case of irregularity or fraud discovered at any time during the implementation of assistance under IPA or as the result of an audit will lead to the recovery of the funds by the Commission from the Beneficiary.
- (2) The national authorising officer shall recover the Community contribution paid to the Beneficiary from those who committed the irregularity, fraud or corruption or benefited from it, in accordance with national recovery procedures. The fact that the national authorising officer does not succeed in recovering all or part of the funds shall not prevent the Commission from recovering the funds from the Beneficiary.

#### **Article 30 Financial corrections**

- (1) In the case of decentralised management, in order to ensure that the funds are used in accordance with the applicable rules, the Commission shall apply clearance-of-accounts procedures or financial correction mechanisms in accordance with Article 53b(4) and 53c(2) of the Financial Regulation and as detailed in Sectoral Agreements or Financing Agreements.
- (2) A financial correction may arise following either:
- identification of a specific irregularity, including fraud;
  - identification of a weakness or deficiency in the management and control systems of the Beneficiary;

- (3) If the Commission finds that expenditure under the programmes covered by IPA has been incurred in a way that has infringed applicable rules, it shall decide what amounts are to be excluded from Community financing.
- (4) The calculation and establishment of any such corrections, as well as the related recoveries, shall be made by the Commission, following the criteria and procedures provided for in Articles 32, 33 and 34 below. Provisions on financial corrections which have been set down in Sectoral Agreements or Financing Agreements shall apply in addition to this Framework Agreement.

### **Article 31 Financial adjustments**

In the case of decentralised management the national authorising officer, who bears in the first instance the responsibility for investigating irregularities, shall make the financial adjustments where irregularities or negligence are detected in operations or operational programmes, by cancelling all or part of the Community contribution to the operations or the operational programmes concerned. The national authorising officer shall take into account the nature and gravity of the irregularities and the financial loss to the Community contribution.

### **Article 32 Criteria for financial corrections**

- (1) The Commission may make financial corrections, by cancelling all or part of the Community contribution to a programme, in the situations referred to in Article 30(2) above.
- (2) Where individual cases of irregularity are identified, the Commission shall take into account the systemic nature of the irregularity to determine whether flat-rate corrections, punctual corrections or corrections based on an extrapolation of the findings should be applied. For the Rural Development Component, criteria for financial corrections are set out in Financing Agreements or Sectoral Agreements.
- (3) When deciding the amount of a correction, the Commission shall take into account the nature and gravity of the irregularity and/or the extent and financial implications of the weaknesses or the deficiencies found in the management and control system in the programme concerned.

### **Article 33 Procedure for financial corrections**

- (1) Before taking a decision on a financial correction, the Commission shall inform the national authorising officer of its provisional conclusions and request his comments within two months.

Where the Commission proposes a financial correction on the basis of extrapolation or at a flat rate, the Beneficiary shall be given the opportunity to establish the actual extent of the irregularity, through an examination of the documentation concerned. In agreement with the Commission, the Beneficiary may limit the scope of this examination to an appropriate proportion or sample of the documentation concerned. Except in duly justified cases, the time allowed for this examination shall not exceed a period of two months after the two-month period referred to in the first subparagraph.

- (2) The Commission shall take account of any evidence supplied by the Beneficiary within the time limits mentioned in paragraph 1.
- (3) The Commission shall endeavour to take a decision on the financial correction within six months after opening the procedure as set out in paragraph 1.

#### **Article 34 Repayment**

- (1) Any repayment to the general budget of the European Union shall be effected before the due date indicated in the recovery order drawn up in accordance with Article 72 of the Financial Regulation. The due date shall be the last day of the second month following the issuing of the order.
- (2) Any delay in repayment shall give rise to interest on account of late payment, starting on the due date and ending on the date of actual payment. The rate of such interest shall be one-and-a-half percentage points above the rate applied by the European Central Bank in its main refinancing operations on the first working day of the month in which the due date falls.

#### **Article 35 Re-use of Community contribution**

- (1) The resources from the Community contribution cancelled following financial corrections pursuant to Article 30 shall be paid to the Community Budget, including interest thereon.
- (2) The contribution cancelled or recovered in accordance with Article 31 above may not be re-used for the operation or operations that were the subject of the recovery or the adjustment, nor, where the recovery or adjustment is made for a systemic irregularity, for existing operations within the whole or part of the priority axis in which the systemic irregularity occurred.

#### **Article 36 Monitoring in the case of decentralised management, monitoring committees**

- (1) In the case of decentralised management, the Beneficiary shall, within six months after the entry into force of the first financing agreement, set up an IPA monitoring committee, in agreement with the Commission, to ensure coherence and coordination in the implementation of the IPA components.
- (2) The IPA monitoring committee shall be assisted by sectoral monitoring committees set up under the IPA components. They shall be attached to programmes or components. They may include representatives of civil society, where appropriate. More detailed rules may be provided for in Financing Agreements or Sectoral Agreements.
- (3) The IPA monitoring committee shall satisfy itself as to the overall effectiveness, quality and coherence of the implementation of all programmes and operations towards meeting the objectives set out in the multi-annual indicative planning documents and the financing agreements.

- (a) The IPA monitoring committee may make proposals to the Commission, the national IPA co-ordinator and the national authorising officer for any actions to ensure the coherence and co-ordination between the programmes and operations implemented under the different components, as well as for any cross-component corrective measures needed to ensure the achievement of the global objectives of the assistance provided, and to enhance its overall efficiency. It may also make proposals to the relevant sectoral monitoring committee(s) for decisions on any corrective measures to ensure the achievements of programme objectives and enhance the efficiency of assistance provided under the programmes or IPA component(s) concerned;
- (b) The IPA monitoring committee shall adopt its internal rules of procedure in compliance with a monitoring committee mandate established by the Commission, and within the institutional, legal and financial framework of the Republic of Croatia;
- (c) Unless otherwise provided in the monitoring committee mandate set out by the Commission, the following provisions shall apply:
  - aa) The IPA monitoring committee shall include among its members representatives of the Commission, the national IPA co-ordinator, the national authorising officer, representatives of the operating structures, and the strategic co-ordinator.
  - bb) A representative of the Commission and the national IPA co-ordinator shall co-chair the IPA monitoring committee meetings;
  - cc) The IPA monitoring committee shall meet at least once a year. Intermediate meetings may also be convened on a thematic basis.

### **Article 37 Monitoring in the case of centralised and joint management**

In the case of centralised and joint management, the Commission may undertake any actions it deems necessary to monitor the programmes concerned. In the case of joint management, these actions may be carried out jointly with the international organisation(s) concerned.

### **Article 38 Annual and final reports on implementation**

- (1) The operating structures shall draw up a sectoral annual report and a sectoral final report on the implementation of the programmes for which they are responsible, in compliance with the procedures defined for each IPA component in Part II of the IPA Implementing Regulation.

The sectoral annual reports on implementation shall cover the financial year. The sectoral final reports on implementation shall cover the whole period of implementation and may include the last sectoral annual report.

- (2) The reports referred to in paragraph 1 shall be sent to the national IPA co-ordinator, the national authorising officer and to the Commission, after examination by the sectoral monitoring committees.
- (3) On the basis of the reports referred to in paragraph 1, the national IPA co-ordinator shall send to the Commission and the national authorising officer, after examination

by the IPA monitoring committee, annual and final reports on the implementation of assistance under the IPA Regulation.

- (4) The annual report on implementation referred to in paragraph 3, which shall be sent by 31 August each year and for the first time in 2008, shall synthesise the different sectoral annual reports issued under the different components and shall include information about:
  - a) progress made in implementing Community assistance, in relation to the priorities set up in the multi-annual indicative planning document and the different programmes;
  - b) financial implementation of Community assistance.
- (5) The final report on the implementation as referred to in paragraph 3 shall cover the whole period of implementation and may include the latest annual report mentioned in paragraph 4.

#### **Article 39 Closure of programmes under decentralised management**

- (1) After an application for final payment has been received by the Commission from the Beneficiary, a programme is considered closed as soon as one of the following occurs:
  - payment of the final balance due by the Commission;
  - issuance of a recovery order by the Commission;
  - de-commitment of appropriations by the Commission.
- (2) The closure of a programme does not prejudice the right of the Commission to undertake a financial correction at a later stage.
- (3) The closure of a programme does not affect the obligations of the Beneficiary to continue to retain related documents.
- (4) In addition to paragraph 1 to 3 above, more detailed rules on the closure of programmes may be set out in Financing Agreements or Sectoral Agreements.

#### **Article 40 Closure of programmes under centralised and joint management**

- (1) A programme is closed when all the contracts and grants funded by this programme have been closed.
- (2) After a final payment application has been received, a contract or grant is considered closed as soon as one of the following occurs:
  - payment of the final amount due by the Commission;
  - issuance of a recovery order by the Commission following receipt of the final payment application;
  - de-commitment of appropriations by the Commission.
- (3) The closure of a contract or grant does not prejudice the right of the Commission to undertake a financial correction at a later stage.



- (4) In addition to paragraph 1 to 3 above, more detailed rules on the closure of programmes may be set out in Financing Agreements or Sectoral Agreements.

## **SECTION VI FINAL PROVISIONS**

### **Article 41 Consultation**

- (1) Any question relating to the execution or interpretation of this Framework Agreement shall be the subject of consultation between the Contracting Parties leading, where necessary, to an amendment of this Framework Agreement.
- (2) Where there is a failure to carry out an obligation set out in this Framework Agreement which has not been the subject of remedial measures taken in due time, the Commission may suspend the financing of activities under IPA after consultation with the Beneficiary.
- (3) The Beneficiary may renounce in whole or in part the implementation of activities under IPA. The Contracting Parties shall set out the details of the said renunciation in an exchange of letters.

### **Article 42 Settlement of differences, arbitration**

- (1) Differences arising out of the interpretation, operation and implementation of this Framework Agreement, at any and all levels of participation, will be settled amicably through consultation as provided for under Article 41.
- (2) In default of amicable settlement, either Contracting Party may refer the matter to arbitration in accordance with the Permanent Court of Arbitration Optional Rules for Arbitration Involving International Organisations and States in force at the date of this Framework Agreement.
- (3) The language to be used in the arbitral proceedings shall be English. The appointing authority shall be the Secretary-General of the Permanent Court of Arbitration following a written request submitted by either Contracting Party. The Arbitrator's decision shall be binding on all Parties and there shall be no appeal.

### **Article 43 Disputes with third parties**

- (1) Without prejudice to the jurisdiction of the court designated in a contract as the competent court for disputes arising out of that contract between the parties to it, the European Community shall enjoy in the territory of the Republic of Croatia immunity from suit and legal process with respect to any dispute between the European Community and/or the Beneficiary and a third party, or between third parties, which directly or indirectly relates to the provision of Community Assistance to the Beneficiary under this Framework Agreement, except in so far as in any particular case the European Community has expressly waived its immunity.
- (2) The Beneficiary shall in any legal or administrative proceedings before a court, tribunal or administrative instance in the Republic of Croatia defend this immunity and take a position which takes duly account of the interests of the European Community. Where necessary, the Beneficiary and the European Commission shall proceed with consultations on the position to take.

**Article 44 Notices**

- (1) Any communication in connection with this Framework Agreement shall be made in writing and in the English language. Each communication must be signed and must be supplied as an original document or by fax.
- (2) Any communication in connection with this Framework Agreement must be sent to the following addresses:

For the Commission:

European Commission  
Directorate-General Enlargement  
1049 Brussels

BELGIUM

Fax: +32 (2) 295.95.40

For the Beneficiary:

Central Office for Development  
Strategy and Co-ordination of  
EU Funds

Radnička cesta 80

10000 Zagreb

CROATIA

Fax: +385 (1) 4569 150

**Article 45 Annexes**

The Annexes shall be deemed an integral part of this Framework Agreement.

**Article 46 Entry into force**

This Framework Agreement shall enter into force on the date on which the Contracting Parties inform each other in writing of its approval in accordance with the existing internal legislation or procedure of each of the Parties.

**Article 47 Amendment**

Any amendment agreed to by the Contracting Parties will be in writing and will form part of this Agreement. Such amendment shall come into effect on the date determined by the Contracting Parties.

**Article 48 Termination**

- (1) This Framework Agreement shall continue to be in force for an indefinite period unless terminated by written notification by one of the Contracting Parties.
- (2) On termination of this Framework Agreement, any assistance still in the course of execution shall be carried out to its completion in accordance with this Framework Agreement and any Sectoral Agreement and Financing Agreement.

**Article 49    Language**

This Framework Agreement is drawn up in two originals in the English language.

Done at Zagreb on 27 August 2007

Done at Zagreb on 27 August 2007

For the Government of the  
Republic of Croatia

For the Commission

Martina Dalić  
State Secretary and National IPA Co-ordinator  
Central Office for Development Strategy  
and Co-ordination of EU Funds

Vincent Degert  
Head of Delegation  
of the European Commission  
to the Republic of Croatia

## ANNEX A

### **Allocation of functions and common responsibilities to the structures, authorities and bodies in accordance with Article 8 of the Framework Agreement between the Commission and the Beneficiary of 27 August 2007**

*Preliminary remark:*

*This list shows the main functions and common responsibilities of the structures, authorities and bodies concerned. It is not to be considered exhaustive. It supplements the core part of this Framework Agreement.*

#### **1) The Competent Accrediting Officer (CAO):**

- b) The CAO shall be appointed by the Beneficiary. He shall be a high-ranking official in the government or the state administration of the Republic of Croatia.
- c) The CAO shall be responsible for issuing, monitoring and suspending or withdrawing the accreditation of the national authorising officer (NAO) both
  - as the head of the national fund bearing overall responsibility for the financial management of EU funds in the Republic of Croatia and being responsible for the legality and regularity of the underlying transactions;
  - with regard to the NAO's capacity to fulfil the responsibilities for the effective functioning of management and control systems under IPA.

The accreditation of the NAO shall also cover the national fund (NF).

The CAO shall notify the Commission of the accreditation of the NAO and shall inform the Commission of any changes regarding the accreditation of the NAO. This includes the provision of all relevant supporting information required by the Commission.

- c) Prior to accrediting the NAO, the CAO shall satisfy himself that the applicable requirements set out in Article 11 of the IPA Implementing Rules are fulfilled. This includes the verification of the compliance of the management and control system set up by the Beneficiary for effective controls in at least the areas set out in the Annex to the IPA Implementing Regulation (accreditation criteria). This annex provides for the following overall requirements:
  - Control environment (establishment and management of the organisation and the staff) comprising ethics and integrity policies, irregularity management and reporting, staff planning, recruitment, training and appraisal including sensitive post management, sensitive functions and conflicts of interest, establishment of legal bases for bodies and individuals, formal establishment of accountability, responsibility, delegated responsibility and any necessary related authority for all tasks and positions throughout the organisation);
  - Planning and risk management comprising risk identification, assessment and management, objective setting and allocation of resources against objectives, planning of the implementation process;

- Control activities (implementation of interventions) comprising verification procedures, procedures for supervision by accountable management of tasks delegated to subordinates, including annual statements of assurance from subordinate actors, rules for each type of procurement and calls for proposals, procedures including checklists for each step of procurement and calls for proposals, rules and procedures on publicity, payment procedures, procedures for monitoring the delivery of co-financing, budgetary procedures to ensure the availability of funds, procedures for continuity of operations, accounting procedures, reconciliation procedures, reporting of exceptions, amongst others exceptions to normal procedures approved at appropriate level, unapproved exceptions and control failures whenever identified, security procedures, archiving procedures, segregation of duties and reporting of internal control weaknesses;
- Monitoring activities (supervision of interventions), comprising internal audit with handling of audit reports and recommendations, evaluations;
- Communication (ensuring all actors receive information necessary to fulfil their role) comprising the regular coordination meetings between different bodies to exchange information on all aspects of planning and implementation and the regular reporting at all appropriate levels on efficiency and effectiveness of internal control.

## **2) The National IPA Coordinator (NIPAC):**

- a) The NIPAC shall be appointed by the Beneficiary. He shall be a high-ranking official in the government or the state administration of the Beneficiary.
- b) He shall ensure the overall coordination of assistance under IPA.
- c) The NIPAC shall ensure partnership between the Commission and the Beneficiary and close link between the general accession process and the use of pre-accession assistance under IPA. He shall bear the overall responsibility for
  - the coherence and coordination of the programmes provided under IPA;
  - the annual programming for the Transition Assistance and Institution Building Component at national level;
  - the co-ordination of the participation of the Beneficiary in the relevant cross-border programmes both with Member States and with other Beneficiary countries, as well as the transnational, interregional or sea basins programmes under other Community instruments. The NIPAC may delegate the tasks relating to this co-ordination to a cross-border co-operation co-ordinator.
- d) The NIPAC shall draw up and, after examination by the IPA monitoring committee, submit to the Commission the IPA annual and final reports on implementation as defined in Article 38 of this Framework Agreement and in Article 61(3) of the IPA Implementing Regulation. He shall send a copy of these reports to the NAO.

### 3) The Strategic Co-ordinator:

- a) A strategic co-ordinator shall be appointed by the Beneficiary to ensure the co-ordination of the Regional Development Component and Human Resources Development Component under the responsibility of the national IPA co-ordinator. The strategic co-ordinator shall be an entity within the state administration of the Beneficiary with no direct involvement in the implementation of components concerned.
- b) The strategic co-ordinator shall in particular:
  - co-ordinate assistance granted under the Regional Development Component and the Human Resources Development Component;
  - draft the strategic coherence framework as defined in Article 154 of the IPA Implementing Regulation;
  - ensure co-ordination between sectoral strategies and programmes.

### 4) The National Authorising Officer (NAO):

The NAO shall be appointed by the Beneficiary. He shall be a high-ranking official in the government or the state administration of the Beneficiary.

The NAO shall fulfil the following functions and assume the following responsibilities:

- a) As the head of the national fund, bearing overall responsibility for the financial management of EU funds in the Republic of Croatia and being responsible for the legality and regularity of the underlying transactions. The NAO shall in particular fulfil the following tasks as regards these responsibilities:
  - providing assurance about the regularity and legality of underlying transactions;
  - drawing up and submitting to the Commission certified statements of expenditure and payment applications; he shall bear overall responsibility for the accuracy of the payment application and for the transfer of funds to the operating structures and/or final beneficiaries;
  - verifying the existence and correctness of the co-financing elements;
  - ensuring the identification and immediate communication of any irregularity;
  - making the financial adjustments required in connection with irregularities detected, in accordance with Article 50 of the IPA Implementing Regulation;
  - being the contact point for financial information sent between the Commission and the Beneficiary.
- b) being responsible for the effective functioning of management and control systems under IPA. The NAO shall in particular fulfil the following tasks as regards these responsibilities:
  - being responsible for issuing, monitoring and suspending or withdrawing the accreditation of the operating structures;

- ensuring the existence and effective functioning of systems of management of assistance under IPA;
- ensuring that the system of internal control concerning the management of funds is effective and efficient;
- reporting on the management and control system;
- ensuring that a proper reporting and information system is functioning;
- following-up the findings of audit reports from the audit authority, in accordance with Article 18 of this Framework Agreement and Article 30(1) of the IPA Implementing Regulation;
- immediately notifying the Commission, with a copy of the notification to the CAO, any significant change concerning the management and control systems.

As corollary to the responsibilities under a) and b) above, the NAO shall establish an Annual Statement of Assurance as defined in Article 17 of this Framework Agreement and following **ANNEX B** to this Agreement, which shall include:

- a) a confirmation of the effective functioning of the management and control systems;
- b) a confirmation regarding the legality and regularity of the underlying transactions;
- c) information concerning any changes in systems and controls, and elements of supporting accounting information.

If the confirmations regarding the effective functioning of the management and control systems and the legality and regularity of underlying transactions (a) and b) above) are not available, the NAO shall inform the Commission, copy to the CAO, of the reasons and potential consequences as well as of the actions being taken to remedy the situation and to protect the interests of the Community.

#### **5) The National Fund (NF):**

- a) The NF shall be a body located in a State level Ministry of the Beneficiary and shall have central budgetary competence and act as central treasury entity.
- b) The NF shall be in charge of tasks of financial management of assistance under IPA, under the responsibility of the NAO.
- c) The NF shall in particular be in charge of organising the bank accounts, requesting funds from the Commission, authorising the transfer of funds from the Commission to the operating structures or to the final beneficiaries and the financial reporting to the Commission.

#### **6) The Operating Structures:**

- a) An operating structure shall be established for each IPA component or programme to deal with the management and implementation of assistance under IPA. The operating structure shall be a body or a collection of bodies within the administration of the Beneficiary.

- b) The operating structure shall be responsible for managing and implementing the IPA programme or programmes concerned in accordance with the principle of sound financial management. For those purposes, the operating structure shall carry a number of functions that include:
- drafting the annual or multi-annual programmes;
  - monitoring programme implementation and guiding the work of the sectoral monitoring committee as defined in Article 36(2) of this Framework Agreement and in Article 59 of the IPA Implementing Regulation, notably by providing the documents necessary for monitoring the quality of implementation of the programmes;
  - drawing up the sectoral annual and final implementation reports defined in Article 38(1) and (2) of this Framework Agreement and in Article 61(1) of the IPA Implementing Regulation and, after their examination by the sectoral monitoring committee, submitting them to the Commission the NIPAC and the NAO;
  - ensuring that operations are selected for funding and approved in accordance with the criteria and mechanisms applicable to the programmes, and that they comply with the relevant Community and national rules;
  - setting up procedures to ensure the retention of all documents regarding expenditure and audits required to ensure an adequate audit trail;
  - arranging for tendering procedures, grant award procedures, the ensuing contracting, and making payments to, and recovery from, the final Beneficiary;
  - ensuring that all bodies involved in the implementation of operations maintain a separate accounting system or a separate accounting codification;
  - ensuring that the NF and the NAO receive all necessary information on the procedures and verifications carried out in relation to expenditure;
  - setting up, maintaining and updating the reporting and information system;
  - carrying out verifications to ensure that the expenditure declared has actually been incurred in accordance with the applicable rules, the products or services have been delivered in accordance with the approval decision, and the payment requests by the final Beneficiary are correct: These verifications shall cover administrative, financial, technical and physical aspects of operations, as appropriate;
  - ensuring internal audit of its different constituting bodies;
  - ensuring irregularity reporting;
  - ensuring compliance with the information and publicity requirements.
- c) The heads of the bodies constituting the operating structure shall be clearly designated and shall be responsible for the tasks assigned to their respective bodies, in accordance with Article 8(3) of this Framework Agreement and with Article 11(3) of the IPA Implementing Regulation.



## 7) The Audit Authority:

- a) The audit authority shall be designated by the Beneficiary and shall be functionally independent from all actors in the management and control system and comply with internationally accepted audit standards.
- b) The audit authority shall be responsible for the verification of the effective and sound functioning of the management and control systems.
- c) The audit authority, under the responsibility of its head, shall in particular fulfil the following functions and assume the following responsibilities:

- During the course of each year, establishing and fulfilling an **annual audit work plan** which encompasses audits aimed at verifying:
  - the effective functioning of the management and control systems;
  - the reliability of accounting information provided to the Commission.

The audit work shall include audits of an appropriate sample of operations or transactions, and an examination of procedures.

The annual audit work plan shall be submitted to the NAO and the Commission before the start of the year in question.

- submitting reports and opinions as follows:
  - an **annual audit activity report** following the model in **ANNEX C** to this Framework Agreement and setting out the resources used by the audit authority, and a summary of any weaknesses found in the management and control system or in transaction findings from the audits carried out in accordance with the annual audit work plan during the previous 12 month period, ending on 30 September of the year concerned. The annual audit activity report shall be addressed to the Commission, the NAO and the CAO by 31 December each year. The first such report shall cover the period 1 January 2007 - 30 November 2007.
  - an **annual audit opinion** following the model set out in **ANNEX D** to this Framework Agreement as to whether the management and control systems function effectively and conform to the requirements of this Framework Agreement and the IPA Implementing Regulation and/or any other agreements between the Commission and the Beneficiary. This opinion shall be addressed to the Commission, the NAO and the CAO. It shall cover the same period and have the same deadline as the annual audit activity report.
  - an **opinion on any final statement of expenditure** submitted to the Commission by the NAO, for the closure of any programme or of any part thereof. Where appropriate, the final statement of expenditure may include payment applications in the form of accounts submitted annually. This opinion shall address the validity of the final payment application, the accuracy of the financial information, and, where appropriate, be supported by a final audit activity report. It shall follow the model provided in **ANNEX E** to this Framework Agreement. It shall be sent to the Commission and to the CAO at the same time as the relevant final statement of expenditure submitted by the NAO, or at least within three months of the submission of that final statement of expenditure.

- Further specific requirements for the annual audit work plan and/or the reports and opinions mentioned under the previous bullet point may be set out in the Sectoral Agreements or Financing Agreements.
- With regard to the methodology for the audit work, reports and audit opinions, the audit authority must comply with international standards on auditing in particular as regards the areas of risk assessment, audit materiality and sampling. That methodology may be complemented by any further guidance and definitions from the Commission, notably in relation to an appropriate general approach to sampling, confidence levels and materiality.

## ANNEX B

### to the Framework Agreement between the Commission and the Government of the Republic of Croatia

### Statement of Assurance<sup>1</sup>

#### of the National Authorising Officer of the Republic of Croatia<sup>2</sup>

I, (*name, first name, official title or function*), National Authorising Officer of the Republic of Croatia herewith present to the Commission the [statement of expenditure] [accounts and statement of expenditure]<sup>3</sup> of the Instrument for Pre-accession (IPA) for the Republic of Croatia for the financial year 01/01/20xx to 31/12/20xx.

I declare that I have put in place, and supervised the operation of, a management and internal control system relating to the IPA component [1 to 5] (Annual Management Declaration).

I confirm, based on my own judgment and on the information at my disposal, including, *inter alia*, the results of the work of the internal audit, that:

- The expenditure declared [and the accounts submitted]<sup>3</sup> to the Commission during the financial year 01/01/20xx to 31/12/20xx give<sup>3</sup>[s], to the best of my knowledge, a true, complete and accurate view of the expenditure and receipts related to the IPA component [1 to 5] for the financial year mentioned above;
- The management and control system has functioned effectively to provide reasonable assurance on the legality and regularity of the underlying transactions including, *inter alia*, the adherence to the principles of sound financial management;
- The management and control system in operation for component [1 to 5] was not [significantly]<sup>4</sup> changed as compared to the description provided at the moment of submitting the application for conferral of management (taking into account of changes notified to the Commission in previous years);
- All relevant contractual agreements which could have a material effect on the expenditure declared [and the accounts submitted]<sup>3</sup> during the reference period in the event of non-compliance have been complied with. There have been no incidences of non-compliance with Community rules that could have a material effect on the expenditure declared [and the accounts submitted]<sup>3</sup> in the event of non-compliance.

I confirm that, where necessary, I have taken appropriate actions in respect of the reports and opinions from the audit authority issued to date in accordance with Article 29 of the IPA Implementing Rules.

---

<sup>1</sup> per component

<sup>2</sup> pursuant to Article 27 of the IPA Implementing Regulation

<sup>3</sup> option to be selected for component 5

<sup>4</sup> where appropriate

[This assurance is, however, subject to the following reservations *<also describe remedial actions>*:

- ...
- ... ]].

Furthermore, I confirm that I am not aware of any undisclosed matter which could be damaging to the financial interest of the Community.

*(Place and date of issue*

---

*Signature*

*Name and official title or function of the National Authorising Officer)*

## ANNEX C

### to the Framework Agreement between the Commission and the Government of the Republic of Croatia

### Annual Audit Activity Report<sup>1</sup>

#### of the Audit Authority of the Republic of Croatia<sup>2</sup>

addressed to

- the European Commission, Directorate-General ...
- the Competent Accrediting Officer (CAO) of the Republic of Croatia and
- [copy to]<sup>3</sup> the National Authorising Officer (NAO) of the Republic of Croatia

#### 1. INTRODUCTION

- Identify the component/programme of IPA covered by the report
- Indicate the bodies that have been involved in preparing the report, including the Audit Authority itself
- Describe the steps taken for the preparation of the report
- Indicate the scope of the audits (including the expenditure declared to the Commission for the year concerned in respect of the relevant operations)
- Indicate the period which is covered by this annual audit activity report (*previous 12 months ending on 30/09/20xx*)

#### 2. SUMMARY OF FINDINGS

- Describe the nature and extent of findings arisen from both systems and substantive testing. (Categorise these findings by reference to their level of importance - "major", "intermediate" and "minor". The list of these findings is shown in the annex to this report). Indicate those errors, which are considered systemic in nature and assess the probability of a possible subsequent qualification linked to the errors. Describe and quantify any irregularities encountered.

#### 3. CHANGES IN MANAGEMENT AND CONTROL SYSTEMS

- Indicate any significant changes in the management and control systems as compared to the description provided for at the moment of submitting the application for conferral of management (decentralised management) and since the last annual audit activity report.

---

<sup>1</sup> per component

<sup>2</sup> pursuant to Article 29(2)(b) of the IPA Implementing Regulation

<sup>3</sup> option to be selected

- Confirm whether or not the changes referred to have been communicated by the NAO in accordance with Annex A 4) b) of the Framework Agreement.

#### **4. CHANGES TO THE ANNUAL AUDIT WORK PLAN**

- Indicate any changes that have been made to the annual audit work plan or are proposed, giving explanations and reasons.
- Given the changes listed above, describe the audit approach adopted in response. Outline the implications of the changes and deviations, including an indication of the basis for selection of any additional audits in the context of the revised annual audit work plan.

#### **5. SYSTEMS AUDITS**

- Indicate the bodies that have carried out systems testing for the purpose of this report, including the Audit Authority itself.
- Attach a summary list of the audits carried out; indicate the materiality and confidence levels applied (%), where appropriate, and the date on which the audit report was forwarded to the Commission.
- Describe the basis for selection of the audits in the context of the annual audit work plan.
- Describe the principal findings and the conclusions drawn from the audit work for the management and control systems, including the adequacy of the audit trail and compliance with Community requirements and policies.
- Indicate any financial impact of findings.
- Provide information on the follow-up of the audit findings and in particular any corrective and preventive measures applied or recommended.

#### **6. AUDITS OF SAMPLE OF OPERATIONS**

- Indicate the bodies that have carried out substantive testing for the purpose of this report, including the Audit Authority itself.
- Attach a summary list indicating the number of audits carried out, the materiality and confidence levels applied (%), where appropriate, and the amount of expenditure checked, broken down by components, programme priority axis and/or measure if relevant, distinguishing between risk-based and statistical sampling, where appropriate. Provide the percentage of expenditure checked in relation to total eligible expenditure declared to the Commission (both for the period in question and cumulatively).
- Describe the basis for selection of the operations inspected.
- Describe the principal results of the substantive testing, indicating in particular, the overall rate of financial errors in proportion to the total expenditure audited resulting from the sample.
- Provide information on the follow-up of errors the application of any financial adjustments and/or any remedial action plan.
- Indicate any resulting financial corrections.

**7. CO-ORDINATION BETWEEN AUDIT BODIES AND SUPERVISORY WORK OF THE AUDIT AUTHORITY**

- Describe the procedure for co-ordination between different national audit bodies and the audit authority itself (if applicable).
- Describe the procedure for supervision applied by the audit authority to other audit bodies (if applicable).

**8. FOLLOW-UP OF PREVIOUS YEARS' AUDIT ACTIVITY**

- Provide information, where appropriate, on the follow-up to audit recommendations and results of audits of operations from earlier years.

**9. RESOURCES USED BY THE AUDIT AUTHORITY**

- Describe the resources used in order to establish this Annual Audit Activity Report

**ANNEX: Annual audit work plan** for the reference year (*previous 12 months ending on 30/09/20xx*)

[List of findings according to point 2 above]

[List of changes according to point 4 above]

[Summary list according to point 5 above following the model enclosed]

[Summary list according to point 6 above following the model enclosed]

**[Summary list according to point 5 above] FOR SYSTEMS AUDITS**

Date of performance of the systems audit	Programme / system audited	Auditing entity	Expenditure declared in reference year	Total cumulative expenditure declared	Basis of selection of the programme

**[Summary list according to point 6 above] FOR DECLARED EXPENDITURE AND SAMPLE AUDITS**

Fund	Reference (CCI no)	Programme	Expenditure declared in ref year	Expenditure in ref year audited for the random sample		Amount and percentage (error rate) of irregular expenditure in random sample (3)		Other expenditure audited (4)	Amount of irregular expenditure in other expenditure sample	Total expenditure declared cumulatively	Total expenditure <i>audited</i> cumulatively as a percentage of total expenditure <i>declared</i> cumulatively	Materiality level (%)	Confidence level (%)
				1.	2.	Amount	%						

1. Amount of expenditure audited.
2. Percentage of expenditure audited in relation to expenditure declared to the Commission in the reference year.
3. Where the random sample covers more than one Fund or programme, the information is provided for the whole sample.
4. Expenditure from complementary sample and expenditure for random sample not in reference year.



## ANNEX D

### to the Framework Agreement between the Commission and the Government of the Republic of Croatia<sup>1</sup>

### Annual Audit Opinion

#### of the Audit Authority of the Republic of Croatia<sup>2</sup> on the management and control systems

addressed to

- the European Commission, Directorate-General .....
- the Competent Accrediting Officer (CAO) of the Republic of Croatia and
- [copy to]<sup>3</sup> the National Authorising Officer (NAO) of the Republic of Croatia

#### **Introduction:**

I, (*name, first name, official title or function*), Head of the Audit Authority of the Republic of Croatia, (*name of Audit Authority designated*), have examined the functioning of the management and control systems for the operations under component [1 to 5] of the Instrument for pre-accession (IPA) during the previous 12-month period ended on (*date*), as presented in the description sent to the Commission on (*date*) at the moment of submitting the application for conferral of management (taking into account of changes notified to the Commission in previous years on (*date*) together with the changes identified in the annual audit activity report accompanying this opinion).

The objective of this examination is to issue an opinion on the conformity of the management and control systems with the Framework Agreement and/or any other agreements between the Commission and the Government of the Republic of Croatia in the framework of IPA and as to whether these management and control systems - designed to contribute to the production of reliable [statements of expenditure] [accounts and statements of expenditure]<sup>4</sup> presented to the Commission and therefore to help to ensure, inter alia, the legality and regularity of the transactions underlying those statements - were operated effectively.

#### **Respective responsibilities of the NAO and the auditors:**

The NAO is responsible, inter alia, for the preparation and fair presentation of the Statement of Assurance in accordance with Article 25 of the IPA Implementing Regulation (IPA IR). This responsibility includes the expression of a representation as regards the truth, completeness and accuracy of the expenditure declared [and the accounts submitted]<sup>3</sup> to the Commission, as well as whether the effective functioning of the management and control systems under IPA provides reasonable assurance as to the legality and regularity of transactions underlying the Statement.

---

<sup>1</sup> per component

<sup>2</sup> pursuant to Article 29(2)(b) of the IPA Implementing Regulation

<sup>3</sup> option to be selected

<sup>4</sup> option to be selected depending on the component

The NAO should base his/her assessment upon all information at his/her disposal. This includes the work of the internal audit service.

My responsibility in this report – in accordance with Article 29(2)(b) 2<sup>nd</sup> indent of the IPA IR - is to **express an opinion** on the effective functioning of the management and control systems established for the operations under the IPA component [1 to 5] during the previous 12-month period ended on (*date*) in all material respects.

Our audits are organised with this objective in mind (together with the objective of also providing opinions on expenditure declared [and annual accounts of Component 5]<sup>5</sup> and final statements of claim). We organise an overall audit work plan to fulfil all our responsibilities under Article 29 IPA IR. We did not plan and perform our audits with a view to be able to express an overall opinion on the reliability of the NAO's Statement of Assurance as such. However, we do state our conclusions whether the results of the audit work that we have carried out give rise to any significant doubts in respect of the Statement of Assurance. In particular we have assessed whether our audit findings are consistent with the presence or absence of reservations by the NAO to the Statement of Assurance. We conducted our audits in accordance with international auditing standards. Those standards require, inter alia, that we comply with ethical requirements, and that we plan and perform the audits to obtain reasonable assurance on which to base our opinion.

I believe that the work carried out provides a sound basis for our opinion.

#### **Scope of the examination:**

The audit assignments were carried out in accordance with the annual audit work plan in respect of this component during the 12-month period in question and reported in the annual audit activity report covering the period until ... (*date*).

Our system-based audit included an examination, on a test basis, of the design and operation of the management and control systems put in place by the beneficiary to effectively manage those risks which threaten the production of reliable [statements of expenditure] [accounts and statements of expenditure]<sup>3</sup> presented to the Commission.

#### **Indicate any limitations on the scope of the examination:**

- Explain any limitations

#### **Auditors' Opinion:**

##### ***[Option 1 - Unqualified opinion***

Based on the examination referred to above, it is my opinion that for the period 1 October 20xx until 30 September 20xx+1) the management and control systems established for the component [1 to 5] to contribute to the production of reliable [statements of expenditure] [accounts and statements of expenditure]<sup>3</sup> presented to the Commission and, therefore, to help to ensure, inter alia, the legality and regularity of the transactions underlying those statements, functioned effectively and, concerning its design and operation, complied in all material respects with all applicable requirements of the IPA Framework Agreement and/or any other agreements between the Commission and the Government of the Republic of Croatia in the framework of IPA. Without expressing an opinion on the overall reliability of the Statement of Assurance I conclude that the Statement of Assurance issued by the NAO did not contain

---

<sup>5</sup> option to be selected for component 5

any representations that would be materially inconsistent with our audit findings and which would therefore provide any reason to doubt that the Statement of Assurance has been correctly drawn up in accordance with the applicable legislation.

The audits were conducted between DD/MM/20YY and DD/MM/20YY. A report on my findings is delivered at the same date as the date of this opinion.

*(Place and date of issue*

---

*Signature*

*Name and official title or function of the Head of the Audit Authority designated)]*

***[Option 2 - Qualified opinion<sup>6</sup>***

Based on the examination referred to above, it is my opinion that for the period 1 October 20xx until 30 September 20xx+1) the management and control systems established for the component [1 to 5] to contribute to the production of reliable [statements of expenditure] [accounts and statements of expenditure]<sup>3</sup> presented to the Commission and, therefore, to help to ensure, inter alia, the legality and regularity of the transactions underlying those statements, functioned effectively and, concerning its design and operation, complied in all material respects with all applicable requirements of the IPA Framework Agreement and/or any other agreements between the Commission and Government of the Republic of Croatia in the framework of IPA except in the following respects:

- State and explain the qualifications (whether due to disagreement with the NAO or scope limitation); in particular, indicate the bodies concerned
- Indicate whether the qualifications are of a recurring / systemic nature or one-off

As a consequence, [the Republic of Croatia] [the ... authority] [any other actor(s)] has **failed** to comply with the requirements of the IPA Framework Agreement and/or any other agreements between the Commission and the Government of the Republic of Croatia in the framework of IPA.

I estimate the **impact** of the qualification(s) to be ... EUR [%] of the total expenditure declared, corresponding to ... EUR [%] of the public contribution. The Community contribution affected is thus.... Without expressing an opinion on the overall reliability of the Statement of Assurance as a whole, I conclude that the Statement of Assurance issued by the NAO contained representation(s) that is / are materially inconsistent with our audit findings and which therefore provide(s) some reason to doubt that the Statement of Assurance has been correctly drawn up in accordance with the applicable legislation in this respect. This/These reservation(s) and inconsistency(ies) is / are: <describe reservation>

The audits were conducted between DD/MM/20YY and DD/MM/20YY. A report on my findings is delivered at the same date as the date of this opinion.

*(Place and date of issue*

---

<sup>6</sup> applicable due to either disagreement with the NAO or scope limitation.

*Signature*

*Name and official title or function of the Head of the Audit Authority designated))*

***[Option 3 - Adverse opinion***

Based on the examination referred to above, it is my opinion that for the period 1 October 20xx until 30 September 20xx+1) the management and control systems established for the IPA component [1 to 5] to contribute to the production of reliable [statements of expenditure] [accounts and statements of expenditure]<sup>3</sup> presented to the Commission and, therefore, to help to ensure, inter alia, the legality and regularity of the transactions underlying those statements, did **not** function effectively and, concerning its design and operation, **failed** to comply, in significant respects, with applicable requirements of the IPA Framework Agreement and/or any other agreements between the Commission and the Government of the Republic of Croatia in the framework of IPA.

This adverse opinion is based on the following observation(s):

- Describe the circumstances giving rise to the reservations – together with its significant compliance implications with Community rules - and name in particular the bodies affected, if applicable.

Because of the effects of the matters described in the preceding paragraph [*Republic of Croatia*] [the ... authority] [any other actor(s)] has **failed** to comply with the requirements of the IPA Framework Agreement and/or any other agreements between the Commission and (*country*) in the framework of IPA.

The audits were conducted between DD/MM/20YY and DD/MM/20YY. A report on my findings is delivered at the same date as the date of this opinion.

*(Place and date of issue*

---

*Signature*

*Name and official title or function of the Head of the Audit Authority designated))*

***[Option 4 - Disclaimer of opinion***

Because of the significance of the matter discussed in the preceding paragraph, **I do not express an opinion** on the effectiveness of the management and control systems under the IPA component [1 to 5] for the period 1 October 20xx until 30 September 20xx+1 and its conformity with the IPA Framework Agreement and/or any other agreements between the Commission and the Government of the Republic of Croatia in the framework of IPA. Without expressing an opinion on the overall reliability of the Statement of Assurance as a whole, I conclude that the Statement of Assurance issued by the NAO contained representation(s) that is / are materially inconsistent with our audit findings and which therefore provide(s) some reason to doubt that the Statement of Assurance has been correctly drawn up in accordance with the applicable legislation in this respect. This/These reservation(s) and inconsistency(ies) is / are: <describe reservation>

*(Place and date of issue*

---

*Signature*

*Name and official title or function of the Head of the Audit Authority designated)]*

# ANNEX E

## to the Framework Agreement between the Commission and the Government of the Republic of Croatia<sup>1</sup>

### Audit Opinion

of the Audit Authority of the Republic of Croatia<sup>2</sup>  
on the final statement of expenditure of the [programme with reference: ...]  
[on the accounts and statement of expenditure of component 5]<sup>3</sup>  
[part ... of the programme with reference: ...]  
[as supported by the final Audit Activity Report]<sup>4</sup>

addressed to

- the European Commission, Directorate-General .....
- the Competent Accrediting Officer (CAO) of the Republic of Croatia

#### 1. Introduction

I, (*name, first name, official title or function*), Head of the Audit Authority of the Republic of Croatia, (*name of Audit Authority designated*), have examined the results of the audit work carried out on the programme (indicate programme - title, component, period, reference (CCI) number) by or under the responsibility of the Audit Authority in accordance with the audit work plan [and have carried out additional work as I judged necessary].

#### 2. Respective responsibilities of the National Authorising Officer (NAO) and the auditors

In accordance with Article 25 of the IPA Implementing Regulation (IPA IR) the preparation and fair presentation of the expenditure statements submitted to the Commission, as well as ensuring the legality and regularity of the transactions underlying those statements, rest with the NAO.

[This responsibility includes: designing, implementing and maintaining internal control relevant to the preparation and fair presentation of annual accounts that are free from material misstatement, whether due to fraud or error; selecting and applying appropriate accounting policies; and making accounting estimates that are reasonable in the circumstances]<sup>3</sup>.

My responsibility in this report – in accordance with Article 29(2)(b) 3<sup>rd</sup> indent of the IPA IR - is to express an opinion [on the reliability of the final statement of expenditure] [on the reliability of statement of expenditure and annual accounts]<sup>3</sup> [and the validity of the final payment application] submitted by the NAO. I conducted the audits in accordance with international auditing standards.

Those standards require that I plan and perform the audits in order to obtain reasonable assurance about whether the statement of expenditure [and the annual accounts]<sup>3</sup> [and the

---

<sup>1</sup> per component

<sup>2</sup> pursuant to Article 29(2)(b) of the IPA Implementing Regulation

<sup>3</sup> option to be selected for component 5

<sup>4</sup> where appropriate, in any case not applicable to component 5

payment application for the final balance of the Community contribution to the programme] is [are] free of material misstatement [and the effectiveness of internal control procedures]<sup>3</sup>.

We organise an overall audit work plan to fulfil all our responsibilities under Article 29 of the IPA IR. The audits included [examination, on a test basis, of evidence supporting the amounts and disclosures in the final statement of expenditure and the payment application for the final balance of the Community contribution to the programme] [examination, on a test basis, of evidence supporting the information in the annual accounts, an examination of procedures and of an appropriate sample of transactions to obtain audit evidence about the amounts and disclosures in the statement of expenditure and the annual accounts]<sup>3</sup>. [The audits covered compliance of payments with Community rules only as regards the capability of the accredited administrative structures to ensure that such compliance has been checked before payment is made]<sup>5</sup>.

I believe that my audits provide a reasonable basis for my opinion.

### **3. Scope of the examination**

I have conducted my examination in accordance with Article 29(2)(b) IPA IR.

<The scope of our examination was not designed to form an opinion on the legality and regularity of the transactions underlying the final statement of expenditure submitted to the Commission.><sup>6</sup> <There were no limitations on the scope of the examination.><sup>5</sup>

The scope was further limited by the following factors:

- (a) ...
- (b) ...
- (c) ..., etc.

*(Indicate any limitation on the scope of the examination, for example any systemic problems, weaknesses in the management and control system, lack of supporting documentation, cases under legal proceedings, etc., and estimate the amounts of expenditure and the Community contribution affected. If the Audit Authority does not consider that the limitations have an impact on the final expenditure declared, this should be stated.)*

### **4. Errors and irregularities**

[The error rates and cases of irregularity found in the audit work are not such as to preclude an unqualified opinion given the satisfactory way they have been dealt with by the NAO and the trend in the level of their occurrence over time.]

***Or***

[The rate of errors and irregularities found in the audit work and the way, they have been dealt with by the NAO, are such as to preclude an unqualified opinion. A list of these cases is provided in the final audit activity report together with an indication of their possible systemic character and the scale of the problem.]

### **5. Auditors' opinion on the final statement of expenditure**

#### ***[Option 1 - Unqualified opinion***

---

<sup>5</sup> optional for component 5

<sup>6</sup> option to be selected

*(If there have been no limitations on the scope of the examination, and the error rates and cases of irregularity and the way they have been dealt with by the NAO do not preclude an unqualified opinion)*

[Based on the examination referred to above covering the audit work carried out in accordance with Article 29(2)(b) IPA IR [and the additional work I have performed], it is my opinion that the accounts submitted to the Commission for the operations under the IPA component [1 to 5] for the period from (date) to (date) (in particular, the statement of expenditure) are **presented fairly, in all material respects** <including those pertaining to the legality and regularity of the underlying transactions><sup>7</sup> [and the internal control procedures have operated satisfactorily]<sup>3</sup>.]

**Or**

[Based on the examination referred to above covering the audit work carried out in accordance with Article 29(2)(b) IPA IR [and the additional work I have performed], it is my opinion that the final statement of expenditure **presents fairly, in all material respects** - <including those pertaining to the legality and regularity of the underlying transactions><sup>7</sup> - the expenditure paid under the operational programme with reference:... of the IPA component [1 to 5] for the period from (date) to (date), and that the application for payment of the final balance of the Community contribution to this programme is valid.]

My audits were conducted between DD/MM/20YY and DD/MM/20YY.

*(Place and date of issue*

---

*Signature*

*Name and official title or function of the Head of the Audit Authority designated)]*

**[Option 2 - Qualified opinion**

*(If there have been limitations on the scope of the examination and/or the error rates and cases of irregularity and the way they have been dealt with by the NAO calls for a qualified opinion but do not justify an unfavourable opinion for all the expenditure concerned)*

[Based on the examination referred to above covering the audit work carried out in accordance with Article 29(2)(b) IPA IR [and the additional work I have performed], it is my opinion that the accounts submitted to the Commission for the operations under the IPA component [1 to 5] for the period from (date) to (date) are presented fairly in all material respects - <including those pertaining to the legality and regularity of the underlying transactions><sup>7</sup> [and the internal control procedures have operated satisfactorily]<sup>3</sup>- **except** in the following respects:

- (a) ...
- (b) ...
- (c) ..., etc.

*(state the qualifications, in particular the bodies concerned, and explain, e.g. whether they are of a recurring / systemic nature or one-off)*

---

<sup>7</sup> to be included optionally for components where applicable (see foot-note 6 above).



I estimate the impact of the qualification(s) to be [EUR] [%]... of the total expenditure declared, [corresponding to [EUR] [%] of the public contribution]. The Community contribution affected is thus ....].

**Or**

[Based on the examination referred to above covering the audit work carried out in accordance with Article 29(2)(b) IPA IR [and the additional work I have performed], it is my opinion that the final statement of expenditure presents fairly, in all material respects - <including those pertaining to the legality and regularity of the underlying transactions><sup>7</sup> the expenditure paid under the operational programme with reference:... of the IPA component [1 to 5] for the period from (date) to (date), and that the application for payment of the final balance of the Community contribution to this programme is valid **except** with regard to the matters referred to at point 3 above and/or to the observations at point 4 regarding the error rates and cases of irregularity and the way they have been dealt with by the NAO.

I estimate the impact of the qualification(s) to be [EUR] [%]... of the total expenditure declared, [corresponding to [EUR] [%] of the public contribution]. The Community contribution affected is thus ....].

My audits were conducted between DD/MM/20YY and DD/MM/20YY.

*(Place and date of issue*

---

*Signature*

*Name and official title or function of the Head of the Audit Authority designated)]*

**[Option 3 - Adverse opinion**

*(If the nature and extent of the errors and of the cases of irregularities and the way they have been dealt with by the NAO are so pervasive that a qualification is deemed inadequate to disclose the misleading nature of the final statement of expenditure as a whole)*

[Based on the examination referred to above covering the audit work carried out in accordance with Article 29(2)(b) IPA IR [and the additional work I have performed], and in particular in view of the nature and extent of the errors and of cases of irregularities and the fact that they have not been dealt with satisfactorily by the NAO as disclosed under point 4, it is my opinion that that the accounts submitted to the Commission for the operations under the IPA component [1 to 5] for the period from (date) to (date) are **not** presented fairly, in all material respects [and the internal control procedures have not operated satisfactorily]<sup>3</sup>.]

**Or**

[Based on the examination referred to above covering the audit work carried out in accordance with Article 29(2)(b) IPA IR [and the additional work I have performed], it is my opinion that the final statement of expenditure does **not** present fairly, in all material respects - <including those pertaining to the legality and regularity of the underlying transactions><sup>7</sup> the expenditure paid under the operational programme with reference:... of the IPA component [1 to 5] for the period from (date) to (date), and that the application for payment of the final balance of the Community contribution to this programme is **not** valid.]

My audits were conducted between DD/MM/20YY and DD/MM/20YY.

*(Place and date of issue*

---

*Signature*

*Name and official title or function of the Head of the Audit Authority designated)]*

**[Option 4 - Disclaimer of opinion**

*(If there have been major limitations on the scope of the examination such that no conclusion can be reached on the reliability of the final statement of expenditure without considerable further work)*

[Based on the examination referred to above covering the audit work carried out in accordance with Article 29(2)(b) IPA IR [and the additional work I have performed], and in particular in view of the matters referred to at point 3, I am **unable to express** an opinion.

*(Place and date of issue*

---

*Signature*

*Name and official title or function of the Head of the Audit Authority designated)]*

- [copy to: National Authorising Officer (NAO) of the Republic of Croatia] <sup>6</sup>

**Članak 3.**

Sredstva za financijske obveze, u iznosu od 350.000,00 kuna koje nastaju za Republiku Hrvatsku na temelju Sporazuma iz članka 1. ovoga Zakona osigurana su u okviru proračunskih sredstava na poziciji središnjeg tijela državne uprave nadležnog za poslove regionalnog razvoja, za 2010. i 2011. godinu.

**Članak 4.**

Provedba ovoga Zakona u djelokrugu je središnjeg tijela državne uprave nadležnog za poslove regionalnog razvoja.

**Članak 5.**

Sporazum iz članka 1. ovoga Zakona stupio je na snagu datumom potpisivanja druge od dviju stranaka.

**Članak 6.**

Ovaj Zakon stupa na snagu osmoga dana od dana objave u Narodnim novinama.

**OBRAZLOŽENJE**

Člankom 1. ovog Zakona utvrđuje se da Hrvatski sabor potvrđuje Sporazum o financiranju između Vlade Republike Hrvatske i Europske komisije koji se odnosi na „IPA Program prekogranične suradnje Slovenija - Hrvatska“ u okviru Instrumenta pretprijetne pomoći sukladno članku 139. Ustava Republike Hrvatske (Narodne novine, br. 56/90, 135/97, 8/98 – pročišćeni tekst, 113/2000, 124/2000 – pročišćeni tekst, 28/2001, 41/2001 – pročišćeni tekst, 55/2001 – ispravak, 76/2010 i 85/2010 – pročišćeni tekst).

U članku 2. sadržan je tekst Sporazuma iz članka 1. u izvorniku na engleskom jeziku i u prijevodu na hrvatski jezik.

Članak 3. uređuje da se financijske obveze koje nastaju za Republiku Hrvatsku na temelju Sporazuma iz članka 1. ovoga Zakona planiraju i podmiruju u okviru proračunskih sredstava.

Člankom 4. određuje se središnje tijelo državne uprave nadležno za provedbu ovoga Zakona.

Člankom 5. utvrđuje se datum stupanja na snagu Sporazuma iz članka 1.

Člankom 6. propisuje se dan stupanja na snagu ovoga Zakona.

**Prilog -** preslika teksta Sporazuma u izvorniku na engleskom jeziku